

2024



GARTEN

Wohlfühlen im eigenen Garten



Abb. PLUTO C im Set mit Anbaudach, anthrazit, mit Blechpaket staubgrau, siehe Seite 36



KINDERSPIELGERÄTE



PAVILLONS



MÜLLTONNENUNTERSTAND



POOLS



PRODUKTÜBERSICHT SERVICE UND GARANTIE

*KARIBU ... mit Liebe zum Detail.
Die Individualität und Ihr Geschmack
sind unsere Stärke!*



▶ MADE IN GERMANY

Die gekennzeichneten KARIBU-Produkte werden in Deutschland hergestellt und sind daher mit „Made in Germany“ gekennzeichnet.



▶ HERSTELLERGARANTIE

KARIBU gewährt Ihnen eine 5-jährige Herstellergarantie auf die Haltbarkeit der Konstruktion.



▶ PRODUKTINFORMATION

Wir liefern alle wichtigen Daten unserer Produkte für Sie auf einen Blick. Alle Produktinformationen sowie Aufbauanleitungen finden Sie unter www.KARIBU.de



▶ LIEFERSERVICE

Lassen Sie sich Ihr Produkt gegen einen Aufpreis bis zu Ihrer Bordsteinkante (deutsches Festland) liefern. Die Höhe wird durch Ihren Vertragspartner festgelegt. Die Anlieferung erfolgt durch einen 40-Tonnen-LKW.

HINWEIS: Alle Preise inklusive gesetzlicher Mehrwertsteuer. Änderungen und Irrtümer sind möglich und bleiben vorbehalten. Alle Daten und Maße sind ca. Angaben und unverbindlich. Druckfehler vorbehalten. Farbwidrigkeit und Abholpreise unverbindlich. Die Produkte werden für die Fotos auf Untergründen aufgestellt, die für die dauerhafte Nutzung nicht geeignet sind. Bitte nicht am Untergrund des Fotos orientieren. Fundamente bitte nicht nach den Angaben des Katalogs gießen. Angaben ohne Gewähr.



WILLKOMMEN BEI KARIBU

- ONLINE KONFIGURATOR ▶ 04
- HOLZSCHUTZ ▶ 05

KINDERSPIELGERÄTE 06

- DOPPELSCHAUKELEL FELIX ▶ 07
- MATSCHKÜCHE SANDY ▶ 07
- SPIELHAUS KALLE ▶ 08
- SPIELTURM LOTTI ▶ 10
- RITTERBURG LÖWENHERZ ▶ 10
- SPIELTURM ANNA ▶ 12
- STELZENHAUS FRIEDA ▶ 12
- SPIELTURM LUIS ▶ 14
- STELZENHAUS GERNEGROSS ▶ 16
- STELZENHAUS FIDEL ▶ 16
- STELZENHAUS BENJAMIN ▶ 18
- ZUBEHÖR ▶ 20

SYSTEMHÄUSER 14 mm 22

- ↳ DANA ▶ 23
- ↳ DAHME 0 – 3 ▶ 23
- ↳ DALIN 1 ▶ 23
- ↳ MERSEBURG 2 – 6 ▶ 24

SYSTEMHÄUSER 19 mm 26

- ↳ GLÜCKSBURG 2 – 4 ▶ 27
- ↳ GOLDENDORF 3 / 5 ▶ 28
- SCHWANDORF 3 / 5 ▶ 28
- ↳ QUBIC 1 / 2 ▶ 29
- GRAUBURG 6 – 7 ▶ 30
- ↳ GÖRLITZ ▶ 31
- ↳ WANDLITZ 2 – 5 ▶ 31
- ↳ BOMLITZ 2 – 4 ▶ 31

HYBRIDHÄUSER 32

- JUPITER A – D ▶ 33
- PLUTO A – D ▶ 36

SYSTEMHÄUSER 28 mm 38

- ↳ NEURUPPIN 2 / 3 ▶ 39
- ↳ KANDERN 1 / 2 / 3 / 6 / 7 / 9 ▶ 40
- ↳ KASTORF 6 / 7 ▶ 42
- ↳ THERES 3 / 7 ▶ 43
- ↳ DICE 1 ▶ 44

MULTIFUNKTIONSHÄUSER 45

- 19 mm MULTI SATTELDACH MIT SCHRANK UND ANBAUDACH ▶ 46
- 19 mm MULTI PULTDACH MIT SCHRANK UND ANBAUDACH ▶ 46
- 28 mm MULTI SATTELDACH MIT SCHRANK UND ANBAUDACH ▶ 47

SYSTEMHÄUSER 38 mm 48

- ↳ DICE 1 / 3 ▶ 49
- ↳ RADEBURG 1 – 5 ▶ 50

BLOCKBOHLENHÄUSER 52

- SÜDEN 2 / 3 / 6 ▶ 53
- RENTRUP 5 / 8 ▶ 53
- BASTRUP 2 – 5 / 7 / 8 ▶ 54
- FELSENAU 3 – 5 ▶ 58
- MELDORF 5 – 6 ▶ 58
- TRITTAU 3 / 5 / 6 ▶ 59

GRÜNDACH 60

- FLORA 3 / 5 MIT GRÜNDACH ▶ 61

ZWEIRAUM 62

- MÜHLENTRUP 1 / 2 / 3 ▶ 63
- TINTRUP ▶ 64
- MATTRUP ▶ 64
- SCHÖNBUCH 1 / 2 ▶ 65
- RADUR 0 ▶ 66
- LAGOR 1 / 2 ▶ 66
- ZUBEHÖR ▶ 67

HOCHBEETE 68

- 19 mm HOCHBEET 0 – 2 ▶ 68
- 28 mm HOCHBEET 1 – 2 ▶ 68

MÜLLTONNENBOXEN 68

- MÜLLTONNENUNTERSTAND ▶ 68
- 3ER MÜLLTONNENUNTERSTAND ▶ 68

PAVILLONS 28 mm 69

- ↳ LISSABON ▶ 70
- ↳ SEVILLA ▶ 70
- ↳ CORDOBA ▶ 70
- ↳ GRANADA ▶ 70
- ↳ PERIDA 1 / 2 ▶ 70
- ↳ BERGEN 1 / 2 ▶ 71
- ↳ HOLM 1 / 2 ▶ 71
- ↳ GARTENLAUBE OSLO 2 ▶ 71
- ↳ CUBUS PAVILLON ▶ 72

METALLHAUS 73

- CALLISTO 2 / 3 ▶ 74

CARPORTS 78

- ↳ CARPORT ECO ▶ 79
- ↳ CARPORT CLASSIC ▶ 80
- CARAVAN CARPORT ▶ 81

BLOCKBOHLENGARAGEN 81

- 28 mm GARAGE SATTELDACH ▶ 81
- 38 mm GARAGE SATTELDACH ▶ 81
- 38 mm GARAGE FLACHDACH ▶ 81
- ZUBEHÖR ▶ 82

POOLS 83

- ACHTECK POOLS ▶ 84
- POOL X1 / X2 / X4 ▶ 86
- ↳ RECHTECK POOLS ▶ 87
- ZUBEHÖR ▶ 88

AKTIONSHÄUSER 89

- ↳ ASKOLA 2 / 3 / 3,5 / 4 / 5 / 6 ▶ 90
- ↳ KERKO 3 – 6 ▶ 94
- ↳ RETOLA 2 – 6 ▶ 96
- ↳ FAHRRADGARAGE ▶ 97
- ↳ AMBERG 2 – 5 ▶ 98
- ↳ STOCKACH 2 – 5 ▶ 99
- ↳ TALKAU 3 / 4 / 6 / 8 ▶ 100
- ↳ NORTHEIM 3 – 6 ▶ 101

FASSSAUNEN 102

- FASSSAUNA 2 – 3 ▶ 103
- FASSHAUS 2 / 3 ▶ 104

SAUNAHÄUSER 105

- BOSSE 1 ▶ 107
- HYTTI 1 – 3 ▶ 107
- JORGEN ▶ 108
- TORGE ▶ 108
- NORGE ▶ 108
- PEKKA ▶ 109
- MIKKA ▶ 109
- PELLE ▶ 109
- SKROLLAN 1 – 3 ▶ 110
- MAINBURG 1 – 5 ▶ 112
- NORDIN ▶ 113
- HYGGE ▶ 114
- MIRAMAR ▶ 115
- TERNING ▶ 116
- ZUBEHÖR ▶ 118

PRODUKTÜBERSICHT 120

- KANDERN ▶ 124

- ↳ ECO-SERIE
- ↳ CLASSIC-SERIE
- ↳ PREMIUM-SERIE



Karibu

KARIBU ONLINE KONFIGURATOR

Schaffen Sie sich Ihre ganz individuelle Oase

Mit den Produkten von KARIBU haben Sie unendliche Möglichkeiten Ihr Zuhause zu Ihrem persönlichen Wohlfühlort zu gestalten. Entfliehen Sie dem Alltag ganz einfach oder laden Sie Freunde und Familie ein, um gemeinsam die Zeit zu genießen.

IN WENIGEN SCHRITTEN ZUM WUNSCHPRODUKT MIT DEM KONFIGURATOR VON KARIBU

Für alle Produktgruppen haben wir einen Konfigurator, mit dem Sie sich online ein exklusives Ergebnis gestalten und direkt sehen können. Klicken Sie sich durch die verschiedenen Varianten und entdecken Sie die Vielfalt an Anbauoptionen und Zubehör.

Lieferzeiten: Unsere tagesaktuelle Lieferzeit können Sie online einsehen. Konfigurieren Sie sich einfach Ihr Wunschprodukt. Die Lieferzeit wird Ihnen direkt unter dem Preis angezeigt.

ALLES, WAS SIE WISSEN MÜSSEN

Technische Daten, Anleitungen und Videos an einem Ort

ZUBEHÖR

Entdecken Sie die ganze Vielfalt an Anbauoptionen und Zubehör

ALLE VARIANTEN & ANBAUDÄCHER

Farbe und Anbauoption einfach zusammenklicken

NEUER KONFIGURATOR

Übersichtlicher Aufbau und benutzerfreundliches Handling

LIEFERZEITEN
direkt und tagesaktuell einsehen



*Einfach QR-Code scannen
und sofort loslegen!*



WILLKOMMEN BEI KARIBU FARBSCHUTZ

* Es handelt sich um einen RAL-Design-Ton.

100 % HOLZSCHUTZ

PERFEKTES FINISH IN 4 FARBEN

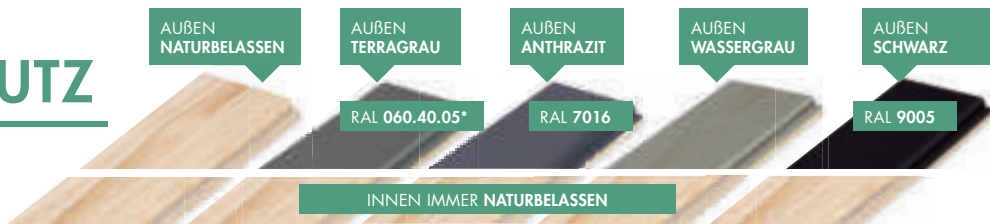

Zur Langzeitnutzung Ihres Holzes liefert KARIBU mit der farbigen Versiegelung den Schutz des hochwertigen Rohstoffes. Dafür wurde das industrielle und hochtechnisierte KARIBU-FARB-SYSTEM entwickelt, das sowohl viel Geld als auch Zeit spart und dabei das Holz noch über Jahre hinweg schützt.

Die verwendeten KARIBU-Farben sind umweltfreundlich, weil sie lösemittelfrei, geruchlos und frei von allen bekannten problematischen Substanzen sind. Sie werden laufend von unabhängigen Instituten geprüft. Zusätzlich wird durch den Farbauftrag und die UV-Trocknung für nachhaltigen Feuchtigkeitsschutz gesorgt. Dieser Schutz

gegen Witterung, Schädlinge und mechanische Beschädigungen ist nur zu erzielen, wenn er vor der Montage der Wände geschieht. Nachträglich behandeltes Holz weist bei Klimaschwankungen schnell den bekannten Nadelstreifeneffekt auf.

Hierbei werden durch das „Arbeiten“ des Holzes ungeschützte Bereiche sichtbar. Diese sind der Witterung sowie Schädlingen ungeschützt ausgesetzt. Geschützte Elemente dagegen sind wasserabweisend, maximal UV-geschützt, offenporig, feuchtigkeitsregulierend und lichtecht. Sie überzeugen zudem durch besonders gleichmäßige Oberflächen. Die Wertigkeit jedes einzelnen Profils und damit des kompletten

Holzproduktes wird durch das KARIBU-Farbsystem erhalten.

► JEDE MENGE VORTEILE FÜR SIE



Jetzt ganz einfach **FARBMUSTER** unter info@karibu.de bestellen



Das komplette Farbangebot finden Sie auf: www.KARIBU-FARBESHOP.de



VORTEILE DES KARIBU-FARBSYSTEMS

- Vergessen Sie jährliche Streich- und Schleifarbeiten.
- Vermeiden Sie einen Nadelstreifeneffekt durch falsches Behandeln des Holzes.
- Schutz des Holzes vor Aufplatzen.
- Vor Witterung und Schädlingen geschützt.
- Durch hohen UV-Schutz wird dem Verblässen der Farbe vorgebeugt.
- Umweltfreundliche, lösungsmittelfreie und geruchlose Farben.

2 JAHRE GARANTIE AUF DAS KARIBU-FARBSYSTEM

	circa im 1. JAHR	circa im 3. + 4. JAHR	circa im 5. JAHR	nach circa 5. JAHREN
OHNE KARIBU-FARB-SYSTEM BEISPIELRECHNUNG	<ul style="list-style-type: none"> ► Grundanstrich ► Bläuesperrgrund ► Endanstrich = CIRCA 16 STUNDEN ARBEIT + CIRCA 180,- € MATERIAL	<ul style="list-style-type: none"> ► Reinigen ► Schleifen ► Streichen = CIRCA 10 STUNDEN ARBEIT + CIRCA 130,- € MATERIAL	<ul style="list-style-type: none"> ► Reinigen ► Schleifen ► Streichen = CIRCA 10 STUNDEN ARBEIT + CIRCA 130,- € MATERIAL	DAS RESULTAT NACH 5 JAHREN: = CIRCA 36 STUNDEN ARBEIT + CIRCA 440,- € MATERIAL
MIT KARIBU-FARB-SYSTEM 	EINMALIGER AUFSCHLAG FÜR EIN BEREITS BEHANDELTES PRODUKT = CIRCA. 300,- €	... GENIEßEN!	... GRILLEN!	DAS RESULTAT NACH 5 JAHREN: ... SICH ERFREUEN!

HINWEIS: Die Wandinnenseiten, das Dach, der Boden und die Schnittkanten sind aus produktionstechnischen Gründen nicht endbehandelt und stellen somit einen Unterschied zur Außenseite dar (sie müssen vom Kunden nachbehandelt werden).

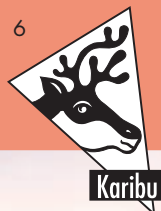

KINDERSPIELGERÄTE

AUSSTATTUNG & SYMBOLERKLÄRUNG

Durch diese Symbole können Sie schnell und einfach die Ausstattungseigenschaften sehen.



STECK- / SCHRAUBSYSTEM
einzelne Profilhölzer



PFOSTEN
aus 6,8 x 6,8 cm
oder 9 x 9 cm



ELEMENTBAUWEISE
horizontale, komplett vor-
gefertigte Wandelemente



SATTELDACH
aus Massivholz



SATTELDACH
aus Dachplatten



PULTDACH
aus Massivholz



RITTERBURGDACH
aus Massivholz



FENSTERÖFFNUNG
feststehend



SANDKISTE

BEDARFSSYMBOLS

geben die Stückzahl und Sorte an!



SELBSTKLEBENDE BITUMEN-DACHBAHN
Angabe in Paketanzahl



Farbeimer
Angabe in Eimeranzahl



SCHAUKELANKER
Angabe in Stückzahl

HINWEIS: Weitere Informationen zu den Dachschindeln finden Sie auf Seite 67. Weiteres Zubehör auf Seite 20. Das Zubehör ist optional gegen Aufpreis erhältlich.

ENGAGEMENT

Seit 2018 unterstützt KARIBU das Kinder- und Jugendhospiz Löwenherz in Syke bei Bremen.

Familien mit einem schwerstkranken Kind stehen tagtäglich vor vielen Herausforderungen. Rund um die Uhr versorgen sie ihr Kind, auch wenn immer der Gedanke mitschwingt, dass es vielleicht nur noch eine kurze Zeit zu leben hat. Bei der intensiven Pflege bleiben Familienleben und Partnerschaft oftmals auf der Strecke. Um hier zu entlasten, wurde 2003 das Kinderhospiz errichtet und 2013 das Jugendhospiz.

KARIBU freut sich, einen Teil des Erlöses von gekennzeichneten Spielgeräten an LÖWENHERZ zu spenden und gemeinsam mit Ihnen etwas Gutes zu tun.



Löwenherz
Kinderhospiz | Jugendhospiz
Ambulante Kinderhospizarbeit



VERPFLICHTUNG

Wir setzen bei unseren Kinderspielgeräten konsequent auf naturbelassenes Fichtenholz und haben alle Produkte aus kesseldruckimprägniertem Holz aus unserem Sortiment durch naturbelassene Produkte ersetzt. Wir leisten damit einen großen Beitrag zu mehr Umweltverträglichkeit und geben Ihnen das gute Gefühl, zu wissen, mit welchem Holz Ihre Kinder in Kontakt kommen.



SICHERHEIT

Gekennzeichnete Kinderspielgeräte, sowie alle Anbauten und Zubehörartikel sind in Verbindung mit dem Hauptprodukt von TÜV-NORD-GS-geprüft*, ausgenommen unsere Fallschutzmatten und mit dem Farbsystem behandelte Spieltürme.

Umfassende und regelmäßige Prüfungen geben Ihnen und uns das gute Gefühl, dass Ihre Kinder sicher spielen können.

Die hohe Stabilität unserer Kinderspielgeräte veranlasst den TÜV-NORD regelmäßig, die Produkte guten Gewissens zu zertifizieren.

Bitte beachten Sie, dass von Ihnen erfolgte bauliche Veränderungen zur Montageanleitung das Erlöschen der TÜV-NORD-GS-Prüfung bedeuten. Die Verwendung von Schaukelankern mit Betonfundament ist Bedingung.



Ausgenommen Fallschutzmatten
und mit Farbsystem
behandelte Spieltürme.

Unsere Spielgeräte sind geprüft nach:

- DIN EN 71-1 - DIN EN 71-3
- DIN EN 71-8 - AfPS GS 2014

und entsprechen den Anforderungen des Produktsicherheitsgesetzes ProdSG §21. Achten Sie einfach auf das TÜV-NORD-GS-Logo in der Produktinfo-Box.



Abb. MATSCHKÜCHE SANDY



MATSCHKÜCHE SANDY

2 x

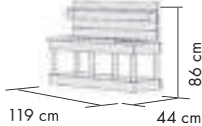

Ausführung	Art.-Nr.	Preis in €*
naturbelassen	89382	149,99*

DOPPELSCHAUKEL FELIX MIT KLETTERGERÜST UND NETZRAMPE

1 x

6 x

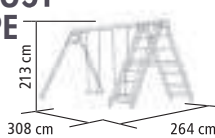

naturbelassen	89381	379,99*
---------------	-------	---------



Abb. DOPPELSCHAUKEL FELIX, mit Klettergerüst und Netzrampe, naturbelassen



DOPPELSCHAUKEL FELIX / MATSCHKÜCHE SANDY

KONSTRUKTION

- ▶ **MATSCHKÜCHE SANDY** : 26 mm starke Arbeitsplatte, 18 mm Rückwand aus nordischer Fichte, naturbelassen
- ▶ **DOPPELSCHAUKEL FELIX**: 6,8 x 6,8 cm Pfosten aus naturbelassenem Massivholz, Podesthöhe 125 cm

LIEFERUMFANG

- ▶ **MATSCHKÜCHE SANDY** : Inkl. Edelstahl-Becken für Wasser (Abwaschbecken), Topfset, 6 Haken und jeweils einer Ablage oben und unten für Spielsachen.
- ▶ **DOPPELSCHAUKEL FELIX**: Inkl. 2 Schaukelsitze in rot und Schaukelhaken, mit Klettergerüst und Netzrampe

▶ TELESKOP



rot 82764 13,99€*

▶ STEUERRAD



blau 82763 10,99€*

SET SCHAUKEL

1 x 6 x

- ▶ **DOPPELSCHAUKEL FELIX MIT KLETTERGERÜST UND RUTSCHE** naturbelassen

+ **WELLENRUTSCHE**, 2,5 m ■ ■

+ **RUTSCHE** 2,5 m blau Art.-Nr. 89337 **389,99€*** + **RUTSCHE** 2,5 m rot Art.-Nr. 89338 **389,99€***

▶ SCHAUKELANKER (verzinkt)

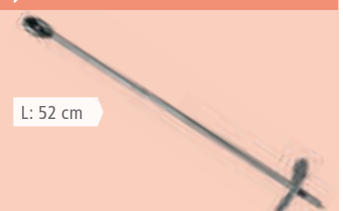

L: 52 cm

Stück 82762 12,99€*

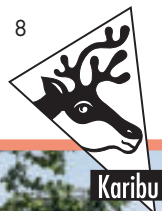

Karibu



SPIELHAUS KALLE

KONSTRUKTION

- ▶ 19 mm Steck-/Schraubsystem aus nordischer Fichte

DACH

- ▶ Satteldach aus Massivholz

TÜR

- ▶ Türausschnitt

LIEFERUMFANG

- ▶ Inkl. Holzleiter

DIE BAUWEISE



STECK- / SCHRAUBSYSTEM

- ▶ Einzelne Profilhölzer als Steck-/Schraubsystem zur Selbstmontage an ein Basisgerüst!

- ▶ Spart Geld durch:
Do it yourself



19 mm PROFILE

Aus nordischer Fichte gehobelt:

- ▶ Perfekte Fräsung
- ▶ Perfekter Sitz
- ▶ Wasserabweisende Profilierung

Abb. SPIELHAUS KALLE, terragrau, mit Zubehör (gegen Aufpreis): selbstklebende Bitumendachbahn, Briefkasten und Hangriffe



SPIELHAUS KALLE

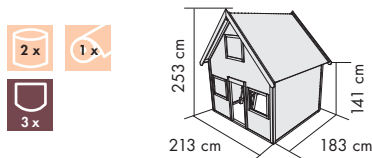

Ausführung	Art.-Nr.	Preis in €*
naturbelassen	44577	799,99*
terragrau	44578	999,99*

Dieses und weiteres Zubehör findet ihr ab S. 20 oder unter www.karibu.de

▶ HANDGRIFF 2er Set



blau 82766 **9,99€***

▶ BRIEFKASTEN



gelb 82770 **18,99€***

▶ TELEFON



Stück 82765 **16,99€***



STECK-/SCHRAUB-SYSTEM



HÖHE von 253 cm

INKL. HOLZLEITER hoch hinaus geht es für die Kinder

ZWEI ETAGEN im Inneren, Podesthöhe 112 cm

in zwei Farben erhältlich

Abb. SPIELHAUS KALLE , naturbelassen



Abb. SPIELHAUS KALLE , terragrau mit Zubehör (gegen Aufpreis) selbstklebende Dachbahn

FARBSYSTEM 750 ml

Die 8 Farben lassen sich nach Belieben kombinieren



1 Farbe in einem Gebinde von 750 ml



■ Ozeanblau	98136
■ Apfelgrün	98132
■ Zitronengelb	98133
■ Rubinrot	98138
■ Altrosa	98139
■ Karibikblau	98137
■ Silbergrau	98135
□ Schneeweiß	98134

21,99 €*
(Grundpreis für 100 ml 2,93 €*)

SELBSTKLEBENDE BITUMEN-DACHBAHN



rot	83531	44,99 €*
schwarz	83532	44,99 €*

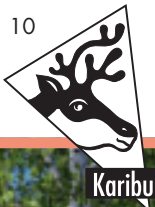

HIER GEHT'S ZUM AUFBAUVIDEO:



Jetzt gleich scannen und einfach online **KONFIGURIEREN!**
www.karibu.de

SPIELTURM LOTTI / RITTERBURG LÖWENHERZ

- KONSTRUKTION**
- ▶ 6,8 x 6,8 cm Pfosten aus naturbelassenem Massivholz
 - ▶ Podesthöhe 125 cm
- DACH**
- ▶ LOTTI: Satteldach aus Massivholz
 - ▶ LÖWENHERZ: Ritterburgdach aus Massivholz
- ZUBEHÖR**
- ▶ Inkl. Sandkiste und Holzleiter



Abb. SPIELTURM LOTTI SET B

SPIELTURM LOTTI

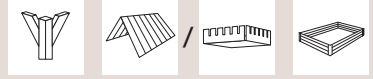
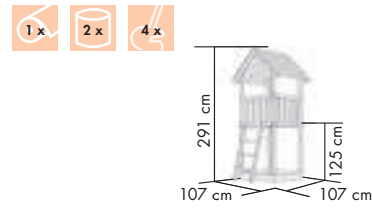

Ausführung	Rutschenfarbe	Art.-Nr.	Preis in €*
naturbelassen		82687	379,99*
SET A - WELLENRUTSCHE, 2,50 m	blau rot	89341 89342	479,99* 479,99*
SET B - WELLENRUTSCHE, 2,50 m - DOPPELSCHAUKELANBAU	blau rot	89345 89346	649,99* 649,99*
SET C - WELLENRUTSCHE, 2,50 m - DOPPELSCHAUKELANBAU MIT KLETTERGERÜST	blau rot	89349 89350	769,99* 769,99*

RITTERBURG LÖWENHERZ

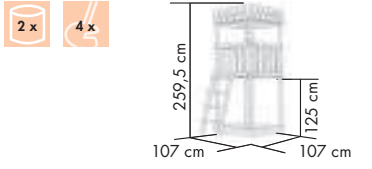

naturbelassen		20327	349,99*
SET A - WELLENRUTSCHE, 2,50 m	blau rot	20328 20329	449,99* 449,99*
SET B - WELLENRUTSCHE, 2,50 m - DOPPELSCHAUKELANBAU	blau rot	20344 20345	599,99* 599,99*
SET C - WELLENRUTSCHE, 2,50 m - DOPPELSCHAUKELANBAU MIT KLETTERGERÜST	blau rot	20348 20349	729,99* 729,99*



RITTERBURG SET A

▶ Inkl. Wellenrutsche (rot) und Sandkiste

Art.-Nr. 20329 **449,99 €***



RITTERBURG SET E

▶ Inkl. Doppelschaukelanbau mit Klettergerüst und Netzrampe, Anbauplattform und Sandkiste

Art.-Nr. 20370 **799,99 €***



RITTERBURG SET D

▶ Inkl. Wellenrutsche (rot), Anbauplattform und Sandkiste

Art.-Nr. 20353 **629,99 €***

Weiteres Zubehör finden Sie auf Seite 20.

*Alle Preise sind Abholpreise inkl. gesetzlicher Mehrwertsteuer. Die Höhe der Lieferkosten erhalten Sie von Ihrem Vertragspartner. Die dargestellten Hausmodelle sind teilw. mit Zubehör (z. B. Schindeln) und Dekomaterial ausgestattet, das nicht zum Lieferumfang gehört. Farbwiedergabe



STECK-/SCHRAUB-SYSTEM



► **SPIELTURM LOTTI**, naturbelassen, im Set mit Doppelschaukelanbau mit Zubehör (gegen Aufpreis) Anbauplattform, Kletterwand Eco



► **SPIELTURM LOTTI**, naturbelassen, mit Zubehör (gegen Aufpreis)

DEINEN WÜNSCHEN WERDEN KEINE GRENZEN GESETZT.

Individualisiere ganz nach deinen Vorstellungen!

Schaukelanbau



Anbauten



Farben



Schaukelsitze



Kletterwände



Rampen



Rutschen



Dieses und weiteres Zubehör findet Ihr ab S. 20 oder unter www.karibu.de

Jetzt scannen und gleich KONFIGURIEREN!

www.karibu.de



KLETTERRAND inkl. 5 Klettersteine

ECO

Kletterwand LOTTI, FRIEDA, RITTERBURG LÖWENHERZ & ANNA

ECO 83076

74,99€*

► **BRIEFKASTEN**

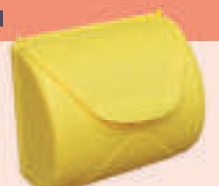

gelb 82770

18,99€*



Jetzt gleich scannen
und einfach online
KONFIGURIEREN!



www.karibu.de



Abb. STELZENHAUS FRIEDA IM SET A, naturbelassen, inkl. Wellenrutsche, mit Zubehör (gegen Aufpreis): Doppelschaukelanbau, Netzrampe, Teleskop und Telefon

SPIELTURM ANNA / STELZENHAUS FRIEDA

KONSTRUKTION

- ▶ ANNA: 6,8 x 6,8 cm Pfosten aus naturbelassenem Massivholz
- ▶ FRIEDA: 6,8 x 6,8 cm Pfosten und 18 mm Boden und Wände
- ▶ Podesthöhe 125 cm

DACH

- ▶ ANNA: Pultdach aus Massivholz
- ▶ FRIEDA: Satteldach aus Massivholz

ZUBEHÖR

- ▶ Inkl. Sandkiste und Holzleiter

SPIELTURM ANNA

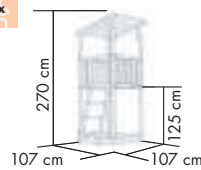

STELZENHAUS FRIEDA MIT ANBAU

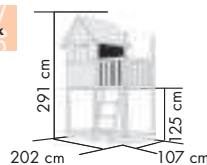

Ausführung	Rutschenfarbe	Art.-Nr.	Preis in €*
naturbelassen		22124	349,99*
SET A – WELLENRUTSCHE, 2,50 m	blau rot	22125 22126	449,99* 449,99*
SET B – WELLENRUTSCHE, 2,50 m – DOPPELSCHAUKELANBAU	blau rot	22140 22141	599,99* 599,99*
SET C – WELLENRUTSCHE, 2,50 m – DOPPELSCHAUKELANBAU MIT KLETTERGERÜST	blau rot	22144 22145	729,99* 729,99*
naturbelassen		91175	679,99*
SET A – WELLENRUTSCHE, 2,50 m	blau rot	91176 91177	769,99* 769,99*
SET B – WELLENRUTSCHE, 2,50 m – DOPPELSCHAUKELANBAU	blau rot	91180 91181	949,99* 949,99*
SET C – WELLENRUTSCHE, 2,50 m – DOPPELSCHAUKELANBAU MIT KLETTERGERÜST	blau rot	91184 91185	1069,99* 1069,99*



ANNA SET C



- ▶ Inkl. Wellenrutsche (blau), Doppelschaukelanbau mit Klettergerüst, Schaukelsitze (rot, 2 Stk.) und Sandkiste

Art.-Nr. 22144 **729,99€***



FRIEDA SET A



- ▶ Inkl. Wellenrutsche (blau) und Sandkiste

Art.-Nr. 91176 **769,99€***

▶ TELESKOP

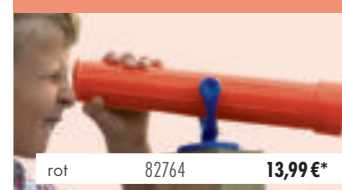

rot 82764 **13,99€***

▶ PERISKOP



rot 82774 **15,99€***

*Alle Preise sind Abholpreise inkl. gesetzlicher Mehrwertsteuer. Die Höhe der Lieferkosten erhalten Sie von Ihrem Vertragspartner. Die dargestellten Hausmodelle sind teilw. mit Zubehör (z. B. Schindeln) und Dekomaterial ausgestattet, das nicht zum Lieferumfang gehört. Farbwiedergabe



Ausgenommen Fallschutzmatten und mit-Farbsystem behandelte Spieltürme.



► **SPIELTURM ANNA**, naturbelassen, mit Zubehör (gegen Aufpreis): Wellenrutsche und Netzrampe



► **STELZENHAUS FRIEDA**, naturbelassen, mit Zubehör (Aufpreis): Doppelschaukelanbau mit Klettergerüst und Wellenrutsche rot



Dieses und weiteres Zubehör findet Ihr ab S. 20 oder unter www.karibu.de

DEINEN WÜNSCHEN WERDEN KEINE GRENZEN GESETZT.

Individualisiere ganz nach deinen Vorstellungen!

Jetzt scannen und gleich **KONFIGURIEREN!**

www.karibu.de



► TELEFON



Stück 82765 **16,99 €***

NETZRAMPE inkl. Kletternetz



LOTTI, DANNY, FRIEDA, LUIS, RITTERBURG LÖWENHERZ & ANNA

ECO 81032 **74,99 €***



Jetzt gleich scannen und einfach online **KONFIGURIEREN!**



www.karibu.de

SPIELTURM LUIS

- KONSTRUKTION**
- ▶ 9 x 9 cm Pfosten aus naturbelassenem Massivholz
 - ▶ Podesthöhe 125 cm
- DACH**
- ▶ Satteldach aus Massivholz
- ZUBEHÖR**
- ▶ Inkl. Sandkiste und Holzleiter

Abb. SPIELTURM LUIS, naturbelassen, inkl. Wellenrutsche, mit Zubehör (gegen Aufpreis): Kletterwand, Telefon und Fernrohr

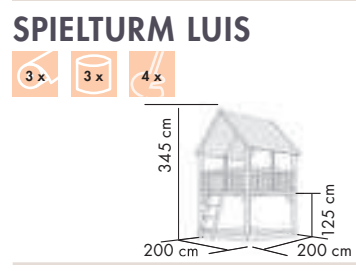
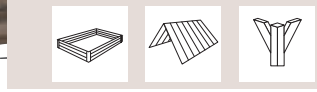

Ausführung	Rutschenfarbe	Art.-Nr.	Preis in €*
naturbelassen		82695	699,99*
SET A – WELLENRUTSCHE, 2,50 m	blau rot	89365 89366	789,99* 789,99*
SET B – WELLENRUTSCHE, 2,50 m – DOPPELSCHAUKELANBAU	blau rot	89369 89370	969,99* 969,99*
SET C – WELLENRUTSCHE, 2,50 m – DOPPELSCHAUKELANBAU MIT KLETTERGERÜST	blau rot	89373 89375	1089,99* 1089,99*

SPIELTURM LUIS SET B

▶ Inkl. Wellenrutsche (blau) und Doppelschaukelanbau, Schaukelsitze (rot, 2 Stk.) und Sandkiste

Art.-Nr. 89369 **969,99€***

SPIELSET

Inhalt:
+ Telefon (grün)
+ Briefkasten (rot)
+ Lenkrad mit Hupe

NUR SOLANGE DER VORRAT REICHT

Art.-Nr. 44249 **42,99€***

FALLSCHUTZMATTE

robuster Kunststoff
LxBxH: 25x4x11 cm

rot	82768	13,99€*
grün	82769	13,99€*

HANDGRIF 2er Set

blau	82766	9,99€*
------	-------	---------------

*Alle Preise sind Abholpreise inkl. gesetzlicher Mehrwertsteuer. Die Höhe der Lieferkosten erhalten Sie von Ihrem Vertragspartner. Die dargestellten Hausmodelle sind teilw. mit Zubehör (z. B. Schindeln) und Dekomaterial ausgestattet, das nicht zum Lieferumfang gehört. Farbwiedergabe



► SPIELTURM LUIS, naturbelassen, mit Zubehör (gegen Aufpreis): Wellenrutsche



► SPIELTURM LUIS, naturbelassen, mit Wellenrutsche und Doppelschaukelanbau

DEINEN WÜNSCHEN WERDEN KEINE GRENZEN GESETZT.

Individualisiere ganz nach deinen Vorstellungen!



Dieses und weiteres Zubehör findet Ihr ab S. 20 oder unter www.karibu.de

Jetzt scannen und gleich KONFIGURIEREN!

www.karibu.de



KLETTERRAND inkl. 5 Klettersteine

Classic

Kletterwand LUIS, BENJAMIN, FIDEL & GERNEGROß

CLASSIC 82736 **74,99€***

► TELESKOP



rot 82764 **13,99€***



Jetzt gleich scannen
und einfach online
KONFIGURIEREN!



www.karibu.de



TERRAGRAUE SPIELTÜRME
schon vom Werk aus behandelt.

STELZENHAUS GERNEGROSS / STELZENHAUS FIDEL

KONSTRUKTION

- ▶ 9x9 cm Pfosten aus naturbelassenem Fichtenholz
- ▶ Massivholzboden und -wände

DACH

- ▶ Satteldach aus Massivholz

FENSTER

- ▶ Eine Fensteröffnung

ZUBEHÖR

- ▶ Inkl. Sandkiste und Holzleiter

HINWEIS:

Sobald ein Stelzenhaus um einen Schaukelanbau erweitert wurde, besteht kein TÜV mehr.

Abb. STELZENHAUS FIDEL, naturbelassen, inkl. Wellenrutsche, mit Zubehör (gegen Aufpreis): Dächschindeln, Abenteuer Periskop, Teleskop und Telefon

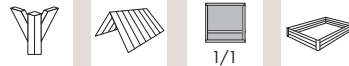

STELZENHAUS GERNEGROSS

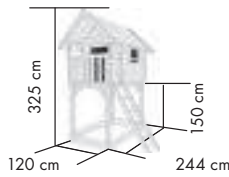

STELZENHAUS FIDEL

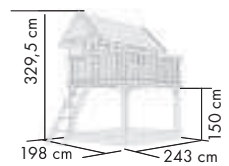
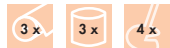

PRIMUS-SERIE

Unsere Stelzenhäuser zeichnen sich vor allem durch folgende Vorteile aus:

- ▶ Besonders starke 9 x 9 cm Pfosten
- ▶ Extra hohes 150 cm Podest
- ▶ Steck- / Schraubsystem

Ausführung	Rutschenfarbe	Art.-Nr.	Preis in €*
naturbelassen		91188	999,99*
terragrau		91189	1149,99*
SET A NATURBELASSEN - WELLENRUTSCHE, 3,0 m	2 x blau, 4 x rot	91190 91191	1119,99* 1119,99*
SET A TERRAGRAU - WELLENRUTSCHE, 3,0 m	4 x blau, 4 x rot	91196 91197	1269,99* 1269,99*
SET B NATURBELASSEN - WELLENRUTSCHE, 3,0 m - DOPPELSCHAUKELANBAU	2 x blau, 6 x rot	97772 97773	1329,99* 1329,99*
SET B TERRAGRAU - WELLENRUTSCHE, 3,0 m - DOPPELSCHAUKELANBAU	6 x blau, 6 x rot	97774 97776	1479,99* 1479,99*
naturbelassen		22350	1149,99*
terragrau		22351	1299,99*
SET A NATURBELASSEN - WELLENRUTSCHE, 3,0 m	2 x blau, 4 x rot	22352 22353	1269,99* 1269,99*
SET A TERRAGRAU - WELLENRUTSCHE, 3,0 m	4 x blau, 4 x rot	22355 22356	1419,99* 1419,99*
SET B NATURBELASSEN - WELLENRUTSCHE, 3,0 m - DOPPELSCHAUKELANBAU	2 x blau, 6 x rot	97789 97790	1479,99* 1479,99*
SET B TERRAGRAU - WELLENRUTSCHE, 3,0 m - DOPPELSCHAUKELANBAU	6 x blau, 6 x rot	97791 97792	1629,99* 1629,99*



FIDEL SET C



- ▶ Inkl. Netzrampe und Sandkiste

Art.-Nr. 22358 **1279,99€***

HOLZRAMPE mit Klettertau, für Gernegroß, Benjamin & Fidel



naturbel. 81030 **139,99€***

▶ BRIEFKASTEN



gelb 82770 **18,99€***



STECK-/SCHRAUB-SYSTEM



► **STELZENHAUS GERNEGROSS**, terragrau, mit Zubehör (gegen Aufpreis): Dachschindeln, Wellenrutsche und Doppelschaukelanbau



► **STELZENHAUS GERNEGROSS**, T naturbelassen, mit Zubehör (gegen Aufpreis): Wellenrutsche, Holzrampe und Dachschindeln

DEINEN WÜNSCHEN WERDEN KEINE GRENZEN GESETZT.

Individualisiere ganz nach deinen Vorstellungen!



► **STELZENHAUS FIDEL**, naturbelassen, mit Zubehör (gegen Aufpreis): Dachschindeln, Netzrampe und Sandkasten



Dieses und weiteres Zubehör findet Ihr ab S. 20 oder unter www.karibu.de

Jetzt scannen und gleich **KONFIGURIEREN!**

www.karibu.de





Karibu



Jetzt gleich scannen und einfach online **KONFIGURIEREN!**



www.karibu.de

TERRAGRAUE SPIELTÜRME schon vom Werk aus behandelt.

STELZENHAUS BENJAMIN

KONSTRUKTION

- ▶ 9 x 9 cm Pfosten aus naturbelassenem Fichtenholz
- ▶ Massivholzboden und -wände

DACH

- ▶ Satteldach aus Massivholz

FENSTER

- ▶ Zwei Fensteröffnungen

ZUBEHÖR

- ▶ Inkl. Sandkiste und Holzleiter

HINWEIS:

Sobald ein Stelzenhaus um einen Schaukelanbau erweitert wurde, besteht kein TÜV mehr.

Abb. STELZENHAUS BENJAMIN IM SET A, terragrau, inkl. Wellenrutsche, mit Zubehör (gegen Aufpreis): Dachschindeln, Abenteuer Periskop, Teleskop und Telefon

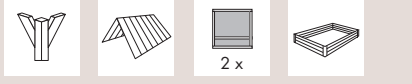

STELZENHAUS BENJAMIN

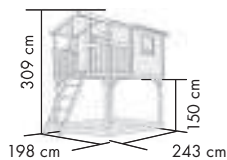

PRIMUS-SERIE

Unsere Stelzenhäuser zeichnen sich vor allem durch folgende Vorteile aus:

- ▶ Besonders starke 9 x 9 cm Pfosten
- ▶ Extra hohes 150 cm Podest
- ▶ Steck- / Schraubsystem

Ausführung	Rutschenfarbe	Art.-Nr.	Preis in €*
naturbelassen		91202	1149,99*
terragrau		91203	1299,99*
SET A NATURBELASSEN – WELLENRUTSCHE, 3,0 m	blau	91204	1269,99*
	rot	91205	1269,99*
SET A TERRAGRAU – WELLENRUTSCHE, 3,0 m	blau	91207	1419,99*
	rot	91208	1419,99*
SET B NATURBELASSEN – WELLENRUTSCHE, 3,0 m – DOPPELSCHAUKELANBAU	blau	97781	1479,99*
	rot	97782	1479,99*
SET B TERRAGRAU – WELLENRUTSCHE, 3,0 m – DOPPELSCHAUKELANBAU	blau	97783	1629,99*
	rot	97784	1629,99*

▶ TELESKOP



rot 82764 **13,99€***

▶ BRIEFKASTEN



gelb 82770 **18,99€***

▶ PERISKOP



rot 82774 **15,99€***

▶ STEUERRAD



blau 82763 **10,99€***

*Alle Preise sind Abholpreise inkl. gesetzlicher Mehrwertsteuer. Die Höhe der Lieferkosten erhalten Sie von Ihrem Vertragspartner. Die dargestellten Hausmodelle sind teilw. mit Zubehör (z. B. Schindeln) und Dekomaterial ausgestattet, das nicht zum Lieferumfang gehört. Farbwiedergabe



► **STELZENHAUS BENJAMIN**, naturbelassen, mit Zubehör (gegen Aufpreis):
Dachschindeln und Rampe



► **STELZENHAUS BENJAMIN**, terragrau, mit Zubehör (gegen Aufpreis):
Dachschindeln, Wellenrutsche und Doppelschaukel

DEINEN WÜNSCHEN WERDEN KEINE GRENZEN GESETZT.

Individualisiere ganz nach deinen Vorstellungen!



Dieses und weiteres Zubehör findet Ihr ab S. 20 oder unter www.karibu.de

Jetzt scannen und gleich KONFIGURIEREN!

www.karibu.de

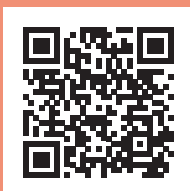

NETZRAMPE inkl. Kletternetz



GERNEGROß, BENJAMIN & FIDEL
ECO 91216 **139,99 €***

KLETTERRAND inkl. 5 Klettersteine

Classic

Kletterwand LUIS, BENJAMIN, FIDEL & GERNEGROß

CLASSIC 82736 **74,99 €***



ZUBEHÖR FÜR UNSERE KINDERSPIELGERÄTE

Hier werden Kinderträume wahr. So wird aus einem Spielturm ein Piratenschiff oder ein Kinderhaus. Aus ein paar Holzpfosten und Brettern zaubert man schnell ein Abenteuerspielplatz. Bau Dir Deinen Turm!

ANBAU Lotti, Frieda, Ritterburg Löwenherz & Anna



KLETTERWAND inkl. 5 Klettersteine



HOLZRAMPE mit Klettertau, für Gernegroß, Benjamin & Fidel



SCHAUKELANBAU Lotti, Frieda, Luis, Ritterburg Löwenherz & Anna



SCHAUKELANBAU inkl. Klettergerüst für Lotti, Frieda, Luis, Ritterburg Löwenherz & Anna



NETZRAMPE inkl. Kletternetz



SCHAUKELANBAU Benjamin, Gernegroß & Fidel



SCHAUKELANBAU inkl. Klettergerüst Benjamin, Gernegroß & Fidel



Alle Details und Maße finden Sie auf www.KARIBU.de

SCHAUKELSET

Inhalt:
 + Strickleiter
 + Flexschaukel
 + Schaukelscheibe (grün)
 + Klettertau
 + Trapez mit Turnringen

NUR SOLANGE DER VORRAT REICHT



Art.-Nr. 44248

74,99€*

SPIELSET

Inhalt:
 + Telefon (grün)
 + Briefkasten (rot)
 + Lenkrad mit Hupe

NUR SOLANGE DER VORRAT REICHT



Art.-Nr. 44249

42,99€*

► TELESKOP

rot 82764 **13,99€***

► BRIEFKASTEN

gelb 82770 **18,99€***

► PERISKOP

rot 82774 **15,99€***

► STEUERRAD

blau 82763 **10,99€***

► SCHAUKELSITZ

rot 82752 **13,99€***

► KLETTERSTEINE INKL. SCHRAUBEN

5er Set 82767 **31,99€***

► TELEFON

Stück 82765 **16,99€***

► SCHAUKELHAKEN (VERZINKT)

Stück 82761 **8,99€***

► SELBSTKLEBENDE BITUMEN-DACHBAHN

(Grundpreis für 1 m² 17,99 €*)rot 83531 **44,99€***
schwarz 83532 **44,99€***

► FALLSCHUTZMATTE

robuster Kunststoff
LxBxH: 25x4x11 cmrot 82768 **13,99€***
grün 82769 **13,99€***

► SCHAUKELANKER (VERZINKT)



l: 52 cm

Stück 82762 **12,99€***

► HANDGRIFF 2er Set

blau 82766 **9,99€***

► WELLENRUTSCHE



blau 2,5 m	82747	99,99€*
rot 2,5 m	82748	99,99€*
blau 3,0 m	82750	129,99€*
rot 3,0 m	82751	129,99€*

FARBSYSTEM 750 ml

Die 8 Farben lassen sich nach Belieben kombinieren:



1 Farbe in einem Gebinde von 750 ml

■ Ozeanblau	98136	
■ Apfelgrün	98132	
■ Zitronengelb	98133	
■ Rubinrot	98138	
■ Altrosa	98139	
■ Karibikblau	98137	21,99 €*
■ Silbergrau	98135	(Grundpreis für 100 ml 2,93 €*)
□ Schneeweiß	98134	



Karibu

AUSSTATTUNG & SYMBOLERKLÄRUNG

Durch diese Symbole können Sie schnell und einfach die Ausstattungseigenschaften sehen.



- ▶ **STECK-/SCHRAUBSYSTEM**
einzelne Profilhölzer



- ▶ **PULTDACH**
aus Holzplatten



- ▶ **SATTELDACH**
aus Holzplatten



- ▶ **DOPPELFLÜGELTÜR**
inkl. Lichtausschnitten
aus Kunstglas



- ▶ **FENSTER**
feststehend,
aus Kunstglas



ECO PRAKTISCHER STAUHAUS ZUM EINSTIEGSPREIS

Diese Gartenhäuser eignen sich perfekt als Gerätehäuser, da sie ausreichend Platz für Gartengeräte, Werkzeuge und Zubehör bieten. Durch die natürliche Schönheit der nordischen Fichte fügt sich das Gartenhaus harmonisch in die Gartenlandschaft ein und verleiht dem Außenbereich einen rustikalen Charme.

Ob als Lagerraum für Gartengeräte, Fahrräder oder als gemütliche Werkstatt, 14 mm Gartenhäuser aus nordischer Fichte bieten vielseitige Nutzungsmöglichkeiten. Sie sind eine lohnende Investition für alle, die Funktionalität und ästhetische Anziehungskraft in ihrem Garten vereinen möchten.

EINZELNE 14 mm PROFILHÖLZER

als **Steck-/Schraubsystem** zur Selbstmontage an ein Basisgerüst.

Do it yourself!

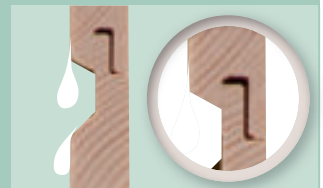

Aus nordischer Fichte gehobelt:
Perfekte Fräsung
Perfekter Sitz
Wasserabweisende Profilierung

ECO

€

DIE KARIBU ECO-AUSSTATTUNG

- ▶ Aus naturbelassener, nordischer Fichte, mit 14 mm Profilhölzer als Steck-/Schraubsystem zur Selbstmontage an ein Basisgerüst
- ▶ Pult- oder Satteldächer aus schnell zu verlegenden Holzplatten
- ▶ **DACHÜBERSTAND** Weite Dachüberstände bieten konstruktiven Witterungsschutz!

- 1 ECO 14 mm STECK-/SCHRAUBSYSTEM**
mit justierbaren Sicherheitsscharnieren
- 2 KDI UNTERLEGER**
Im Lieferumfang enthalten: Kesseldruckimprägnierte nordische Kiefernholzern sichern einen langfristigen Schutz gegen Fäulnis von unten!
- 3 ECO DOPPELFLÜGELTÜR**
aus nordischer **Fichte**
- 4 ECO SICHERHEITSÜBERFALLE** für Vorhängeschloss



- ▶ Optionales Zubehör wie zum Beispiel selbstklebende Dachfolie finden Sie ab Seite 67.
- ▶ Vollholz Doppelflügeltür inkl. Sicherheitsüberfalle. Die Doppelflügeltüren sind zusätzlich durch einen Grendelriegel gesichert und mit Lichtausschnitten aus bruchsicherem Kunstglas ausgestattet.

HIER GEHT'S ZUM
AUFBAUVIDEO:



VOLLHOLZ
Doppelflügeltür mit
Lichtausschnitten, inkl.
Sicherheitsüberfalle.



Abb. DAHME 1, naturbelassen, mit Zubehör (gegen Aufpreis): Selbstklebende Bitumendachbahn



Abb. DANA, mit Schlepptdach in naturbelassen mit Zubehör (gegen Aufpreis): Fußboden, Dachschindeln

NATURBELASSEN

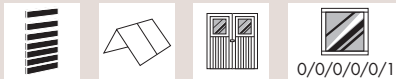

DANA / DAHME / DALIN

Gartenhütten für den kleinen Garten

KONSTRUKTION ECO

- ▶ 14 mm Steck-/ Schraubsystem aus nordischer Fichte

DACH

- ▶ Satteldach aus Dachplatten

TÜREN

- ▶ Klassische Doppelflügeltür mit Lichtausschnitten aus bruchsicherem Kunstglas und Sicherheitsüberfalle, Türflügel je 58,5 x 176 cm, Durchgangsmaß ges. 115,5 x 174 cm

FENSTER

- ▶ DALIN 1: 1 feststehendes Fenster aus Kunstglas in der Seitenwand, Außenmaß 57 x 57 cm, Lichtausschnitt 48 x 48 cm

HINWEIS

- ▶ Keine Schindeleindeckung möglich.

DANA

Umbauter Raum ca. 3,17 m³



Farbe	Art-Nr.	Preis in €*
naturbelassen	31420	499,99*

DAHME 0

Umbauter Raum ca. 3,17 m³

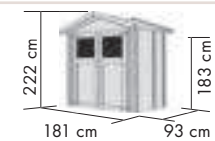

naturbelassen	45278	449,99*
---------------	-------	---------

DAHME 1

Umbauter Raum ca. 4,3 m³

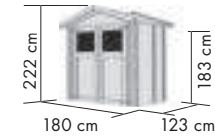

naturbelassen	42558	499,99*
---------------	-------	---------

DAHME 2

Umbauter Raum ca. 5,3 m³

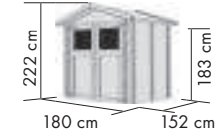

naturbelassen	42560	549,99*
---------------	-------	---------

DAHME 3

Umbauter Raum ca. 6,4 m³

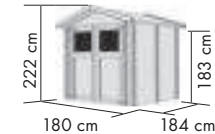

naturbelassen	42562	599,99*
---------------	-------	---------

DALIN 1

Umbauter Raum ca. 8,9 m³

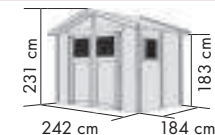

naturbelassen	45281	699,99*
---------------	-------	---------

SYSTEMHÄUSER 14 mm / ECO



HIER GEHT'S ZUM
AUFBAUVIDEO:



UNSER TIPP

**SELBSTKLEBENDE
DACHFOLIE**
s. Zubehör, Seite 67

IM SET

INKL. ANBAUDACH
links oder rechts
montierbar, siehe Tabelle



Das komplette
Farbangebot
finden Sie auf:
www.KARIBU-FARBENSHOP.de

NATURBELASSEN

MERSEBURG

Pultdachhaus mit optionalem Anbaudach

KONSTRUKTION **ECO**

▶ 14 mm Steck-/ Schraubsystem
aus nordischer Fichte

DACH

▶ Pultdach aus Dachplatten

TÜREN

▶ Moderne Doppelflügeltür mit Lichtausschnitten
aus bruchsicherem Kunstglas und Sicher-
heitsüberfalle, Türflügel je 58,5 x 176 cm,
Durchgangsmaß ges. 114,5 x 175 cm

ANBAUDACH (rechts oder links montierbar)

▶ 166 cm Breite (▶ Merseburg 2 : 144 cm),
zusätzlicher Folienbedarf im Set mit
Anbaudach: 1 Rolle



Die abgebildeten Bedarfssymbole decken
nur den Grundverbrauch für das Haus.

FÜR WEITEREN ZUBEHÖRBEDARF
ZU DEN ANBAUDACHOPTIONEN
QR-CODE SCANNEN!

Abb. MERSEBURG 6 IM SET MIT ANBAUDACH,
naturbelassen, mit Zubehör (gegen Aufpreis):
Fußboden und selbstklebende Dachfolie



MERSEBURG 2

Umbauer Raum ca. 4,4 m³

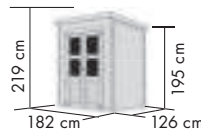

Farbe	Art-Nr.	Preis in €*
naturbelassen	68150	549,99*
SET INKL. ANBAUDACH	68762	699,99*
FUßBODEN (optional)	42564	119,99*

MERSEBURG 3

Umbauer Raum ca. 6,3 m³

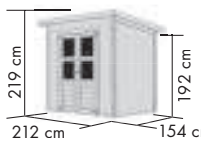

naturbelassen	68152	649,99*
SET INKL. ANBAUDACH	68763	829,99*
FUßBODEN (optional)	54191	144,99*

MERSEBURG 4

Umbauer Raum ca. 8,7 m³

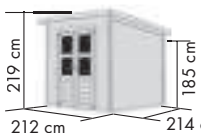

naturbelassen	68154	699,99*
SET INKL. ANBAUDACH	68765	879,99*
FUßBODEN (optional)	54193	179,99*

MERSEBURG 5

Umbauer Raum ca. 10,0 m³

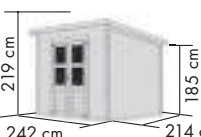

naturbelassen	68156	779,99*
SET INKL. ANBAUDACH	68767	959,99*
FUßBODEN (optional)	54195	199,99*

MERSEBURG 6

Umbauer Raum ca. 11,2 m³

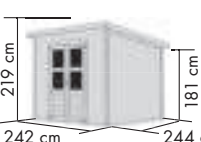

naturbelassen	73065	899,99*
SET INKL. ANBAUDACH	73067	1099,99*
FUßBODEN (optional)	54197	239,99*

SELBSTKLEBENDE DACHFOLIE FLACHDACH (Rolle 5 m²)

FLEXIBLES MATERIAL

**WASSERABWEISENDER
HOLZSCHUTZ**

EINFACH ZU FIXIEREN

Achten Sie auf
das Bedarfssymbol.

Mehr Infos s. Seite 67

dunkelgrau 68589 **89,99 €***



STECK- /
SCHRAUB-
SYSTEM



SYSTEMHÄUSER 14 mm

Abb. MERSEBURG 3 naturbelassen, mit Zubehör (gegen Aufpreis): Fußboden und selbstklebende Dachfolie



Abb. MERSEBURG 2 im Set mit Anbaudach, naturbelassen, mit Zubehör (gegen Aufpreis): Fußboden und selbstklebende Dachfolie

unverbindlich. Änderungen und Irrtümer sind möglich und bleiben vorbehalten. Alle Daten sowie Abbildungen können vom Original abweichen. Alle Maße sind von Außenkante zu Außenkante gemessen. Da Holz ein Naturprodukt ist sind Abweichungen im cm-Bereich möglich.



AUSSTATTUNG & SYMBOLERKLÄRUNG

Durch diese Symbole können Sie schnell und einfach die Ausstattungseigenschaften sehen.



► **ELEMENTBAUWEISE**
horizontale, komplett vorgefertigte Wandelemente



► **STECK- / SCHRAUBSYSTEM**
einzelne Profilhölzer



► **PULTDACH**
aus Massivholz oder mit Dachplatten



► **FLACHDACH**
aus Massivholz oder mit Dachplatten



► **STUFENDACH**
aus Massivholz oder mit Dachplatten



► **DOPPELFLÜGELTÜR**
inkl. Lichtausschnitten mit abnehmbarem Fensterkreuz



► **DOPPELFLÜGELTÜR**
inkl. 3 Lichtausschnitten



► **GANZGLAS-DOPPELFLÜGELTÜR**
in Milchglasoptik (Kunstglas) inkl. Sicherheitsüberfalle



► **SCHIEBETÜR**
aus Kunstglas mit Drehriegelschloss



► **FENSTER**
feststehend, aus Kunstglas



► **OBERLICHT**
aus Kunstglas, feststehend

HIER GEHT'S ZUM AUFBAUVIDEO:



ECO, CLASSIC ODER PREMIUM VIELFALT FÜR IHR NEUES GARTENHAUS

Gartenhäuser aus nordischer Fichte mit einer Wandstärke von 19 mm sind eine hervorragende Wahl für vielfältige Zwecke im Garten. So bieten sie nicht nur eine sichere Aufbewahrungslösung für Ihr Gartenwerkzeug, sondern eröffnen auch die Möglichkeit zur Nutzung als gemütliche Heimwerkstatt oder als Ort zum Entspannen und Verweilen.

Die nordische Fichte zeichnet sich durch ihre natürliche Beständigkeit gegenüber Witterungseinflüssen aus, was bedeutet, dass Ihr Gartenhaus den Elementen standhält und lange hält.

In einer solchen Gartenlaube können Sie Ihre kreativen Heimwerksprojekte in Ruhe durchführen oder einfach dem Alltag entfliehen und die Natur genießen. Die vielseitige Nutzungsmöglichkeit von Gartenhäusern aus nordischer Fichte macht sie zu einer lohnenden Investition für jeden Gartenliebhaber.

DIE BAUWEISE

Do it yourself!

Einzelne 19 mm Profilhölzer als **Steck-/ Schraubsystem** zur Selbstmontage an ein Basisgerüst **oder** 19 mm **Elementbauweise** mit horizontal, komplett vorgefertigte Wandelemente

STECK- / SCHRAUBSYSTEM 19 mm PROFILE



DACHÜBERSTAND



KDI-UNTERLEGER



ECO

€

- 1 **19 mm STECK- / SCHRAUBSYSTEM**
Zur Selbstmontage an ein Basisgerüst. Die Eckverbindung bietet Schutz vor Wind und Regen
- 2 **PULT- ODER SATTELDÄCHER**
aus schnell zu verlegenden Holzplatten.
- 3 **2 TÜREN: CLASSIC + MODERN**
umlaufend gefaste Massivholzrahmen-tür mit Holzfüllung und Lichtausschnitten aus bruchsicherem Kunstglas

CLASSIC

★

- 1 **19 mm STECK- / SCHRAUBSYSTEM**
Zur Selbstmontage an ein Basisgerüst. Die Eckverbindung bietet Schutz vor Wind und Regen
- 2 **MASSIVHOLZPROFILE** Massivholzdach inkl. Alu-Leisten als Dachabschluss
- 3 **UMLAUFEND GEFASTE MASSIVHOLZRAHMENTÜR** innenlaufende Einflügel-Schiebetür mit Lichtausschnitten aus milchigem Kunstglas, mit Alu-Türschwelle und Drehriegel-Schloss

PREMIUM

👑

- 1 **VERTIKALE, KOMPLETT VORGEFERTIGTE WANDELEMENTE**
bieten eine perfekte und schnelle Montage. Die patentierte Eckverbindung bietet Schutz vor Wind und Regen
- 2 **MASSIVHOLZPROFILE**
Pultdach aus Massivholzbrettern
- 3 **ELEGANTE, UMLAUFEND GEFASTE MASSIVHOLZRAHMENTÜR** mit Lichtausschnitten aus Kunstglas, Buntbartschloss und 2 Schlüsseln





INKL. FESTSTEHENDER OBERLICHTER aus bruch-sicherem Kunstglas

UNSER TIPP

SELBSTKLEBENDE DACHFOLIE
s. Zubehör, Seite 67

IM SET

INKL. ANBAUDACH
links oder rechts
montierbar, siehe Tabelle

SYSTEMHÄUSER 19 mm



Abb. GLÜCKSBURG 3 IM SET MIT ANBAUDACH, naturbelassen, mit Zubehör (gegen Aufpreis): Fußboden und selbstklebende Dachfolie



Das komplette Farbangebot finden Sie auf:
www.KARIBU-FARBENSHOP.de

GLÜCKSBURG

Pultdachhaus mit optionalem Anbaudach

KONSTRUKTION ECO

- ▶ 19 mm Steck-/ Schraubsystem aus nordischer Fichte

DACH

- ▶ Pultdach aus Dachplatten

TÜREN

- ▶ Klassische Doppelflügeltür mit Lichtaus-schnitten aus bruchsicherem Kunstglas und Sicherheitsüberfälle, Türflügel 84,3 x 175 cm, Durchgangsmaß ges. 166,5 x 175 cm

FENSTER

- ▶ 2 feststehende Oberlichter aus Kunstglas über der Tür

ANBAUDACH

(rechts oder links montierbar)

- ▶ Anbaudach: 190 cm Breite, zusätzlicher Folienbedarf im Set mit Anbaudach: 1 Rolle



Die abgebildeten Bedarfssymbole decken nur den Grundverbrauch für das Haus.

FÜR WEITEREN ZUBEHÖRBEDARF ZU DEN ANBAUDACHOPTIONEN QR-CODE SCANNEN!



GLÜCKSBURG 2

Umbauter Raum ca. 6,1 m³

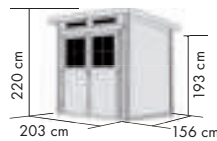

	Farbe	Art.-Nr.	Preis in €* 899,99*
	naturbelassen	68189	899,99*
	SET INKL. ANBAUDACH 1,90 m	83229	1099,99*
	terragrau	68190	1099,99*
	SET INKL. ANBAUDACH 1,90 m	83230	1349,99*
	FUßBODEN (optional)	68225	129,99*

GLÜCKSBURG 3

Umbauter Raum ca. 8,8 m³

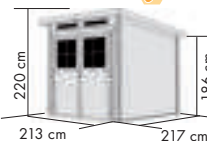

	naturbelassen	57734	999,99*
	SET INKL. ANBAUDACH 1,90 m	83231	1249,99*
	terragrau	68214	1229,99*
	SET INKL. ANBAUDACH 1,90 m	68769	1519,99*
	FUßBODEN (optional)	54193	179,99*

GLÜCKSBURG 4

Umbauter Raum ca. 10,1 m³

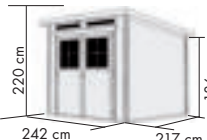

	naturbelassen	57743	1079,99*
	SET INKL. ANBAUDACH 1,90 m	83232	1329,99*
	terragrau	68216	1329,99*
	SET INKL. ANBAUDACH 1,90 m	83233	1629,99*
	FUßBODEN (optional)	54195	199,99*



Jetzt ganz einfach
FARBmuster
unter info@karibu.de
bestellen

5-ECKHAUS:
Ideal für die
Grundstücksecke

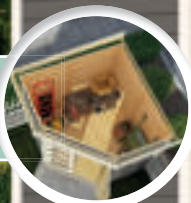

IM SET

INKL. ANBAUDACH
links oder rechts
montierbar, siehe Tabelle



Abb. SCHWANDORF 3 IM SET MIT ANBAUDACH 2,40 m UND SEITEN- UND RÜCKWAND, terragrau, mit Zubehör (gegen Aufpreis): Fußboden und selbstklebende Dachfolie



TERRAGRAU
RAL 060-40-05
NATURBELASSEN

GOLDENDORF/ SCHWANDORF

Flachdachhaus mit
interessantem Grundriss

KONSTRUKTION ECO

▶ 19 mm Steck-/ Schraubsystem
aus nordischer Fichte

DACH

▶ Flachdach aus Dachplatten

TÜREN

▶ **GOLDENDORF:**
Moderne Doppelflügeltür mit
Lichtausschnitten aus Kunstglas
in Milchglasoptik und Sicher-
heitsüberfalle, Türflügel je 61,5
x 176 cm, Durchgangsmaß ges.
121 x 173,5 cm

▶ **SCHWANDORF:** Ganzglas-Ein-
flügeltür in Milchglasoptik aus
Kunstglas inkl. Sicherheitsüber-
falle (81,5 x 175 cm)

ANBAUDACH

▶ **GOLDENDORF:** Das Anbau-
dach kann nur links am Haus
montiert werden.

Zusätzlicher Folienbedarf im Set:
mit Anbaudach 2,40 m: 1 Rolle,
mit Anbaudach 2,80 m: 2 Rollen

Die abgebildeten Bedarfssymbole decken
nur den Grundverbrauch für das Haus.



FÜR WEITEREN
ZUBEHÖRBEDARF
ZU DEN ANBAU-
DACHOPTIONEN
QR-CODE SCANNEN!

GOLDENDORF 3

Umbauter Raum ca. 8,1 m³

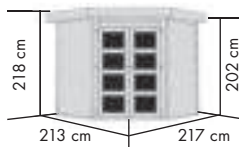

GOLDENDORF 5

Umbauter Raum ca. 11,0 m³

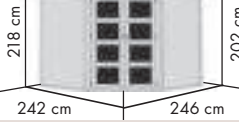

SCHWANDORF 3

Umbauter Raum ca. 8,1 m³

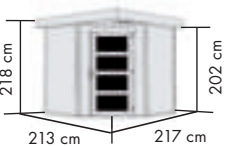

SCHWANDORF 5

Umbauter Raum ca. 11,0 m³



Farbvariante		naturbelassen		terragrau
BASISVERSION		-		73068 1099,99*
SET inkl. Anbaudach (ABD.)	Art.-Nr.	Preis in €*	Art.-Nr.	Preis in €*
SET INKL. ANBAUDACH 2,40 m	-	-	78243	1499,99*
SET INKL. ANBAUDACH 2,40 m + RÜCKWAND	-	-	8867	1749,99*
SET INKL. ANBAUDACH 2,40 m + SEITEN- UND RÜCKWAND	-	-	78245	1949,99*
SET INKL. ANBAUDACH 2,80 m	-	-	78247	1579,99*
FUßBODEN (optional)	-	-	54193	179,99*

Farbvariante		naturbelassen		terragrau
BASISVERSION		-		61863 1349,99*
SET inkl. Anbaudach (ABD.)	Art.-Nr.	Preis in €*	Art.-Nr.	Preis in €*
SET INKL. ANBAUDACH 2,40 m	-	-	78251	1799,99*
SET INKL. ANBAUDACH 2,40 m + RÜCKWAND	-	-	8869	2049,99*
SET INKL. ANBAUDACH 2,40 m + SEITEN- UND RÜCKWAND	-	-	78253	2269,99*
FUßBODEN (optional)	-	-	54197	239,99*

Farbvariante		naturbelassen		terragrau
BASISVERSION		73467 799,99*		73468 999,99*
SET inkl. Anbaudach (ABD.)	Art.-Nr.	Preis in €*	Art.-Nr.	Preis in €*
SET INKL. ANBAUDACH 2,40 m	77738	1149,99*	77739	1399,99*
SET INKL. ANBAUDACH 2,40 m + RÜCKWAND	9210	1349,99*	9211	1649,99*
SET INKL. ANBAUDACH 2,40 m + SEITEN- UND RÜCKWAND	77740	1499,99*	77741	1849,99*
SET INKL. ANBAUDACH 2,80 m	77742	1229,99*	77743	1479,99*
SET INKL. ANBAUDACH 2,80 m + RÜCKWAND	9212	1479,99*	9213	1779,99*
SET INKL. ANBAUDACH 2,80 m + SEITEN- UND RÜCKWAND	77744	1629,99*	77745	1979,99*
FUßBODEN (optional)	54193	179,99*	54193	179,99*

Farbvariante		naturbelassen		terragrau
BASISVERSION		73470 999,99*		73471 1199,99*
SET inkl. Anbaudach (ABD.)	Art.-Nr.	Preis in €*	Art.-Nr.	Preis in €*
SET INKL. ANBAUDACH 2,40 m	77746	1399,99*	77747	1649,99*
SET INKL. ANBAUDACH 2,40 m + RÜCKWAND	9214	1599,99*	9215	1899,99*
SET INKL. ANBAUDACH 2,40 m + SEITEN- UND RÜCKWAND	77748	1769,99*	77749	2119,99*
SET INKL. ANBAUDACH 2,80 m	77750	1469,99*	9217	1779,99*
SET INKL. ANBAUDACH 2,80 m + RÜCKWAND	9218	1719,99*	9219	2079,99*
SET INKL. ANBAUDACH 2,80 m + SEITEN- UND RÜCKWAND	77752	1889,99*	9220	2299,99*
FUßBODEN (optional)	54197	239,99*	54197	239,99*



STECK- /
SCHRAUB-
SYSTEM



ALU-WINKELPROFIL
als hochwertiger
Dachabschluss



IM SET

INKL. ANBAUDACH
links oder rechts montier-
bar, siehe Tabelle



**KARIBU-
FARBSYSTEM**
in zwei verschiede-
nen Farben erhältlich



Jetzt ganz einfach
FARBMUSTER
unter info@karibu.de
bestellen

*Tür kann in die
Seite montiert werden*

UNSER TIPP

FUßBODEN
SIEHE TABELLE



Abb. QUBIC 2 IM SET MIT
ANBAUDACH, terragrau,
mit Zubehör (gegen Aufpreis):
Fußboden und selbstklebende
Dachfolie



QUBIC

Modernes Design für den Garten

KONSTRUKTION CLASSIC

▶ 19 mm Steck-/ Schraubsystem
aus nordischer Fichte

DACH

▶ Flachdach aus Massivholz,
mit Alu-Abschlussleiste

TÜREN

▶ Moderne Schiebetür mit Alu-Türschwelle,
Lichtausschnitten aus Kunstglas in Milchglas-
optik und Drehriegelschloss mit 2 Schlüsseln,
Türflügel 110,4 x 183,3 cm, Durchgangsmaß
105 x 179 cm

ANBAUDACH

(rechts, links oder vorne montierbar)

▶ Durch variabel montierbare Tür kann es auch
als Vordach genutzt werden

▶ Zusätzlicher Folienbedarf Anbaudach:
2 Rollen



Die abgebildeten Bedarfssymbole decken
nur den Grundverbrauch für das Haus.

FÜR WEITEREN ZUBEHÖRBEDARF
ZU DEN ANBAUDACHOPTIONEN
QR-CODE SCANNEN!

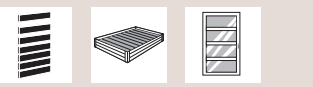

QUBIC 1

Umgebauter Raum ca. 12,0 m³

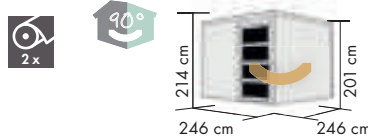

QUBIC 2

Umgebauter Raum ca. 14,9 m³

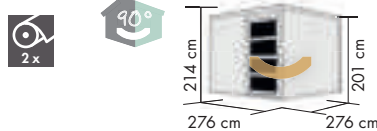

Farbe	Art.-Nr.	Preis in €* SET INKL. ANBAUDACH 2,40 m
naturbelassen	79845	1299,99*
terragrau	79846	1499,99*
SET INKL. ANBAUDACH 2,40 m	79848	1899,99*
FUßBODEN (optional)	77902	199,99*

naturbelassen	88527	1449,99*
terragrau	89394	1649,99*
SET INKL. ANBAUDACH 2,70 m	89397	2099,99*
FUßBODEN (optional)	51115	279,99*

SELBSTKLEBENDE DACHFOLIE FLACHDACH (Rolle 5 m²)

FLEXIBLES MATERIAL

**WASSERABWEISENDER
HOLZSCHUTZ**

EINFACH ZU FIXIEREN

dunkelgrau 68589 **89,99 €*
Achten Sie auf
das Bedarfssymbol.**

Mehr Infos s. Seite 67

SYSTEMHÄUSER 19 mm / ECO / CLASSIC

Wandinnenseiten / Dach / Schnittkanten / Fußboden
der farbigen Häuser sind unbehandelt. Mehr auf S. 5

Weiteres Zubehör finden Sie auf Seite 67.



DACH UM 180° DREHBAR

INKL. FESTSTEHENDEM OBERLICHT aus bruchsicherem Kunstglas

INKL. 2 FESTSTEHEN- DEN FENSTERN aus Kunstglas in der Front

UNSER TIPP

FUBBODEN siehe Tabelle

NATURBELASSEN
TERRAGRAU
RAL 040.40.05

Abb. GRAUBURG 7, terragrau, mit Zubehör (gegen Aufpreis): Dachschindeln und Fußboden



GRAUBURG

Stufendachhaus mit viel Lichteinfall

KONSTRUKTION **ECO**

▶ 19 mm Steck-/ Schraubsystem aus nordischer Fichte

DACH

▶ Stufendach aus Holzplatten

TÜREN

▶ Klassische Doppelflügeltür mit Lichtausschnitten aus bruchsicherem Kunstglas und Sicherheitsüberfälle, Türflügel 84,3 x 176,5 cm, Durchgangsmaß ges. 166,5 x 176,5 cm

FENSTER

▶ Feststehendes Oberlicht aus bruchsicherem Kunstglas, sowie 2 feststehende Fenster aus Kunstglas in der Front, Außenmaß 34,5 x 112 cm, Lichtausschnitt 23 x 100,5 cm

GRAUBURG 6

Umbauter Raum ca. 13,8 m³



Neu

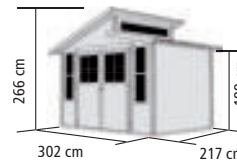

GRAUBURG 7

Umbauter Raum ca. 19,6 m³



Neu

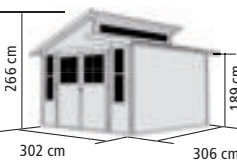

Farbe	Art.-Nr.	Preis in €*
naturbelassen	57764	1399,99*
terragrau	57873	1599,99*
FUBBODEN (optional)	57818	229,99*

naturbelassen	57770	1599,99*
terragrau	57879	1799,99*
FUBBODEN (optional)	57820	309,99*

SELBSTKLEBENDE DACHFOLIE (Rolle 5 m²)



Achten Sie auf das Bedarfssymbol.

FLEXIBLES MATERIAL

WASSERABWEISENDER HOLZSCHUTZ

EINFACH ZU FIXIEREN

dunkelgrau 68589 **89,99 €**

Mehr Infos s. Seite 67

DACHSCHINDELN (1 Paket = 3 m²)

1 RECHTECK, schwarz	55198	
RECHTECK, dunkelgrün	64215	44,99 €*
RECHTECK, dunkelrot	64217	(Grundpreis für 1 m ² 14,99 €*)
2 BIBERSCHWANZ, schwarz	55200	
BIBERSCHWANZ, dunkelgrün	64219	49,99 €*
BIBERSCHWANZ, dunkelrot	64221	(Grundpreis für 1 m ² 16,66 €*)

*Alle Preise sind Abholpreise inkl. gesetzlicher Mehrwertsteuer. Die Höhe der Lieferkosten erhalten Sie von Ihrem Vertragspartner. Die dargestellten Hausmodelle sind teilw. mit Zubehör (z. B. Schindeln) und Dekomaterial ausgestattet, das nicht zum Lieferumfang gehört. Farbwiedergabe



ANTRHAZIT RAL 7016
TERRAGRAU RAL 060 40 05
NATURBELASSEN

Abb. WANDLITZ 3 anthrazit, mit Zubehör (gegen Aufpreis): Fußboden und Dachschindeln

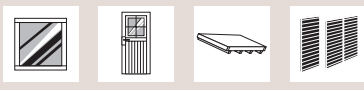

GÖRLITZ / WANDLITZ / BOMLITZ

Unsere Klassiker zum Wandanbau

KONSTRUKTION **PREMIUM**

▶ 19 mm Wandelemente aus nordischer Fichte

DACH

▶ Pultdach aus Massivholz

TÜREN

▶ GÖRLITZ: Einflügeltür: Durchgangsmaß: 79 x 175 cm

▶ Klassische Doppelflügeltür mit Lichtausschnitten aus bruchsicherem Kunstglas und Buntbartschloss mit 2 Schlüsseln, Türflügel je 82 x 180,5 cm, Durchgangsmaß 162,5 x 177,5 cm

FENSTER

▶ Feststehende Fenster aus Kunstglas in der Seitenwand, Außenmaß 59,5 x 59,5 cm, Lichtausschnitt 50,5 x 50,5 cm

▶ GÖRLITZ / WANDLITZ 2 / BOMLITZ 2: 0 Fenster

▶ WANDLITZ 3 / BOMLITZ 3: 1 Fenster

▶ WANDLITZ 4 / BOMLITZ 4: 2 Fenster

▶ WANDLITZ 5: 3 Fenster

ZUSÄTZLICHES TÜRELEMENT (B x H 164 x 180 cm)

Doppelflügeltür Wandlitz, 19 mm, inkl. Türschloss und Rahmen

für die Rückwand



natur	73090	379,99 €*
terragrau	73091	449,99 €*

GÖRLITZ

Umbauter Raum ca. 3,3 m³

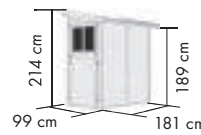

WANDLITZ 2

Umbauter Raum ca. 5,8 m³

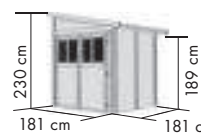

WANDLITZ 3

Umbauter Raum ca. 8,7 m³

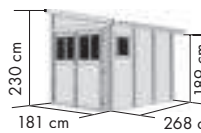

WANDLITZ 4

Umbauter Raum ca. 11,6 m³

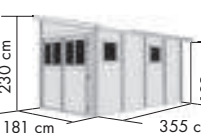

WANDLITZ 5

Umbauter Raum ca. 14,5 m³



BOMLITZ 2

Umbauter Raum ca. 9,0 m³

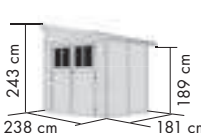

BOMLITZ 3

Umbauter Raum ca. 13,5 m³

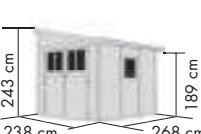

BOMLITZ 4

Umbauter Raum ca. 17,9 m³



Farbe	Art-Nr.	Preis in €*
naturbelassen	38746	599,99*
terragrau	38747	749,99*
FUßBODEN (optional)	54735	129,99*
naturbelassen	54600	979,99*
terragrau	73072	1179,99*
anthrazit	38748	1179,99*
FUßBODEN (optional)	54735	129,99*
naturbelassen	55256	1279,99*
terragrau	73073	1479,99*
anthrazit	38749	1479,99*
FUßBODEN (optional)	55211	219,99*
naturbelassen	55257	1579,99*
terragrau	73074	1779,99*
anthrazit	38750	1779,99*
FUßBODEN (optional)	55260	309,99*
naturbelassen	55258	1879,99*
terragrau	73075	2079,99*
anthrazit	38751	2079,99*
FUßBODEN (optional)	55261	399,99*
naturbelassen	68357	1179,99*
terragrau	8884	1429,99*
FUßBODEN (optional)	54756	159,99*
naturbelassen	68862	1479,99*
terragrau	8885	1729,99*
FUßBODEN (optional)	68841	269,99*
naturbelassen	68863	1779,99*
terragrau	8887	2029,99*
FUßBODEN (optional)	68842	379,99*

SYSTEMHÄUSER 19 mm

Weiteres Zubehör finden Sie auf Seite 67.

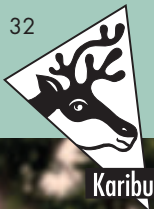

GARTENHÄUSER FÜR STAHLHARTE TYPEN

AUSSTATTUNG & SYMBOLERKLÄRUNG

Durch diese Symbole können Sie schnell und einfach die Ausstattungseigenschaften sehen.



► **STECK- / SCHRAUBSYSTEM**
einzelne Profilhölzer



► **FLACHDACH**
aus Trapezstahlplatten



► **DOPPELFLÜGELTÜR**
inkl. 3 Lichtausschnitten aus Kunstglas

Neu

HYBRIDHÄUSER NORDISCHE FICHTE TRIFFT AUF LANGLEBIGEN STAHL

Wir vereinen die Vorteile aus zwei Rohstoff-Welten und deren Vorteilen: das Metall-Holzgartenhaus von Karibu. Neben der nordische Fichte für die Wände, verwenden wir Metall an Ecken und Dach und erhöhen somit die Lebensdauer und Stabilität des Gartenhauses.

Egal ob She-Shed, Man-Cave oder moderner Stauraum für Ihre Gartenutensilien. Die Kombination aus Holz und Metallelementen verleiht Ihrem neuen Hybrid-Gartenhaus eine zeitgemäße Optik.

DIE VORTEILE DES KARIBU HYBRID-HAUSES

- Hochwertige Materialien: Nordische Fichte für die Wände, Stahllecken, Trapezblechdach und Stahl-Dachabschluss
- Wartungsarm: Die Stahlelemente reduzieren den Wartungsaufwand im Vergleich zu einem Holzgartenhaus erheblich
- Witterungsbeständig: Die Kombination aus Holz, Metall und Trapezblech bietet optimalen Schutz gegen Witterungseinflüsse
- Einfache Montage: Für den „Do It Yourself“-Heimwerker
- Individualisierbar: Erhältlich in verschiedenen Farben, die frei kombiniert werden können.
- Das Anbaudach ist optional erhältlich: Zusätzlicher Stauraum und erweiterte Nutzungsmöglichkeiten als Gartenlounge
- Langlebigkeit: Die Verwendung von Stahl an Ecken und Dach erhöht die Lebensdauer und Stabilität des Gartenhauses

1 19 oder 28 mm **STECK- / SCHRAUBSYSTEM**

2 **KDI UNTERLEGER**
Im Lieferumfang nicht enthalten: Kesseldruckimprägnierte nordische Kiefernholzer sichern einen langfristigen Schutz gegen Fäulnis von unten!

3 Moderne **HYBRID-DOPPELFLÜGELTÜR** mit Metallrahmen

4 **ZYLINDERSCHLOSS** mit 3 Schlüsseln

5 **DACHÜBERSTAND** Weite Dachüberstände bieten konstruktiven Witterungsschutz

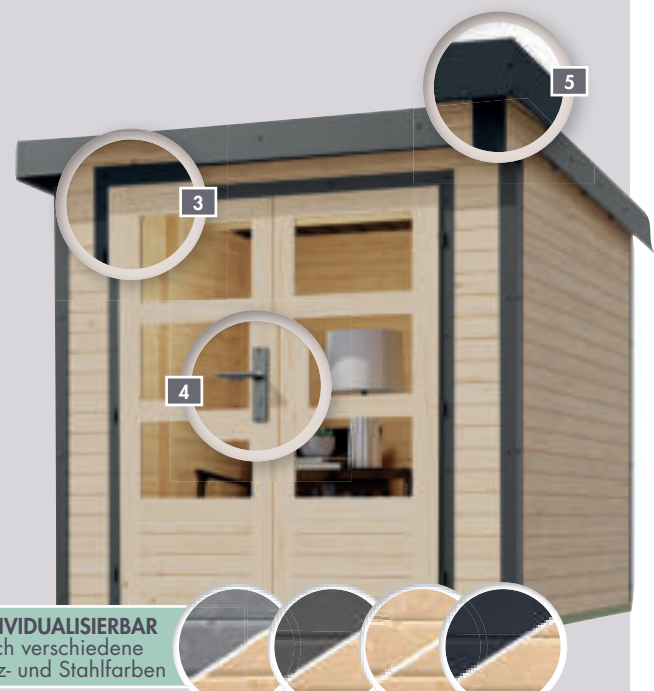

INDIVIDUALISIERBAR
durch verschiedene Holz- und Stahlfarben



HYBRIDHÄUSER 19 mm

REDUZIERTER WARTUNGS-AUFWAND durch Stahlelemente

VERRIEGELUNG Zylinderschloss mit 3 Schlüsseln

UNSER TIPP

FUßBODEN siehe Tabelle

QR code and text: Das komplette Farbangebot finden Sie auf: www.KARIBU-FARBENSHOP.de



JUPITER

Flachdachhaus für langlebige Akzente

KONSTRUKTION

- 19 mm Steck-/ Schraubsystem aus nordischer Fichte in 3 Farbkombinationen
Stahlecke in 3 Ausführungen

DACH

- Flachdach aus Trapezblech

TÜREN

- Doppelflügeltür mit 3 Lichtausschnitten aus Kunstglas pro Türflügel, Metallrahmen und Zylinderschloss (139 x 175 cm)

Abb. JUPITER A, naturbelassen, mit Blechpaket weiß, mit Zubehör (gegen Aufpreis): Fußboden



JUPITER A

Umbauter Raum ca. 9,28 m³



Abb. JUPITER A mit 2,35 m Anbaudach in naturbelassen und Blechpaket anthrazit mit Zubehör (gegen Aufpreis): Fußboden

Table with 4 columns: Farbvariante, color swatch, product code, and price in €. Rows include BASIS STAHL WEISS, BASIS STAHL STAUBGRAU, BASIS STAHL ANTHRAZIT, SET inkl. Anbaudach, and various porch options.

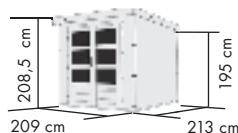

Neu

TRAPEZBLECHDACH
langlebig und schützt optimal
vor Witterungseinflüssen



IM SET

INKL. 2,4 M ANBAUDACH
rechts und links montierbar



**METALL AN ECKEN
UND DACH**
Langlebig und stabil



JUPITER

Flachdachhaus für langlebige Akzente

KONSTRUKTION

- ▶ 19 mm Steck-/ Schraubsystem aus nordischer Fichte in 3 Farbkombinationen
- ▶ Stahlecke in 3 Ausführungen

DACH

- ▶ Flachdach aus Trapezblech

TÜREN

- ▶ Doppelflügeltür mit 3 Lichtausschnitten aus Kunstglas pro Türflügel, Metallrahmen und Zylinderschloss (139 x 175 cm)

JUPITER B

Neu

Umbauter Raum
ca. 9,28 m³

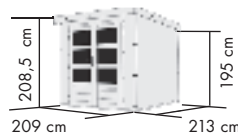

JUPITER C

Neu

Umbauter Raum
ca. 9,28 m³

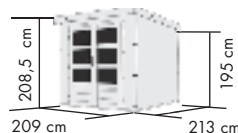

JUPITER D

Neu

Umbauter Raum
ca. 9,28 m³



Abb. JUPITER B, terragrau, mit Blechpaket staubgrau, mit Zubehör (gegen Aufpreis): Fußboden

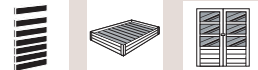

Farbvariante		terragrau	
BASIS STAHL WEISS		93411	1299,99*
BASIS STAHL STAUBGRAU		93412	1299,99*
BASIS STAHL ANTHRACIT		93413	1299,99*
SET inkl. Anbaudach		Art.-Nr.	Preis in €*
2,35 m Anbaudach, STAHL WEISS		93426	1749,99*
2,35 m Anbaudach, STAHL STAUBGRAU		93427	1749,99*
2,35 m Anbaudach, STAHL ANTHRACIT		93428	1749,99*
FUßBODEN (optional)		54193	179,99*
Farbvariante		anthrazit	
BASIS STAHL WEISS		93414	1299,99*
BASIS STAHL STAUBGRAU		93415	1299,99*
BASIS STAHL ANTHRACIT		93416	1299,99*
SET inkl. Anbaudach		Art.-Nr.	Preis in €*
2,35 m Anbaudach, STAHL WEISS		93429	1749,99*
2,35 m Anbaudach, STAHL STAUBGRAU		93430	1749,99*
2,35 m Anbaudach, STAHL ANTHRACIT		93431	1749,99*
FUßBODEN (optional)		54193	179,99*
Farbvariante		wassergrau	
BASIS STAHL WEISS		93417	1299,99*
BASIS STAHL STAUBGRAU		93418	1299,99*
BASIS STAHL ANTHRACIT		93419	1299,99*
SET inkl. Anbaudach		Art.-Nr.	Preis in €*
2,35 m Anbaudach, STAHL WEISS		93432	1749,99*
2,35 m Anbaudach, STAHL STAUBGRAU		93433	1749,99*
2,35 m Anbaudach, STAHL ANTHRACIT		93434	1749,99*
FUßBODEN (optional)		54193	179,99*

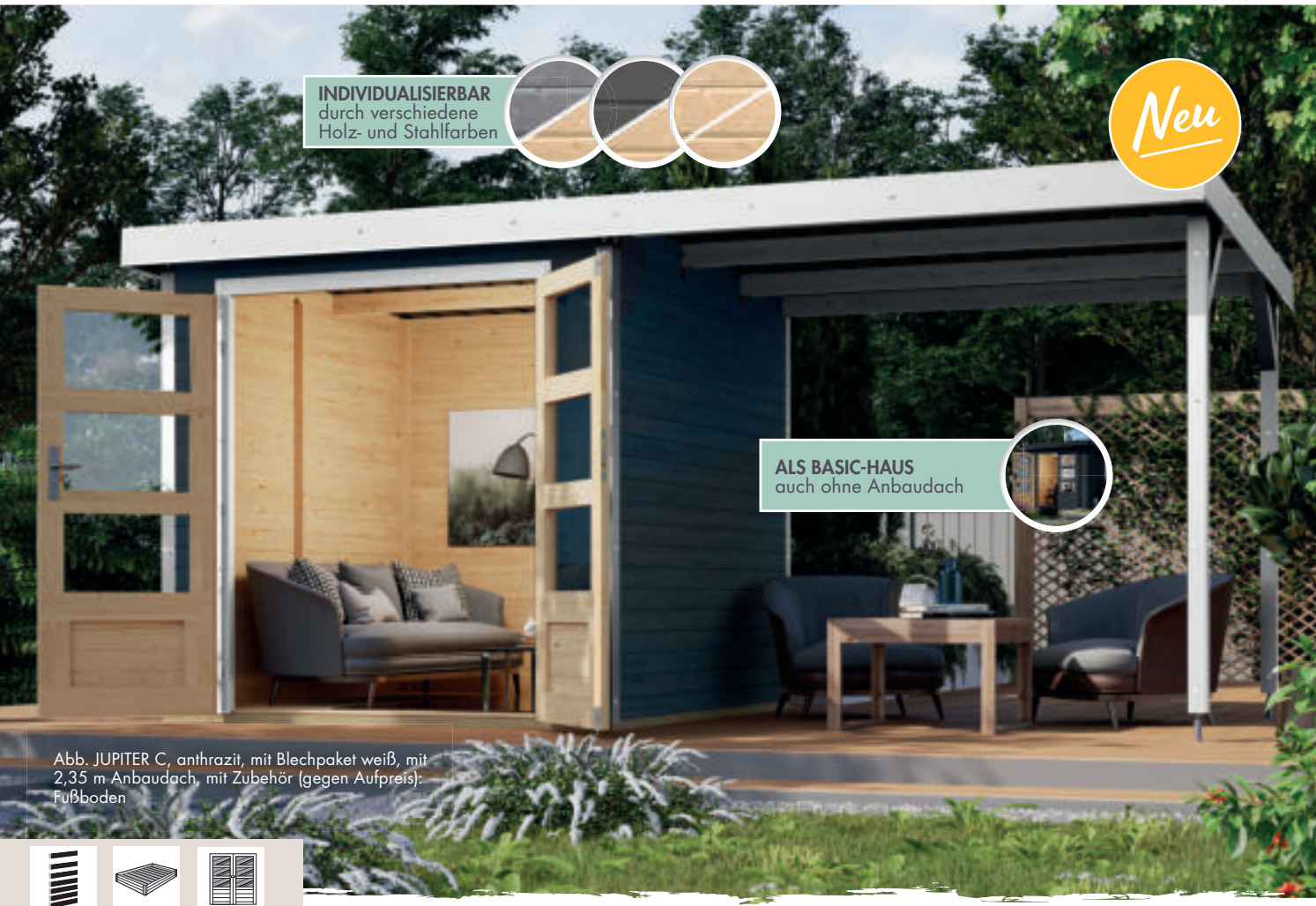

INDIVIDUALISIERBAR durch verschiedene Holz- und Stahlfarben



ALS BASIC-HAUS auch ohne Anbaudach



Abb. JUPITER C, anthrazit, mit Blechpaket weiß, mit 2,35 m Anbaudach, mit Zubehör (gegen Aufpreis): Fußboden

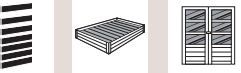

HYBRIDHÄUSER 19 mm



Abb. JUPITER D, wassergrau, mit Blechpaket anthrazit, mit Zubehör (gegen Aufpreis): Fußboden

UNSER TIPP



FUßBODEN siehe Tabelle



Abb. JUPITER D, mit 2,35 m Anbaudach in wassergrau und Blechpaket staubgrau mit Zubehör (gegen Aufpreis): Fußboden





TRAPEZBLECHDACH
 langlebig und schützt optimal
 vor Witterungseinflüssen



Neu

ALS BASIC-HAUS
 auch ohne Anbaudach



Abb. PLUTO A mit 3,07 m Anbaudach,
 naturbelassen, mit Stahl paket anthrazit,
 mit Zubehör (gegen Aufpreis): Fußboden



PLUTO

Flachdachhaus für langlebige Akzente

KONSTRUKTION

- ▶ 28 mm Steck-/ Schraubsystem aus nordischer Fichte in 3 Farbkombinationen
- ▶ Stahlecke in 3 Ausführungen

DACH

- ▶ Flachdach aus Trapezblech

TÜREN

- ▶ Doppelflügeltür mit 3 Lichtausschnitten pro Türflügel, Metallrahmen aus Kunstglas und Zylinderschloss (139 x 175 cm)



PLUTO A

Umbauter Raum
 ca. 16,04 m³

Neu

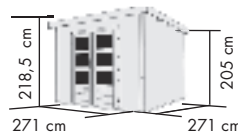

Farbvariante		naturbelassen
BASIS STAHL WEISS		97889 1649,99*
BASIS STAHL STAUBGRAU		97890 1649,99*
BASIS STAHL ANTHRACIT		97891 1649,99*
SET inkl. Anbaudach	Art.-Nr.	Preis in €*
3,07 m Anbaudach, STAHL WEISS	97906	2549,99*
3,07 m Anbaudach, STAHL STAUBGRAU	97907	2549,99*
3,07 m Anbaudach, STAHL ANTHRACIT	97908	2549,99*
FUßBODEN (optional)	51115	279,99*

PLUTO B

Umbauter Raum
 ca. 16,04 m³

Neu

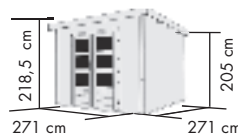

Farbvariante		terragrau
BASIS STAHL WEISS		97894 1999,99*
BASIS STAHL STAUBGRAU		97895 1999,99*
BASIS STAHL ANTHRACIT		97896 1999,99*
SET inkl. Anbaudach	Art.-Nr.	Preis in €*
3,07 m Anbaudach, STAHL WEISS	97909	2899,99*
3,07 m Anbaudach, STAHL STAUBGRAU	97910	2899,99*
3,07 m Anbaudach, STAHL ANTHRACIT	97911	2899,99*
FUßBODEN (optional)	51115	279,99*

PLUTO C

Umbauter Raum
 ca. 16,04 m³

Neu

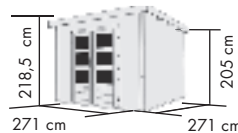

Farbvariante		anthrazit
BASIS STAHL WEISS		97897 1999,99*
BASIS STAHL STAUBGRAU		97898 1999,99*
BASIS STAHL ANTHRACIT		97899 1999,99*
SET inkl. Anbaudach	Art.-Nr.	Preis in €*
3,07 m Anbaudach, STAHL WEISS	97912	2899,99*
3,07 m Anbaudach, STAHL STAUBGRAU	97913	2899,99*
3,07 m Anbaudach, STAHL ANTHRACIT	97914	2899,99*
FUßBODEN (optional)	51115	279,99*

PLUTO D

Umbauter Raum
 ca. 16,04 m³

Neu

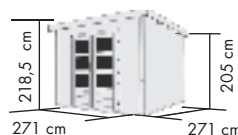

Farbvariante		wassergrau
BASIS STAHL WEISS		97900 1999,99*
BASIS STAHL STAUBGRAU		97901 1999,99*
BASIS STAHL ANTHRACIT		97902 1999,99*
SET inkl. Anbaudach	Art.-Nr.	Preis in €*
3,07 m Anbaudach, STAHL WEISS	97915	2899,99*
3,07 m Anbaudach, STAHL STAUBGRAU	97916	2899,99*
3,07 m Anbaudach, STAHL ANTHRACIT	97917	2899,99*
FUßBODEN (optional)	51115	279,99*



REDUZIERTER WARTUNGS-AUFWAND
durch Stahlelemente



METALL AN ECKEN UND DACH
Langlebig und stabil



IM SET

INKL. 3,07 m ANBAUDACH
rechts und links montierbar



Abb. PLUTO C, anthrazit, mit Blechpaket staubgrau, mit Zubehör (gegen Aufpreis): Fußboden



HYBRIDHÄUSER 28 mm



Abb. PLUTO A in naturbelassen und Stahl staubgrau mit Zubehör (gegen Aufpreis): Fußboden



ALS BASIC-HAUS
auch ohne Anbaudach



INDIVIDUALISIERBAR
durch verschiedene Holz- und Stahlfarben



VERRIEGELUNG
Zylinderschloss mit 3 Schlüsseln



Abb. PLUTO B, mit 3,07 m Anbaudach, terragrau, mit Stahl weiß, mit Zubehör (gegen Aufpreis): Fußboden



UNSER TIPP

FÜßBODEN
siehe Tabelle





AUSSTATTUNG & SYMBOLERKLÄRUNG

Durch diese Symbole können Sie schnell und einfach die Ausstattungseigenschaften sehen.



► **STECK- / SCHRAUBSYSTEM**
einzelne Profilhölzer



► **PULTDACH**
aus Massivholz



► **FLACHDACH**
aus Massivholz
oder mit Dachplatten



► **SATTELDACH**
aus Massivholz



► **DOPPELFLÜGELTÜR**
inkl. 3 Lichtausschnitte



► **EINFLÜGELTÜR**
mit stabilem Rahmen, Drückergarnitur
mit 2 Schlüsseln, Lichtausschnitten



► **ALU-SCHIEBETÜR**
mit 5 mm Sicherheitsglas, Bürstendichtung,
Zylinderschloss mit 2 Schlüsseln



► **OBERLICHT**
aus Kunstglas,
feststehend



► **FENSTER**
aus Kunstglas,
feststehend



PREMIUM STARKE QUALITÄT BIS INS DETAIL

Gartenhäuser mit 28 mm Wandstärke aus nordischer Fichte sind die perfekte Wahl für alle, die ihren Garten in ein gemütliches Refugium verwandeln möchten. Die robusten Wände bieten nicht nur Schutz vor Wind und Wetter, sondern verleihen dem Garten auch einen rustikalen Charme. Diese Gartenhäuser sind vielseitig einsetzbar und eignen sich ideal zum Verweilen.

Ein weiterer Vorteil sind die verschiedenen Anbaudächer, die Sie hinzufügen können. Diese erweitern den nutzbaren Raum und bieten zusätzlichen Schutz vor Sonne und Regen. So können Sie Ihre Outdoor-Oase ganz nach Ihren Wünschen gestalten und das ganze Jahr über genießen. Diese Gartenhäuser sind eine Investition in die Zukunft und bereichern jeden Garten.

28 mm PROFILHÖLZER

als **Steck-/Schraubsystem**
zur Selbstmontage an
ein Basisgerüst.

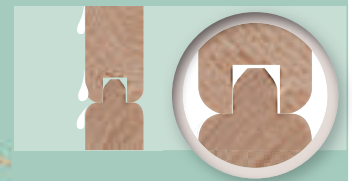

Do it yourself!

Aus nordischer Fichte gehobelt:
Perfekte Fräsung
Perfekter Sitz
Wasserabweisende Profilierung

PREMIUM

DIE KARIBU PREMIUM-AUSSTATTUNG

- Einzelne 28 mm Profilhölzer als Steck-/ Schraubsystem zur Selbstmontage an ein Basisgerüst. Die Eckverbindung bietet Schutz vor Wind und Regen.
- Massivholzprofile Satteldach oder Pultdach aus Massivholzbrettern.
- Massivholz-Doppeltür mit Lichtausschnitten aus bruchsicherem Kunstglas mit aufgesetzten Fenstersprossen und Zylinderschloss mit 3 Schlüsseln.

► Optionales Zubehör wie zum Beispiel selbstklebende Dachfolie finden Sie ab Seite 67.

- 1 PREMIUM 28 mm STECK- / SCHRAUBSYSTEM**
mit justierbaren Sicherheitsscharnieren
- 2 KDI UNTERLEGER**
Im Lieferumfang enthalten: Kesseldruckimprägnierte nordische Kiefernholzer sichern einen langfristigen Schutz gegen Fäulnis von unten!
- 3 ECO MASSIVHOLZ-DOPPELTÜR**
- 4 VERRIEGELUNG** Zylinderschloss mit 3 Schlüsseln
- 5 ECO DACHÜBERSTAND** Weite Dachüberstände bieten konstruktiven Witterungsschutz



SCHARNIERE
Einbohrbänder helfen,
die Tür perfekt zu justieren

FENSTERECKE
aus Kunstglas



5

3



VERRIEGELUNG
Zylinderschloss mit
3 Schlüsseln



1



2



HIER GEHT'S ZUM
AUFBAUVIDEO:





Jetzt ganz einfach
FARBMUSTER
unter info@karibu.de
bestellen



SYSTEMHÄUSER 28 mm / PREMIUM

TERRAGRAU
RAL 060 40 05
NATURBELASSEN

NEURUPPIN

Gartenhaus mit exklusiver Optik

KONSTRUKTION PREMIUM

▶ 28 mm Steck-/ Schraubsystem

DACH

▶ Flachdach aus Massivholz

TÜREN

▶ Einflügel Tür (82,5 x 173 cm) mit Lichtausschnitt aus Kunstglas, aufgesetzten Sprossen und Zylinderschloss mit 3 Schlüsseln

BEDARF

SELBSTKLEBENDE DACHFOLIE

▶ Anbaudach 3,20 m: 2 Rollen

HINWEIS

▶ Großzügiger Dachüberstand über der Tür, Maße vom Dachüberstand:
98,5 x 98,5 cm

Abb. NEURUPPIN 2 IM SET MIT 3,20 m ANBAUDACH, terragrau, mit Zubehör (gegen Aufpreis): Fußboden und selbstklebende Dachfolie

VERRIEGELUNG
jetzt neu mit
Zylinderschloss und
3 Schlüsseln



NEURUPPIN 2

Umbauter Raum ca. 11,2 m³

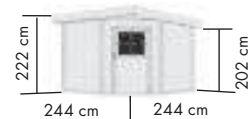

NEURUPPIN 3

Umbauter Raum ca. 14,4 m³

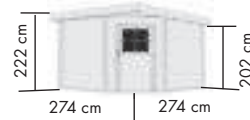

Farbvariante		naturbelassen		terragrau	
BASISVERSION		77767	1499,99*	91452	1799,99*
SET inkl. Anbaudach (ABD.)		Art.-Nr.	Preis in €*	Art.-Nr.	Preis in €*
SET INKL. ANBAUDACH 3,20 m		77771	1999,99*	9260	2299,99*
SET INKL. ANBAUDACH 3,20 m + RÜCKWAND		9261	2349,99*	9262	2699,99*
SET INKL. ANBAUDACH 3,20 m + SEITEN- UND RÜCKWAND		77772	2599,99*	9263	3049,99*
FUßBODEN (optional)		77902	199,99*	77902	199,99*

Farbvariante		naturbelassen		terragrau	
BASISVERSION		77768	1599,99*	91453	1899,99*
SET inkl. Anbaudach (ABD.)		Art.-Nr.	Preis in €*	Art.-Nr.	Preis in €*
SET INKL. ANBAUDACH 3,20 m		77775	2099,99*	9267	2399,99*
SET INKL. ANBAUDACH 3,20 m + RÜCKWAND		9268	2449,99*	9269	2799,99*
SET INKL. ANBAUDACH 3,20 m + SEITEN- UND RÜCKWAND		77776	2799,99*	9270	3199,99*
FUßBODEN (optional)		51115	279,99*	51115	279,99*

**WÄHLEN SIE
JETZT EIN
PASSENDES SET:**

Ergänzen Sie Ihr Gartenhaus NEURUPPIN in naturbelassen oder terragrau mit einem Anbaudach und einer Seiten- und/oder Rückwand. Sie haben die Wahl!



NEURUPPIN + Anbaudach
3,20 m breit

NEURUPPIN + Anbaudach
mit Seiten- und/oder Rückwand





Das komplette Farbangebot finden Sie auf:
www.KARIBU-FARBENSHOP.de

INKL. FESTSTEHENDER OBERLICHTER aus bruch-sicherem Kunstglas

IM SET

INKL. ANBAUDACH links oder rechts montierbar

Abb. KANDERN 1 IM SET MIT ANBAUDACH 2,35 m UND RÜCKWAND, naturbelassen, mit Zubehör (gegen Aufpreis): Fußboden und selbstklebende Dachfolie

TERRAGRAU
RAL 060 40 05
NATURBELASSEN

KANDERN

Attraktives Pultdachhaus

KONSTRUKTION PREMIUM

▶ 28 mm Steck-/ Schraubsystem

DACH

▶ Pultdach aus Massivholz

TÜREN

▶ Doppelflügeltür (140 x 170 cm) mit 3 Lichtausschnitten pro Türflügel aus Kunstglas und Zylinderschloss mit 3 Schlüsseln

FENSTER

▶ Feststehendes Oberlicht aus Kunstglas über der Tür

BEDARF

SELBSTKLEBENDE DACHFOLIE

- ▶ Anbaudach 2,35 m: 2 Rollen
- ▶ Anbaudach 3,20 m: 3 Rollen

KANDERN 1

Umbauter Raum ca. 8,0 m³

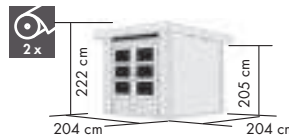

KANDERN 2

Umbauter Raum ca. 9,7 m³

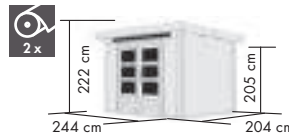

KANDERN 3

Umbauter Raum ca. 12,7 m³

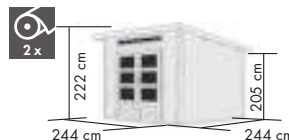

Farbvariante		naturbelassen		terragrau
BASISVERSION		82984	999,99*	82985 1249,99*
SET inkl. Anbaudach (ABD.)	Art.-Nr.	Preis in €*	Art.-Nr.	Preis in €*
SET INKL. ANBAUDACH 2,35 m	97807	1649,99*	97808	1949,99*
SET INKL. ANBAUDACH 2,35 m + RÜCKWAND	23607	1699,99*	23608	1999,99*
FUßBODEN (optional)	88592	149,99*	88592	149,99*
Farbvariante		naturbelassen		terragrau
BASISVERSION		9225	1149,99*	9226 1399,99*
SET inkl. Anbaudach (ABD.)	Art.-Nr.	Preis in €*	Art.-Nr.	Preis in €*
SET INKL. ANBAUDACH 2,35 m	97809	1799,99*	97810	2099,99*
SET INKL. ANBAUDACH 2,35 m + RÜCKWAND	23610	1849,99*	23611	2149,99*
FUßBODEN (optional)	76622	199,99*	76622	199,99*
Farbvariante		naturbelassen		terragrau
BASISVERSION		82986	1249,99*	82987 1499,99*
SET inkl. Anbaudach (ABD.)	Art.-Nr.	Preis in €*	Art.-Nr.	Preis in €*
SET INKL. ANBAUDACH 2,35 m	97811	1949,99*	97812	2299,99*
SET INKL. ANBAUDACH 2,35 m + RÜCKWAND	23612	1999,99*	23613	2349,99*
FUßBODEN (optional)	77902	199,99*	77902	199,99*

WÄHLEN SIE

JETZT EIN

PASSENDES SET:

Ergänzen Sie Ihr Gartenhaus KANDERN in naturbelassen oder terragrau mit einem Anbaudach und einer Seiten- und/oder Rückwand. Sie haben die Wahl!



KANDERN + Anbaudach

wahlweise 2,35 m
oder 3,20 m breit

KANDERN + Anbaudach

mit Seiten- und/oder Rückwand





STECK- / SCHRAUB-SYSTEM



Jetzt ganz einfach **FARBMUSTER** unter info@karibu.de bestellen

HIER GEHT'S ZUM AUFBAUVIDEO:



VERRIEGELUNG
Zylinderschloss mit 3 Schlüsseln

UNSER TIPP
FUßBODEN
SIEHE TABELLE

Abb. KANDERN 6 IM SET MIT ANBAUDACH 3,20 m, terragrau, mit Zubehör (gegen Aufpreis): Fußboden und selbstklebende Dachfolie



SYSTEMHÄUSER 28 mm / PREMIUM

KANDERN 6

Umbauter Raum ca. 15,0 m³

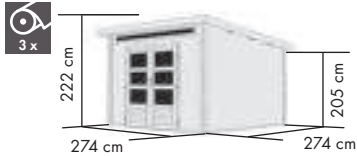

Farbvariante		naturbelassen		terragrau
BASISVERSION		82988	1399,99*	82989 1649,99*
SET inkl. Anbaudach (ABD.)	Art.-Nr.	Preis in €* 2249,99*	Art.-Nr.	Preis in €* 2549,99*
SET inkl. Anbaudach 3,20 m	82999		9239	
SET INKL. ANBAUDACH 3,20 m + RÜCKWAND	9240	2599,99*	9241	2949,99*
SET INKL. ANBAUDACH 3,20 m + SEITEN- UND RÜCKWAND	83000	2949,99*	9242	3349,99*
FUßBODEN (optional)	51115	279,99*	51115	279,99*

KANDERN 7

Umbauter Raum ca. 19,1 m³

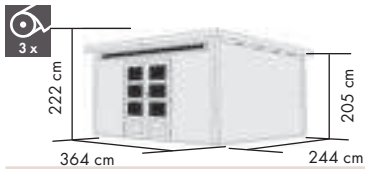

Farbvariante		naturbelassen		terragrau
BASISVERSION		82990	1749,99*	82991 1999,99*
SET inkl. Anbaudach (ABD.)	Art.-Nr.	Preis in €* 2499,99*	Art.-Nr.	Preis in €* 2799,99*
SET inkl. Anbaudach 3,20 m	83003		9247	
SET INKL. ANBAUDACH 3,20 m + RÜCKWAND	9248	2849,99*	9249	3199,99*
SET INKL. ANBAUDACH 3,20 m + SEITEN- UND RÜCKWAND	83004	3099,99*	9256	3549,99*
FUßBODEN (optional)	88594	299,99*	88594	299,99*

KANDERN 9

Umbauter Raum ca. 22,9 m³

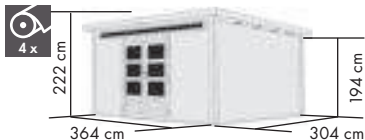

Farbvariante		naturbelassen		terragrau
BASISVERSION		82992	1999,99*	-
SET inkl. Anbaudach (ABD.)	Art.-Nr.	Preis in €* 2899,99*	Art.-Nr.	Preis in €* -
SET inkl. Anbaudach 3,20 m	9251		-	
FUßBODEN (optional)	47900	359,99*	-	-

SELBSTKLEBENDE DACHFOLIE FLACHDACH (Rolle 5 m²)

- FLEXIBLES MATERIAL
- WASSERABWEISENDER HOLZSCHUTZ
- EINFACH ZU FIXIEREN

Achten Sie auf das Bedarfssymbol.

dunkelgrau 68589 **89,99 €***

Mehr Infos s. Seite 67

FESTSTEHENDES FENSTER 28 mm

B x H: 60 x 170 cm, Echtholz

natur 39940 **189,99 €***
elfenbeinweiß 39938 **209,99 €***



Karibu



Das komplette
Farbangebot
finden Sie auf:

www.KARIBU-
FARBENSHOP.de

INKL. FESTSTEHENDER
OBERLICHTER aus bruch-
sicherem Kunstglas

FENSTERECKE
aus Kunstglas

Abb. KASTORF 6 IM SET MIT ANBAUDACH 3,20 m UND
RÜCKWAND, terragrau, mit Zubehör (gegen Aufpreis): Fußboden
und selbstklebende Dachfolie



KASTORF

Modernes Pultdachhaus
mit Fensterecke

KONSTRUKTION ▶ PREMIUM ▶

- ▶ 28 mm Steck-/ Schraubsystem aus nordischer Fichte

DACH

- ▶ Pultdach aus Massivholz

TÜREN

- ▶ Doppelflügeltür mit 3 Lichtausschnitten aus Kunstglas und Zylinderschloss mit 3 Schlüsseln (139 x 175 cm)

FENSTER

- ▶ 6 feststehende Lichtausschnitte aus Kunstglas (je 23 x 33,5 cm)
- ▶ Oberlicht aus Kunstglas

ANBAUDACH

- ▶ Zusätzlicher Folienbedarf Anbaudach 3,20 m: 2 Rollen

KASTORF 6

Umbauter Raum ca. 15,0 m³

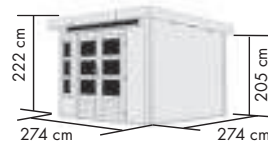

KASTORF 7

Umbauter Raum ca. 19,1 m³

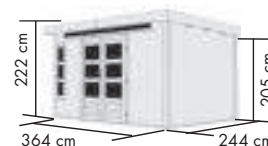

Farbe	Art.-Nr.	Preis in €*
naturbelassen	31532	1549,99*
SET INKL. ANBAUDACH 3,20 m	31542	2399,99*
SET INKL. ANBAUDACH 3,20 m + RÜCKWAND	31544	2749,99*
SET INKL. ANBAUDACH 3,20 m + SEITEN- UND RÜCKWAND	31548	3099,99*
terragrau	31533	1799,99*
SET INKL. ANBAUDACH 3,20 m	31543	2699,99*
SET INKL. ANBAUDACH 3,20 m + RÜCKWAND	31547	3099,99*
SET INKL. ANBAUDACH 3,20 m + SEITEN- UND RÜCKWAND	31549	3499,99*
FUßBODEN (optional)	51115	279,99*
naturbelassen	31534	1899,99*
SET INKL. ANBAUDACH 3,20 m	31556	2649,99*
SET INKL. ANBAUDACH 3,20 m + RÜCKWAND	31558	2999,99*
SET INKL. ANBAUDACH 3,20 m + SEITEN- UND RÜCKWAND	31560	3249,99*
terragrau	31535	2149,99*
SET INKL. ANBAUDACH 3,20 m	31557	2949,99*
SET INKL. ANBAUDACH 3,20 m + RÜCKWAND	31559	3349,99*
SET INKL. ANBAUDACH 3,20 m + SEITEN- UND RÜCKWAND	31561	3699,99*
FUßBODEN (optional)	88594	299,99*

SELBSTKLEBENDE DACHFOLIE FLACHDACH (Rolle 5 m²)

FLEXIBLES MATERIAL

WASSERABWEISENDER
HOLZSCHUTZ

EINFACH ZU FIXIEREN



Achten Sie auf
das Bedarfssymbol.

dunkelgrau

68589

89,99 €*

Mehr Infos s. Seite 67



Die abgebildeten Bedarfssymbole decken nur den Grundverbrauch für das Haus.

FÜR WEITEREN ZUBEHÖR-
BEDARF ZU DEN ANBAU-
DACHOPTIONEN
QR-CODE SCANNEN!



Jetzt ganz einfach
FARBMUSTER
unter info@karibu.de
bestellen



*Tür kann in die
Seite montiert werden*

TERRAGRAU
RAL 060 40 05
NATURBELASSEN

Abb. THERES 7 IM SET MIT DACHAUSBAUTEN,
terragrau, mit Zubehör (gegen Aufpreis):
Fußboden und Dachschindeln



SYSTEMHÄUSER 28 mm / PREMIUM

THERES

Für jede Gartengröße geeignet

KONSTRUKTION

▶ 28 mm Steck-/ Schraubsystem aus nordischer Fichte

▶ **PREMIUM**

DACH

▶ Satteldach aus Massivholz

TÜREN

▶ Doppelflügeltür mit Lichtausschnitten aus Kunstglas und Zylinderschloss mit 3 Schlüsseln, Türflügel 84,3 x 176,5 cm, Durchgangsmaß ges. 166,5 x 176,5 cm

DACHAUSBAUELEMENT

- ▶ Zusätzlicher Bedarf 3,20 m: Schindeln: 4 Pakete Dachbahn: 6 Rollen
- ▶ Zusätzlicher Bedarf 2,60 m: Schindeln: 3 Pakete Dachbahn: 4 Rollen

TÜREINBAU

▶ Die Tür lässt sich bei THERES 3 und 7 auch in die Seite einbauen. Zusätzlich lässt sich der Dachausbau an beiden Giebelseiten des Hauses montieren. Bei THERES 3 ist das Dachausbauelement 2,60 m. Bei THERES 7 ist das Dachausbauelement 3,20 m.

THERES 3

Umbauter Raum ca. 12,2 m³

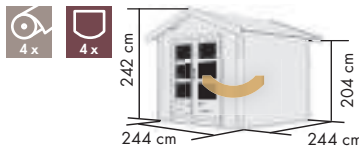

THERES 7

Umbauter Raum ca. 19,4 m³

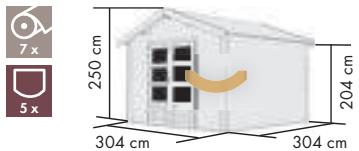

Farbe	Art.-Nr.	Preis in €* /m ²
naturbelassen	31442	1499,99*
SET INKL. 1x DACHAUSBAUELEMENT	31448	2099,99*
SET INKL. 2x DACHAUSBAUELEMENT	31456	2699,99*
terragrau	31443	1779,99*
SET INKL. 1x DACHAUSBAUELEMENT	31451	2429,99*
SET INKL. 2x DACHAUSBAUELEMENT	31457	3079,99*
FUßBODEN (optional)	83284	219,99*
naturbelassen	31446	1899,99*
SET INKL. 1x DACHAUSBAUELEMENT	31454	2649,99*
SET INKL. 2x DACHAUSBAUELEMENT	31460	3399,99*
terragrau	31447	2179,99*
SET INKL. 1x DACHAUSBAUELEMENT	31455	2979,99*
SET INKL. 2x DACHAUSBAUELEMENT	31461	3779,99*
FUßBODEN (optional)	41957	319,99*

SELBSTKLEBENDE BITUMEN-DACHBAHN FÜR SATTELDACH (1 Rolle = 2,5 m²)

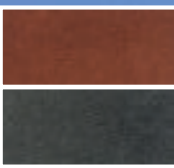

rot	83531	44,99 €* /m ²
schwarz	83532	44,99 €* /m ²

Achten Sie auf das Bedarfssymbol.

Mehr Infos s. Seite 67



Die abgebildeten Bedarfssymbole decken nur den Grundverbrauch für das Haus.

FÜR WEITEREN ZUBEHÖRBEDARF ZU DEN ANBAUDACHOPTIONEN QR-CODE SCANNEN!



Jetzt ganz einfach
FARBmuster
 unter info@karibu.de
 bestellen



**INKLUSIVE SELBST-
 KLEBENDE DACHFOLIE**



SCHIEBETÜR
 aus Aluminium



**FUßBODEN
 INKLUSIVE**

Abb. DICE 1, in naturbelassen,
 inkl. Fußboden und selbstklebender
 Dachfolie



Abb. DICE 1 in terragrays, mit Leisten in anthrazit, mit Zubehör (gegen Aufpreis): Fußboden und selbstklebende Dachfolie

DICE

Für jede Gartengröße geeignet

KONSTRUKTION

▶ 28 mm Steck-/ Schraubsystem aus nordischer Fichte

▶ **PREMIUM**

DACH

▶ Flachdach aus Massivholz mit Alu-Abschlusswinkel

TÜREN

▶ Inkl. pulverbeschichteter Aluminium-Schiebetür (2 x 2 m) in Anthrazitgrau aus 5 mm Einscheibensicherheitsglas und Bürstendichtung zum Schutz vor Wind, Staub und Insekten, Zylinderschloss mit 2 Schlüsseln

INKLUSIVE

- ▶ Inkl. Massivholzfußboden
- ▶ Inkl. Dachfolie



DICE 1

Umbauter Raum ca. 22 m³

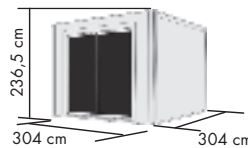

Farbe	Art.-Nr.	Preis in €* FUßBODEN INKLUSIVE
naturbelassen	97607	3799,99*
terragrays	97608	4599,99*

▶ SELBSTKLEBENDE DACHFOLIE FLACHDACH (Rolle 5 m²)

FLEXIBLES MATERIAL

**WASSERABWEISENDER
 HOLZSCHUTZ**

EINFACH ZU FIXIEREN

Achten Sie auf das Bedarfssymbol.

dunkelgrays 68589 **89,99 €*
 inkl. MwSt.**

Mehr Infos s. Seite 67

MULTIFUNKTIONSHÄUSER 19 / 28 mm



AUSSTATTUNG & SYMBOLERKLÄRUNG

Durch diese Symbole können Sie schnell und einfach die Ausstattungseigenschaften sehen.



► **STECK- / SCHRAUB-SYSTEM**
einzelne Profilhölzer



► **PULTDACH**
aus Holzplatten



► **SATTELDACH**
aus Holzplatten



► **DOPPEL-FLÜGELTÜR**
inkl. 3 Lichtausschnitte

MULTIFUNKTIONSHÄUSER ALLES UNTER EINEM DACH

Multifunktionshäuser aus nordischer Fichte mit 19 oder 28 mm Wandstärke sind vielseitige Lösungen für vielfältige Bedürfnisse.

Mit einem Anbau- bzw. Schleppdach und Anbauschränk bieten sie zusätzlichen Stauraum und Raum für verschiedene Aktivitäten. Diese Häuser sind ideal für die Aufbewahrung von Gartengeräten, Fahrrädern oder anderen Outdoor-Utensilien. Gleichzeitig können sie als Werkstatt dienen, in der kreative Projekte umgesetzt oder Reparaturen durchgeführt werden können.

Ob als Hobbyraum, Lagerfläche oder Arbeitsbereich – Multifunktionshäuser aus nordischer Fichte bieten eine attraktive und praktische Lösung für verschiedene Anforderungen und passen sich hervorragend in den Garten oder auf das Grundstück an.

19 / 28 mm PROFILHÖLZER

als **Steck-/ Schraubsystem** zur Selbstmontage an das Basisgerüst.

Do it yourself!



Aus nordischer Fichte gehobelt:
Perfekte Fräsung
Perfekter Sitz
Wasserabweisende Profilierung

MULTIFUNKTIONSHÄUSER 19 / 28 mm

DIE KARIBU ECO-AUSSTATTUNG

► Einzelne 28 mm Profilhölzer als Steck-/ Schraubsystem zur Selbstmontage an ein Basisgerüst. Die Eckverbindung bietet Schutz vor Wind und Regen.

► Massivholzprofile Satteldach oder Pultdach aus Holzplatten.

► Massivholz-Doppeltür mit Lichtausschnitten aus bruchsicherem Kunstglas.

1 19 / 28 mm **STECK- / SCHRAUBSYSTEM**
mit justierbaren Sicherheitsscharnieren

2 **KDI UNTERLEGER**
Im Lieferumfang enthalten: Kesseldruckimprägnierte nordische Kiefernholz sichern einen langfristigen Schutz gegen Fäulnis von unten!

3 **ECO MASSIVHOLZ-DOPPELTÜR**

4 **VERRIEGELUNG** Sicherheitsüberfalle bei 19 mm, Buntbartschloss bei 28 mm

5 **ECO DACHÜBERSTAND** Weite Dachüberstände bieten konstruktiven Witterungsschutz

6 **ECO ANBAUSCHRANK** inklusive

7 **ECO DACHANBAU** inklusive

DACHANBAU
inklusive

ANBAUSCHRANK
inklusive

VERRIEGELUNG
Sicherheitsüberfalle

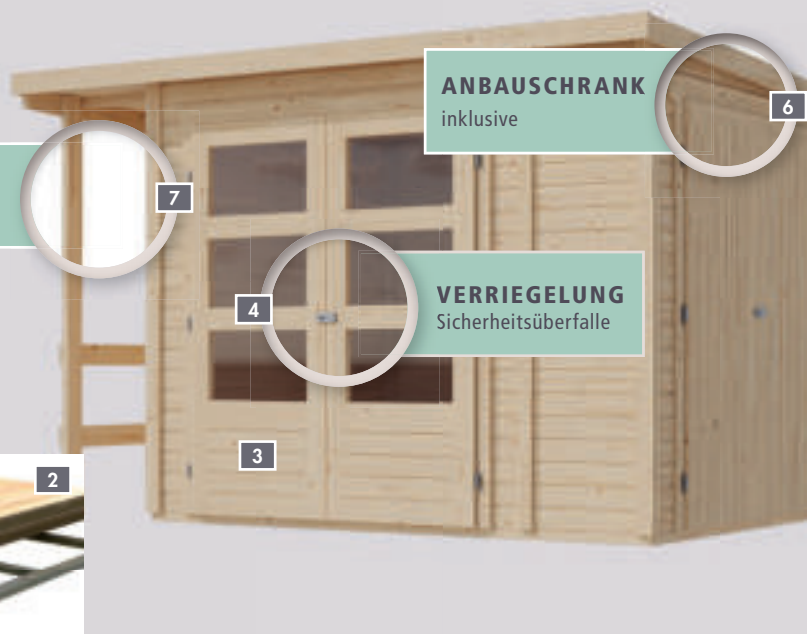



SCHLEPPDACH
inklusive

ANBAUSCHRANK
inklusive

UNSER TIPP
FUSSBODEN
siehe Tabelle

IN 2 FARBEN ERHÄLTICH
z.B. terragrau
siehe Tabelle



MULTI-FUNKTIONS-HAUS

Alles unter einem Dach

KONSTRUKTION

- ▶ 19 mm Steck-/ Schraubsystem aus nordischer Fichte
- ▶ 28 mm Steck- und Schraubsystem Rundprofil, Nut und Feder

DACH

- ▶ 19 mm: Sattel- oder Pultdach aus Holzplatten
- ▶ 28 mm: Satteldach aus Holzplatten

TÜREN

- ▶ 19 mm: Moderne Doppelflügeltür mit Sicherheitsüberfalle
- ▶ 28 mm: Moderne Doppelflügeltür Buntbartschloss mit 2 Schlüsseln

INKLUSIVE

- ▶ Inkl. Schrank und Anbaudach
- ▶ in zwei Farben erhältlich



Die abgebildeten Bedarfssymbole decken nur den Grundverbrauch für das Haus.

FÜR WEITEREN ZUBEHÖRBEDARF ZU DEN ANBAUDACHOPTIONEN QR-CODE SCANNEN!

Abb. 19 mm MULTIFUNKTIONSHAUS SATTELDACH naturbelassen, mit Zubehör (gegen Aufpreis): Fußboden und Dachschindeln



Abb. 19 mm MULTIFUNKTIONSHAUS PULTDACH terragrau, mit Zubehör (gegen Aufpreis): Fußboden und selbstklebende Dachfolie

19 mm MULTI SATTELDACH MIT SCHRANK UND ANBAUDACH

Umbauter Raum ca. 8,05 m³

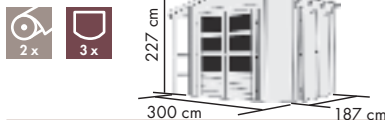

19 mm MULTI PULTDACH MIT SCHRANK UND ANBAUDACH

Umbauter Raum ca. 8,97 m³

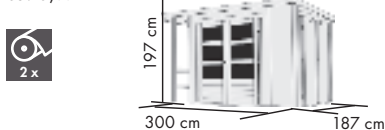

Farbe		Preis in €*
naturbelassen	93798	1199,99*
terragrau	93799	1349,99*
FUSSBODEN	77897	139,99*

naturbelassen	93796	1199,99*
terragrau	93797	1349,99*
FUSSBODEN	77897	139,99**

SELBSTKLEBENDE BITUMEN-DACHBAHN FÜR SATTELDACH (1 Rolle = 2,5 m²)

Achten Sie auf das Bedarfssymbol.

rot	83531	44,99 €*
schwarz	83532	44,99 €*

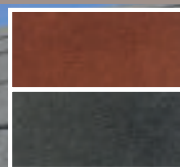



DACHANBAU
inklusive

ANBAUSCHRANK
inklusive

MULTIFUNKTIONSHÄUSER 19 / 28 mm

Abb. 28 mm Multifunktionshaus Satteldach terragrau, mit Zubehör (gegen Aufpreis): Fußboden und Dachschindeln

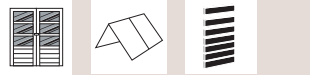

Neu!

28 mm MULTI SATTEL-DACH MIT SCHRANK UND ANBAUDACH

Umbauter Raum
ca. 12,2 m³



Farbe		Preis in €*
	naturbelassen	97918 1499,99*
	terragrau	97919 1749,99*
	FußBODEN	88592 149,99*



Abb. 28 mm MULTIFUNKTIONSHAUS SATTELDACH naturbelassen, mit Zubehör (gegen Aufpreis): Fußboden und Dachschindeln

IN 2 FARBEN ERHÄLTICH
z.B. terragrau
siehe Tabelle

unverbindlich. Änderungen und Irrtümer sind möglich und bleiben vorbehalten. Alle Daten sowie Abbildungen können vom Original abweichen. Alle Maße sind von Außenkante zu Außenkante gemessen. Da Holz ein Naturprodukt ist sind Abweichungen im cm-Bereich möglich.

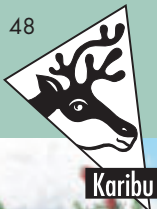

AUSSTATTUNG & SYMBOLERKLÄRUNG

Durch diese Symbole können Sie schnell und einfach die Ausstattungseigenschaften sehen.



► **STECK-/SCHRAUB-SYSTEM**
einzelne Profilhölzer



► **PULTDACH**
aus Massivholz



► **FLACHDACH**
aus Massivholz



► **SCHIEBETÜR**
aus Einscheiben-Sicherheitsglas und mit Bürstendichtung



► **DOPPEL-FLÜGELGLASTÜR**
aus bronziertem 8 mm Einscheiben-Sicherheitsglas und Magnetverschlüssen



► **FENSTER**
aus Echtglas, feststehend



PREMIUM STARKE QUALITÄT BIS INS DETAIL

Gartenhäuser mit einer Wandstärke von 38 mm aus nordischer Fichte sind eine hervorragende Wahl, um Ihre grüne Oase zu bereichern. Die robuste Bauweise gewährleistet Stabilität und Langlebigkeit, während das natürliche Holzdesign perfekt in den Garten integriert. Diese Häuser sind vielseitig und das ganze Jahr über nutzbar. Im Sommer können sie als Outdoorbar dienen, die Ihre Gartenpartys auf ein neues Level hebt. Hier können Freunde und Familie gemütlich zusammenkommen, Cocktails genießen und das Ambiente des Gartens in vollen Zügen auskosten. Aber auch in den kühleren Jahreszeiten bieten sie Schutz vor Wind und Wetter und dienen als Ruheoase, um dem Alltag zu entfliehen. Gartenhäuser sind somit nicht nur praktisch, sondern auch ästhetisch ansprechend und tragen zur Verschönerung Ihres Gartens bei.

38 mm PROFILHÖLZER

als **Steck-/Schraubsystem** zur Selbstmontage

Do it yourself!

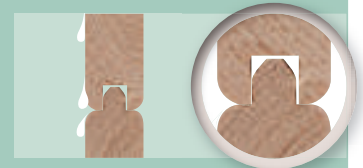

Aus nordischer Fichte gehobelt:
Perfekte Fräsung
Perfekter Sitz
Wasserabweisende Profilierung

PREMIUM

DIE KARIBU PREMIUM-AUSSTATTUNG

- Einzelne 38 mm Profilhölzer als Steck-/Schraubsystem zur Selbstmontage an ein Basisgerüst. Die Eckverbindung bietet Schutz vor Wind und Regen.
- Massivholzprofile Flachdach oder Pultdach aus Massivholzbrettern.

- Optionales Zubehör wie zum Beispiel selbstklebende Dachfolie finden Sie ab Seite 67.
- Massivholz-Doppeltür mit Lichtausschnitten aus bruchsicherem Kunstglas mit aufgesetzten Fenstersprossen und Zylinderschloss mit 3 Schlüsseln.

HIER GEHT'S ZUM
AUFBAUVIDEO:



1 PREMIUM 38 mm STECK- / SCHRAUBSYSTEM

2 KDI UNTERLEGER

Im Lieferumfang enthalten: Kesseldruckimprägnierte nordische Kiefernholzler sichern einen langfristigen Schutz gegen Fäulnis von unten!

3 ECO MASSIVHOLZ-DOPPELTÜR

4 VERRIEGELUNG Zylinderschloss mit 3 Schlüsseln

5 ECO DACHÜBERSTAND Weite Dachüberstände bieten konstruktiven Witterungsschutz



4 **VERRIEGELUNG**
Zylinderschloss mit
3 Schlüsseln



SCHARNIERE

Einbohrbänder helfen, die Tür perfekt zu justieren



3 **CHROMELINE-**
Eckverbindung (bei
ausgewählten Modellen)





Neu!

Jetzt ganz einfach **FARBMUSTER** unter info@karibu.de bestellen

SCHIEBETÜR aus Aluminium und Einscheibensicherheitsglas

FENSTER mit Aluminium-Rahmen

IN 2 FARBEN ERHÄLTICH
z.B. anthrazit siehe Tabelle



SYSTEMHÄUSER 38 mm

DICE

Für jede Gartengröße geeignet

KONSTRUKTION

▶ 38 mm Steck- / Schraubsystem aus nordischer Fichte

▶ **PREMIUM**

DACH

▶ Flachdach aus Massivholz inkl. Alu-Abschlussleiste

TÜREN

▶ Inkl. pulverbeschichteter Aluminium-Schiebetür (2 x 2 m) in anthrazitgrau aus 5 mm Einscheibensicherheitsglas und Bürstendichtung zum Schutz vor Wind, Staub und Insekten Zylinderschloss mit 2 Schlüsseln

FENSTER

▶ DICE 1: Inkl. 1 festem Fensterelement 1 x 2 m

INKLUSIVE

▶ Inkl. Massivholzfußboden
▶ Inkl. Dachfolie und Abschluss-Aluminiumwinkel



Abb. DICE 1, anthrazit, mit Zubehör (gegen Aufpreis):



Abb. DICE 3, naturbelassen mit Zubehör (gegen Aufpreis)

DICE 1

Neu!

Umbauter Raum ca. 22,25 m³

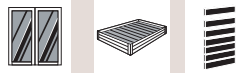
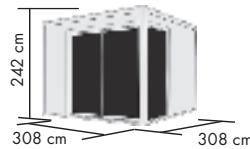

Farbe	Art.-Nr.	Preis in €*
naturbelassen	92788	4499,99*
anthrazit	92789	4999,99*

FÜßBODEN

FÜßBODEN INKLUSIVE

DICE 3

Neu!

Umbauter Raum ca. 22,25 m³

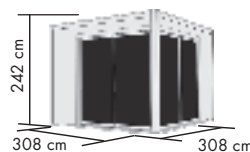

naturbelassen	92790	5499,99*
---------------	-------	----------

FÜßBODEN

FÜßBODEN INKLUSIVE



UNSER TIPP

SELBSTKLEBENDE DACHFOLIE
s. Zubehör, Seite 67



RADEBURG 5: DAS TERRASSENHAUS

Viel Platz,
dank großem
Innenraum
und schöner
Terrasse

INNENRAUM

TERRASSE

Abb. RADEBURG 5 naturbelassen, mit Zubehör
(gegen Aufpreis): selbstklebende Dachfolie



RADEBURG

Pultdachhaus in vielen Größen

KONSTRUKTION PREMIUM

- ▶ 38 mm Steck-/ Schraubsystem aus nordischer Fichte

DACH

- ▶ Pultdach aus Massivholz

TÜREN

- ▶ Extra hohe Doppelflügeltür aus Glas, mit Alu-Türschwelle, Lichtausschnitten aus hochwertigem Echtglas und Zylinderschloss mit 3 Schlüsseln, Türflügel je 72 x 188 cm, Durchgangsmaß ges. 135,5 x 185,5 cm

FENSTER

- ▶ RADEBURG 2 – 5: 2 feststehende Fenster in der Front aus hochwertigem Echtglas zum Selbsteinbau, Außenmaß 60 x 170 cm, Lichtausschnitt 37,5 x 147 cm

BEDARF SELBSTKLEBENDE DACHFOLIE

- ▶ Anbaudach 3,30 m: 3 Rollen



RADEBURG 1

Umbauter Raum ca. 19,2 m³



RADEBURG 2

Umbauter Raum ca. 23,0 m³

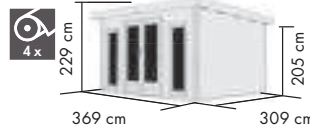

RADEBURG 3

Umbauter Raum ca. 27,7 m³

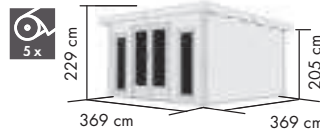

RADEBURG 4

Umbauter Raum ca. 37,0 m³



RADEBURG 5

Umbauter Raum ca. 42,0 m³

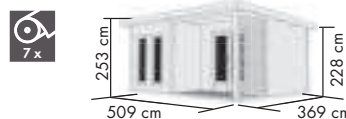

Farbe / Ausführung	Art.-Nr.	Preis in €*
naturbelassen	31462	2249,99*
SET INKL. ANBAUDACH 3,30 m	31464	3049,99*
SET INKL. ANBAUDACH 3,30 m + RÜCKWAND	31472	3349,99*
terragrau	31463	2649,99*
SET INKL. ANBAUDACH 3,30 m	31465	3549,99*
SET INKL. ANBAUDACH 3,30 m + RÜCKWAND	31474	3899,99*
FUßBODEN (optional)	41957	319,99*
naturbelassen	31475	2779,99*
SET INKL. ANBAUDACH 3,30 m	31480	3579,99*
SET INKL. ANBAUDACH 3,30 m + RÜCKWAND	31482	3879,99*
terragrau	31476	3169,99*
SET INKL. ANBAUDACH 3,30 m	31481	4069,99*
SET INKL. ANBAUDACH 3,30 m + RÜCKWAND	31483	4419,99*
FUßBODEN (optional)	47900	359,99*
naturbelassen	31477	3069,99*
SET INKL. ANBAUDACH 3,30 m	31486	3919,99*
SET INKL. ANBAUDACH 3,30 m + RÜCKWAND	31488	4219,99*
terragrau	31478	3469,99*
SET INKL. ANBAUDACH 3,30 m	31487	4419,99*
SET INKL. ANBAUDACH 3,30 m + RÜCKWAND	31489	4769,99*
FUßBODEN (optional)	41960	429,99*
naturbelassen	31479	4469,99*
FUßBODEN (optional)	55319	649,99*
naturbelassen	31490	4499,99*
terragrau	33126	5199,99*
FUßBODEN		FUßBODEN INKLUSIVE



Die abgebildeten Bedarfssymbole decken nur den Grundverbrauch für das Haus.

FÜR WEITEREN ZUBEHÖRBEDARF ZU DEN ANBAUDACHOPTIONEN QR-CODE SCANNEN!



STECK- /
SCHRAUB-
SYSTEM



Jetzt ganz einfach
FARBMUSTER
unter info@karibu.de
bestellen

Abb. RADEBURG 2 IM SET MIT ANBAUDACH 3,30 m
UND RÜCKWAND, terragrau, mit Zubehör (gegen
Aufpreis): selbstklebende Dachfolie und Fußboden



Abb. RADEBURG 4 naturbelassen, mit Zubehör (gegen
Aufpreis): selbstklebende Dachfolie und Fußboden



SYSTEMHÄUSER 38 mm / PREMIUM

Wandinnenseiten / Dach / Schnittkanten / Fußböden
der farbigen Häuser sind unbehandelt. Mehr auf S. 5

► LÄNGLICHES FESTSTEHENDES FENSTER
quer 38 mm

B x H: 84 x 44 cm,
Kunstglas

natur	83538	114,99 €*
-------	-------	-----------

► SELBSTKLEBENDE DACHFOLIE (FLACHDACH (Rolle 5 m²))

FLEXIBLES MATERIAL

WASSERABWEISENDER
HOLZSCHUTZ

EINFACH ZU FIXIEREN

Achten Sie auf
das Bedarfssymbol.

Mehr Infos s. Seite 67

dunkelgrau	68589	89,99 €*
------------	-------	----------

unverbindlich. Änderungen und Irrtümer sind möglich und bleiben vorbehalten. Alle Daten sowie Abbildungen können vom Original abweichen. Alle Maße sind von Außenkante zu Außenkante gemessen. Da Holz ein Naturprodukt ist sind Abweichungen im cm-Bereich möglich.

Weiteres Zubehör finden Sie auf Seite 67.



PREMIUM STARKE QUALITÄT BIS INS DETAIL

Blockbohlen-Gartenhäuser sind die ideale Wahl für Ihre Heim-Oase. Dank ihrer patentierten 6-Plus-Eckverbindung bieten sie eine erstklassige Stabilität und Langlebigkeit.

Ihr vielseitiges Design ermöglicht die ganzjährige Nutzung, sei es als entspannender Rückzugsort im Sommer oder als geschützte Lagerstätte im Winter.

AUSSTATTUNG & SYMBOLERKLÄRUNG

Durch diese Symbole können Sie schnell und einfach die Ausstattungseigenschaften sehen.



- **BLOCKBOHLEN-BAUWEISE**
einzelne Wandbohlen



- **SATTELDACH**
aus Massivholz



- **PULTDACH**
aus Massivholz



- **DOPPELFLÜGELTÜR**
inkl. Lichtausschnitten und Buntbarschloss mit 2 Schlüsseln oder Zylinderschloss mit 3 Schlüsseln



- **DOPPELFLÜGELTÜR**
modern mit 3 Lichtausschnitten



- **DREH-/ KIPPFENSTER**
aus Echtglas



- **FENSTER**
feststehend, aus Kunstglas

HIER GEHT'S ZUM AUFBAUVIDEO:



BLOCKBOHLENSYSTEM

Einzelne 28 oder 38 mm Bohlen mit Nut und Feder und 6-Plus-Eckverbindung (siehe unten). Vorbereitet zum einfachen Aufeinanderstecken (siehe rechts).

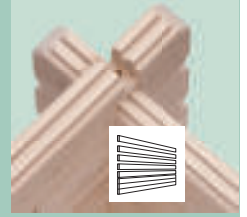

Aus nordischem Fichtenholz gehobelt:

Doppelte Nut- und Federverbindung

Perfekter Nut- und Federsitz durch modernsten Frästechnik-Einsatz

Wasserabweisende Profilierung



PATENTIERTE 6-PLUS-ECKVERBINDUNG

Die patentierte 6-Plus-Eckverbindung verknüpft die Bohlen mittels Verschraubung. Es ist keine Gewindestange als Wandsicherung nötig und somit entfällt die Wartung dieses Systems. Inklusive aller notwendigen Schrauben und Beschläge.



- 1 EINFACHE MONTAGE
- 2 HOHE STABILITÄT DER WÄNDE
- 3 FORMSCHÖNE BOHLENENDEN DURCH EINEN FACETTENSCHNITT
- 4 WIND- UND REGENDICHT DURCH ECKAUSKLINKUNG
- 5 PASSGENAUIGKEIT DER BOHLEN DURCH MODERNSTE FRÄSTECHNIK (CNC-TECHNIK)
- 6 WARTUNGSFREI DURCH DIE PATENTIERTE, DIREKTE VERSCHRAUBUNG DER EINZELNEN BOHLEN



PREMIUM

DIE KARIBU PREMIUM-AUSSTATTUNG

- 1 **PREMIUM 28 oder 38 mm BLOCKBOHLENSYSTEM**
Aus nordischem Fichtenholz und im einfachen Steck-/ Schraubensystem bieten die 28 oder 38 mm starken Blockbohlen perfekte Stabilität. Die patentierte 6-Plus-Eckverbindung verknüpft die Bohlen mittels Verschraubung und ist somit wartungsfrei, wind- und regendicht.
- 2 **SATTEL- ODER PULTDACH** aus Massivholzbrettern stabil und einfach zu verlegen.
- 3 **KDI UNTERLEGER**
Im Lieferumfang enthalten: Kesseldruckprägnierte nordische Kiefernholzer sichern einen langfristigen Schutz gegen Fäulnis von unten!
- 4 **PREMIUM MASSIVHOLZ-DOPPELTÜR** mit Lichtausschnitten aus bruchsicherem Kunstglas und Buntbarschloss mit 2 Schlüsseln oder Zylinderschloss mit 3 Schlüsseln

- 5 **PREMIUM DACHÜBERSTAND** Weite Dachüberstände bieten konstruktiven Witterungsschutz

FENSTER
aus Kunstglas



VERRIEGELUNG
Zylinderschloss mit 3 Schlüsseln





NUT UND FEDER MIT 6-PLUS-ECKVERBINDUNG



Neu



BLOCKBOHLENHÄUSER 28 mm

Abb. SÜDEN 3 naturbelassen, mit Zubehör (gegen Aufpreis): Fußboden und Dachschindeln

NATURBELASSEN



SÜDEN / RENTRUP

Schmuckstücke für Ihren Garten

KONSTRUKTION

- ▶ 28 mm Blockbohlenbauweise mit 6-Plus-Eckverbindung

DACH

- ▶ Satteldach aus Massivholz

TÜREN

- ▶ Doppelflügeltür (140 x 173 cm) mit Lichtausschnitten aus Kunstglas und aufgesetzten Sprossen
- SÜDEN: Buntbarschloss inkl. 2 Schlüsseln
- RENTRUP: Zylinderschloss mit 3 Schlüsseln

SOCKELMAßE

- ▶ SÜDEN 2: 230 x 175 cm
- ▶ SÜDEN 3: 230 x 230 cm
- ▶ SÜDEN 6: 280 x 280 cm
- ▶ RENTRUP 5 : 280 x 280 cm
- ▶ RENTRUP 8 : 280 x 370 cm

SÜDEN 2

Umbauter Raum: ca. 8,33 m³

Neu

- 3 Pakete
- 3 Rollen

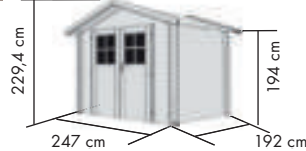

naturbelassen

Art.-Nr. 77802

1149,99 €*

SÜDEN 3

Umbauter Raum: ca. 10,71 m³

Neu

- 3 Pakete
- 3 Rollen



naturbelassen

Art.-Nr. 77803

1249,99 €*

SÜDEN 6

Umbauter Raum: ca. 16,50 m³

Neu

- 4 Pakete
- 4 Rollen

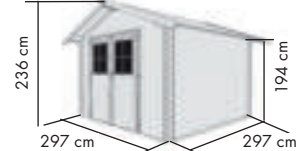

naturbelassen

Art.-Nr. 61936

1449,99 €*

▶ FUßBODEN

naturbelassen, inklusive KDI-Unterleger

RENTRUP 5	51115	279,99 €*
RENTRUP 8	41959	379,99 €*
SÜDEN 2	76620	199,99 €*
SÜDEN 3	76620	199,99 €*
SÜDEN 6	51115	279,99 €*

RENTRUP 5

Umbauter Raum: ca. 16,3 m³

- 5 Pakete
- 6 Rollen

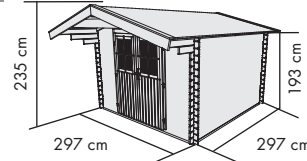

naturbelassen inkl. Vordach 90 cm

Art.-Nr. 38773

1899,99 €*

RENTRUP 8

Umbauter Raum: ca. 20,8 m³

- 6 Pakete
- 7 Rollen

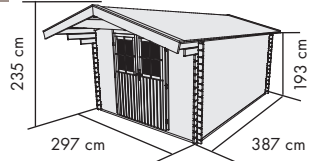

naturbelassen inkl. Vordach 90 cm

Art.-Nr. 38786

2199,99 €*



BASTRUP

Pultdachhaus in vielen Größen

KONSTRUKTION

- ▶ 28 mm Blockbohlenbauweise mit patentierter 6-Plus-Eckverbindung

DACH

- ▶ Pultdach aus Massivholz

TÜREN

- ▶ BASTRUP 2 – 8: Doppelflügeltür mit 3 Lichtausschnitten pro Türflügel aus Kunstglas und Zylinder-schloss mit 3 Schlüsseln

SOCKELMAßE

- ▶ BASTRUP 2: 220 x 220 cm
- ▶ BASTRUP 3: 280 x 220 cm
- ▶ BASTRUP 4: 220 x 280 cm

BEDARF SELBSTKLEBENDE DACHFOLIE

- ▶ Anbaudach 2 m: 2 Rollen
- ▶ Anbaudach 3 m: 3 Rollen
- ▶ Anbaudach 4 m: 4 Rollen



Das komplette Farbangebot finden Sie auf:
www.KARIBU-FARBENSHOP.de

HIER GEHT'S ZUM AUFBAUVIDEO:



Abb. BASTRUP 2 IM SET MIT ANBAUDACH UND RÜCKWAND 3,00 m, naturbelassen, mit Zubehör (gegen Aufpreis): Fußboden und selbstklebende Dachfolie



BASTRUP 2

Umbauter Raum ca. 10,1 m³

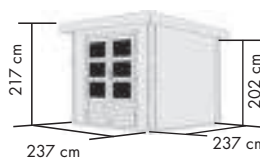

Farbvariante		naturbelassen	terragrau	anthrazit
BASISVERSION		73283 1399,99*	38752 1699,99*	33016 1699,99*
SET inkl. Anbaudach (ABD.)	Art.-Nr. Preis in €*	Art.-Nr. Preis in €*	Art.-Nr. Preis in €*	Art.-Nr. Preis in €*
SET INKL. ANBAUDACH 2,00 m	73290 1999,99*	– –	– –	– –
SET INKL. ANBAUDACH 2,00 m + RÜCKWAND	9300 2199,99*	– –	– –	– –
SET INKL. ANBAUDACH 2,00 m + SEITEN- UND RÜCKWAND	73314 2449,99*	– –	– –	– –
SET INKL. ANBAUDACH 3,00 m	91530 2049,99*	38759 2399,99*	33021 2399,99*	
SET INKL. ANBAUDACH 3,00 m + RÜCKWAND	9301 2299,99*	38760 2699,99*	33022 2699,99*	
SET INKL. ANBAUDACH 3,00 m + SEITEN- UND RÜCKWAND	91531 2549,99*	– –	– –	– –
FUßBODEN (optional)	72897 189,99*	72897 189,99*	72897 189,99*	

WÄHLEN SIE

JETZT EIN

PASSENDES SET:

Ergänzen Sie Ihr Gartenhaus BASTRUP mit einem Anbaudach und einer Seiten- und/oder Rückwand. Sie haben die Wahl!



BASTRUP + Anbaudach

wahlweise 2,00 m, 3,00 m oder 4,00 m breit

BASTRUP + Anbaudach

mit Seiten- und/oder Rückwand





NUT UND FEDER
MIT 6-PLUS-
ECKVERBINDUNG



Jetzt ganz einfach
FARB-MUSTER
unter info@karibu.de
bestellen



Abb. BASTRUP 3 IM SET MIT ANBAUDACH 3,00 m UND RÜCKWAND, anthrazit, mit Zubehör (gegen Aufpreis): Fußboden und selbstklebende Dachfolie



BLOCKBOHLENHÄUSER 28 mm

BASTRUP 3

Umbauter Raum
ca. 12,9 m³

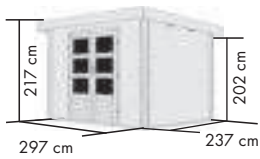

Farbvariante		naturbelassen		terragrau		anthrazit	
BASISVERSION		73285	1599,99*	38753	1999,99*	33017	1999,99*
SET inkl. Anbaudach (ABD.)	Art.-Nr.	Preis in €*		Art.-Nr.	Preis in €*	Art.-Nr.	Preis in €*
SET INKL. ANBAUDACH 2,00 m	73297	2199,99*	-	-	-	-	-
SET INKL. ANBAUDACH 2,00 m + RÜCKWAND	9302	2399,99*	-	-	-	-	-
SET INKL. ANBAUDACH 2,00 m + SEITEN- UND RÜCKWAND	73330	2649,99*	-	-	-	-	-
SET INKL. ANBAUDACH 3,00 m	91532	2249,99*	38761	2699,99*	33023	2699,99*	
SET INKL. ANBAUDACH 3,00 m + RÜCKWAND	9303	2499,99*	38762	2999,99*	33024	2999,99*	
SET INKL. ANBAUDACH 3,00 m + SEITEN- UND RÜCKWAND	91533	2749,99*	-	-	-	-	
FUßBODEN (optional)	92208	224,99*	92208	224,99*	92208	224,99*	

BASTRUP 4

Umbauter Raum
ca. 12,9 m³

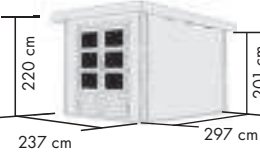

Farbvariante		naturbelassen		terragrau		anthrazit	
BASISVERSION		73286	1549,99*	38754	1899,99*	33018	1899,99*
SET inkl. Anbaudach (ABD.)	Art.-Nr.	Preis in €*		Art.-Nr.	Preis in €*	Art.-Nr.	Preis in €*
SET INKL. ANBAUDACH 2,00 m	78672	2149,99*	-	-	-	-	
SET INKL. ANBAUDACH 2,00 m + RÜCKWAND	9304	2349,99*	-	-	-	-	
SET INKL. ANBAUDACH 2,00 m + SEITEN- UND RÜCKWAND	77937	2699,99*	-	-	-	-	
SET INKL. ANBAUDACH 3,00 m	73298	2249,99*	38763	2649,99*	33025	2649,99*	
SET INKL. ANBAUDACH 3,00 m + RÜCKWAND	9305	2499,99*	38764	2949,99*	33026	2949,99*	
SET INKL. ANBAUDACH 3,00 m + SEITEN- UND RÜCKWAND	73327	2849,99*	-	-	-	-	
SET INKL. ANBAUDACH 4,00 m	77805	2379,99*	-	-	-	-	
SET INKL. ANBAUDACH 4,00 m + RÜCKWAND	9306	2729,99*	-	-	-	-	
SET INKL. ANBAUDACH 4,00 m + SEITEN- UND RÜCKWAND	9307	3079,99*	-	-	-	-	
FUßBODEN (optional)	72898	199,99*	72898	199,99*	72898	199,99*	

Wandinnenseiten / Dach / Schnittkanten / Fußboden der farbigen Häuser sind unbehandelt. Mehr auf S. 5

SELBSTKLEBENDE DACHFOLIE FLACHDACH (Rolle 5 m²)

FLEXIBLES MATERIAL

WASSERABWEISENDER HOLZSCHUTZ

EINFACH ZU FIXIEREN

Achten Sie auf das Bedarfssymbol.

dunkelgrau 68589

89,99 €*

Mehr Infos s. Seite 67

FESTSTEHENDES FENSTER 28 mm

B x H: 60 x 170 cm, Echtholz



natur	39940	189,99 €*
elfenbeinweiß	39938	209,99 €*

Weiteres Zubehör finden Sie auf Seite 67.



Das komplette Farbangebot finden Sie auf:
www.KARIBU-FARBENSHOP.de

Abb. BASTRUP 5 anthrazit, mit Zubehör (gegen Aufpreis): Fußboden und selbstklebende Dachfolie

NATURBELASSEN
TERRAGRAU
RAL 060,40,05
ANTHRAZIT
RAL 7016

BASTRUP

Pultdachhaus in vielen Größen

KONSTRUKTION

- ▶ 28 mm Blockbohlenbauweise mit patentierter 6-Plus-Eckverbindung

DACH

- ▶ Pultdach aus Massivholz

TÜREN

- ▶ BASTRUP 2 – 8: Doppelflügeltür mit 3 Lichtausschnitten pro Türflügel aus Kunstglas und Zylinderschloss mit 3 Schlüsseln (140 x 173 cm)

SOCKELMAßE

- ▶ BASTRUP 5: 280 x 280 cm
- ▶ BASTRUP 7: 340 x 280 cm
- ▶ BASTRUP 8: 370 x 280 cm

FENSTER

- ▶ BASTRUP 8: 1 feststehendes Fenster

BEDARF SELBSTKLEBENDE DACHFOLIE

- ▶ Anbaudach 2,00 m: 2 Rollen
- ▶ Anbaudach 3,00 m: 3 Rollen
- ▶ Anbaudach 4,00 m: 4 Rollen

BASTRUP 5

Umbauer Raum ca. 16,5 m³

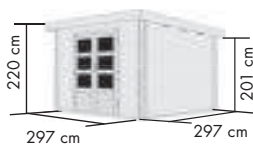

BASTRUP 7

Umbauer Raum ca. 20,0 m³

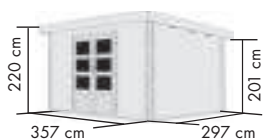

Farbvariante	naturbelassen		terragrau		anthrazit	
	Art.-Nr.	Preis in €*	Art.-Nr.	Preis in €*	Art.-Nr.	Preis in €*
BASISVERSION	73287	1699,99*	38755	2099,99*	33019	2099,99*
SET inkl. Anbaudach (ABD.)						
SET INKL. ANBAUDACH 2,00 m	73990	2299,99*	–	–	–	–
SET INKL. ANBAUDACH 2,00 m + RÜCKWAND	9309	2499,99*	–	–	–	–
SET INKL. ANBAUDACH 2,00 m + SEITEN- UND RÜCKWAND	73994	2849,99*	–	–	–	–
SET INKL. ANBAUDACH 3,00 m	73299	2399,99*	38767	2849,99*	33027	2849,99*
SET INKL. ANBAUDACH 3,00 m + RÜCKWAND	9310	2649,99*	38768	3149,99*	33028	3149,99*
SET INKL. ANBAUDACH 3,00 m + SEITEN- UND RÜCKWAND	73329	2999,99*	–	–	–	–
SET INKL. ANBAUDACH 4,00 m	73991	2529,99*	–	–	–	–
SET INKL. ANBAUDACH 4,00 m + RÜCKWAND	9311	2879,99*	–	–	–	–
SET INKL. ANBAUDACH 4,00 m + SEITEN- UND RÜCKWAND	9312	3229,99*	–	–	–	–
FUßBODEN (optional)	72899	269,99*	72899	269,99*	72899	269,99*
BASISVERSION	73306	1899,99*	38756	2299,99*	33020	2299,99*
SET inkl. Anbaudach (ABD.)						
SET INKL. ANBAUDACH 2,00 m	78673	2499,99*	–	–	–	–
SET INKL. ANBAUDACH 2,00 m + RÜCKWAND	9313	2699,99*	–	–	–	–
SET INKL. ANBAUDACH 2,00 m + SEITEN- UND RÜCKWAND	78674	3049,99*	–	–	–	–
SET INKL. ANBAUDACH 3,00 m	73308	2599,99*	38765	3049,99*	33029	3049,99*
SET INKL. ANBAUDACH 3,00 m + RÜCKWAND	9314	2849,99*	38766	3349,99*	33030	3349,99*
SET INKL. ANBAUDACH 3,00 m + SEITEN- UND RÜCKWAND	73334	3199,99*	–	–	–	–
SET INKL. ANBAUDACH 4,00 m	77807	2729,99*	–	–	–	–
SET INKL. ANBAUDACH 4,00 m + RÜCKWAND	9315	3079,99*	–	–	–	–
SET INKL. ANBAUDACH 4,00 m + SEITEN- UND RÜCKWAND	9316	3429,99*	–	–	–	–
FUßBODEN (optional)	73535	309,99*	73535	309,99*	73535	309,99*





NUT UND FEDER
MIT 6-PLUS-
ECKVERBINDUNG



HIER GEHT'S ZUM
RUNDUM-VIDEO:



Jetzt ganz einfach
FARBMUSTER
unter info@karibu.de
bestellen



BLOCKBOHLENHÄUSER 28 mm

Abb. BASTRUP 8 IM SET MIT ANBAUDACH 3,00 m,
terragrau, mit Zubehör (gegen Aufpreis):
Fußboden und selbstklebende Dachfolie



BASTRUP 8

Umbauter Raum
ca. 21,6 m³

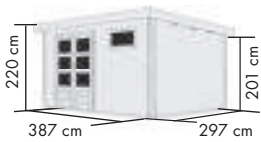

Farbvariante		naturbelassen		terragrau		anthrazit
BASISVERSION	78679	1999,99*	38757	2549,99*	38758	2549,99*
SET inkl. Anbaudach (ABD.)	Art.-Nr.	Preis in €*	Art.-Nr.	Preis in €*	Art.-Nr.	Preis in €*
SET INKL. ANBAUDACH 2,00 m	78675	2599,99*	-	-	-	-
SET INKL. ANBAUDACH 2,00 m + RÜCKWAND	9317	2799,99*	-	-	-	-
SET INKL. ANBAUDACH 2,00 m + SEITEN- UND RÜCKWAND	78676	3149,99*	-	-	-	-
SET INKL. ANBAUDACH 3,00 m	79315	2699,99*	38769	3299,99*	38770	3299,99*
SET INKL. ANBAUDACH 3,00 m + RÜCKWAND	9318	2949,99*	38771	3599,99*	38772	3599,99*
SET INKL. ANBAUDACH 3,00 m + SEITEN- UND RÜCKWAND	78677	3299,99*	-	-	-	-
SET INKL. ANBAUDACH 4,00 m	78678	2829,99*	-	-	-	-
SET INKL. ANBAUDACH 4,00 m + RÜCKWAND	9319	3179,99*	-	-	-	-
SET INKL. ANBAUDACH 4,00 m + SEITEN- UND RÜCKWAND	9320	3529,99*	-	-	-	-
FUßBODEN (optional)	41959	379,99*	41959	379,99*	41959	379,99*

WÄHLEN SIE
JETZT EIN

PASSENDES SET:

Ergänzen Sie Ihr Gartenhaus BASTRUP mit einem Anbaudach und einer Seiten- und/oder Rückwand. Sie haben die Wahl!



BASTRUP + Anbaudach

wahlweise 2,00 m, 3,00 m
oder 4,00 m breit

BASTRUP + Anbaudach
mit Seiten- und/oder Rückwand



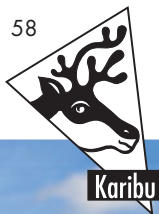

HIER GEHT'S ZUM AUFBAUVIDEO:



NATURBELASSEN

FELSENAU / MELDORF

Für jeden Garten das Richtige

KONSTRUKTION

- ▶ 38 mm Blockbohlenbauweise mit 6-Plus-Eckverbindung

DACH

- ▶ Satteldach aus Massivholz

TÜREN

- ▶ Doppelflügeltür (140 x 173 cm) mit Lichtausschnitten aus Kunstglas und aufgesetzten Sprossen und FELSENAU: Zylinderschloss mit 3 Schlüsseln
MELDORF 5: Buntbartschloss mit 2 Schlüsseln

FENSTER

- ▶ Dreh-/Kippfenster (69 x 80 cm) aus Echtglas

SOCKELMAßE

- ▶ FELSENAU 3: 282 x 282 cm
- ▶ FELSENAU 4: 342 x 252 cm
- ▶ FELSENAU 5: 372 x 282 cm
- ▶ MELDORF 5: 372 x 282 cm

HINWEIS

- ▶ Türen und Fenster lassen sich bei FELSENAU 3 in die Seite einbauen. Zusätzlich kann bei FELSENAU 3-5 die Position der Tür und des Fensters gespiegelt werden.



Das komplette Farbangebot finden Sie auf: www.KARIBU-FARBENSHOP.de

Abb. FELSENAU 5, naturbelassen, mit Zubehör (gegen Aufpreis): Fußboden und Dachschindeln

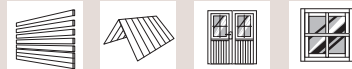

FELSENAU 3

Umbauter Raum: ca. 17,5 m³

- 5 Pakete
- 6 Rollen



naturbelassen

Art.-Nr. 64287

2399,99 €*

FELSENAU 4

Umbauter Raum: ca. 18,4 m³

- 6 Pakete
- 7 Rollen



naturbelassen

Art.-Nr. 64290

2549,99 €*

FELSENAU 5

Umbauter Raum: ca. 22,2 m³

- 6 Pakete
- 7 Rollen

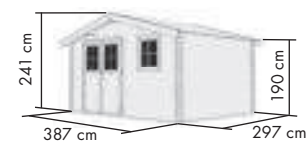

naturbelassen

Art.-Nr. 64292

2699,99 €*

▶ FUßBODEN

naturbelassen, inklusive KDI-Unterleger

FELSENAU 3	51115	279,99 €*
FELSENAU 4	73498	289,99 €*
FELSENAU 5	41959	379,99 €*
MELDORF 5	41959	379,99 €*

▶ SELBSTKLEBENDE BITUMEN-DACHBAHN FÜR SATTELDACH (1 Rolle = 2,5 m²)

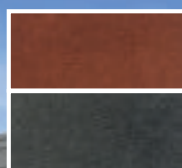

rot	83531	44,99 €*
schwarz	83532	44,99 €*

Achten Sie auf das Bedarfssymbol.

Mehr Infos s. Seite 67

MELDORF 5

Umbauter Raum: ca. 22,2 m³

- 6 Pakete
- 7 Rollen



naturbelassen

Art.-Nr. 91495

2799,99 €*



Das komplette Farbangebot finden Sie auf:
www.KARIBU-FARBENSHOP.de



Abb. TRITTAU 5, IM SET MIT ANBAUDACH 3,00 m, terragrau, mit Zubehör (gegen Aufpreis): Fußboden und selbstklebende Dachfolie

BLOCKBOHLENHÄUSER 28 mm

TERRAGRAU
RAL 000 10 05
NATURBELASSEN



TRITTAU

Für jeden Garten das Richtige

KONSTRUKTION

- ▶ 38 mm Blockbohlenbauweise mit 6-Plus-Eckverbindung

DACH

- ▶ Pultdach aus Massivholz

TÜREN

- ▶ Doppelflügeltür (140 x 170 cm) mit 3 Lichtausschnitten pro Türflügel aus Kunstglas und Zylinderschloss mit 3 Schlüsseln

FENSTER

- ▶ Feststehendes Fenster (85 x 44 cm) aus bruchsicherem Kunstglas

SOCKELMAßE

- ▶ TRITTAU 3: 282 x 282 cm
- ▶ TRITTAU 5: 372 x 282 cm
- ▶ TRITTAU 6: 372 x 372 cm

BEDARF SELBSTKLEBENDE DACHFOLIE

- ▶ Anbaudach 3,30 m: 3 Rollen
- ▶ Anbaudach 4,40 m: 4 Rollen

TRITTAU 3

Umbauter Raum ca. 15,9 m³



TRITTAU 5

Umbauter Raum ca. 21,0 m³



TRITTAU 6

Umbauter Raum ca. 28,5 m³



Farbvariante		naturbelassen		terragrau
BASISVERSION	9295	2449,99*	41532	3099,99*
SET inkl. Anbaudach (ABD.)	Art.-Nr.	Preis in €*	Art.-Nr.	Preis in €*
SET INKL. ANBAUDACH 3,30 m	10045	3149,99*	41537	3849,99*
SET INKL. ANBAUDACH 3,30 m + RÜCKWAND	10047	3499,99*	41577	4299,99*
SET INKL. ANBAUDACH 3,30 m + SEITEN- UND RÜCKWAND	10048	3799,99*	-	-
SET INKL. ANBAUDACH 4,40 m	10049	3279,99*	-	-
SET INKL. ANBAUDACH 4,40 m + RÜCKWAND	10050	3779,99*	-	-
SET INKL. ANBAUDACH 4,40 m + SEITEN- UND RÜCKWAND	10051	4079,99*	-	-
FUßBODEN (optional)	51115	279,99*	51115	279,99*
BASISVERSION	91499	2749,99*	41533	3399,99*
SET inkl. Anbaudach (ABD.)	Art.-Nr.	Preis in €*	Art.-Nr.	Preis in €*
SET INKL. ANBAUDACH 3,30 m	91545	3449,99*	41578	4149,99*
SET INKL. ANBAUDACH 3,30 m + RÜCKWAND	10060	3799,99*	41579	4599,99*
SET INKL. ANBAUDACH 3,30 m + SEITEN- UND RÜCKWAND	10061	4099,99*	-	-
SET INKL. ANBAUDACH 4,40 m	91547	3579,99*	-	-
SET INKL. ANBAUDACH 4,40 m + RÜCKWAND	10062	4079,99*	-	-
SET INKL. ANBAUDACH 4,40 m + SEITEN- UND RÜCKWAND	10063	4379,99*	-	-
FUßBODEN (optional)	41959	379,99*	41959	379,99*
BASISVERSION	91500	3249,99*	41534	4049,99*
FUßBODEN (optional)	41960	429,99*	41960	429,99*

WÄHLEN SIE JETZT EIN PASSENDES SET:

Ergänzen Sie Ihr Gartenhaus TRITTAU mit einem Anbaudach und einer Seiten- und/oder Rückwand. Sie haben die Wahl!



TRITTAU + Anbaudach
wahlweise 3,30 m,
oder 4,40 m breit

TRITTAU + Anbaudach
mit Seiten- und/oder Rückwand





Karibu

Gründachhäuser sind eine innovative Lösung für Gartenliebhaber und umweltbewusste Menschen. Ein besonderes Merkmal von Gründachhäusern ist, zusätzlichen Lebensraum für Insekten zu schaffen. Die Integration von Pflanzen auf dem Dach fördern die Artenvielfalt und tragen dazu bei, die Insektenpopulation zu unterstützen. Gleichzeitig tragen diese grünen Dächer zur CO²-Bindung und somit zur Reduzierung des Treibhauseffekts bei.

Die Vegetation auf dem Dach der Gartenhäuser bietet nicht nur ökologische Vorteile, sondern auch praktische. Sie fungiert als natürlicher Schallschutz, der den Lärm von außen reduziert und eine ruhige und entspannende Umgebung schafft. Dadurch werden Gründachhäuser nicht nur zu einem Rückzugsort in der Natur, sondern auch zu einem Ort der Erholung und Entspannung.

AUSSTATTUNG & SYMBOLERKLÄRUNG

Durch diese Symbole können Sie schnell und einfach die Ausstattungseigenschaften sehen.



► **BLOCKBOHLEN-BAUWEISE**
einzelne Wandbohlen



► **PULTDACH**
aus Massivholz



► **DOPPEL-FLÜGELTÜR**
inkl. 3 Lichtausschnitte



BLOCKBOHLENSYSTEM

Einzelne 28 mm-Bohlen mit Nut und Feder und 6-Plus-Eckverbindung (siehe rechts). Vorbereitet zum einfachen Aufeinanderstecken (siehe unten).

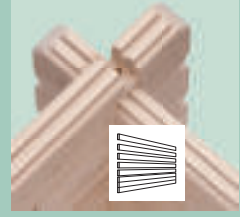

Aus nordischem Fichtenholz gehobelt:

Doppelte Nut- und Federverbindung
Perfekter Nut- und Federsitz durch modernsten Frästechnik-Einsatz
Wasserabweisende Profilierung



PATENTIERTE 6-PLUS-ECKVERBINDUNG

Die patentierte 6-Plus-Eckverbindung verknüpft die Bohlen mittels Verschraubung. Es ist keine Gewindestange als Wandsicherung nötig und somit entfällt die Wartung dieses Systems. Inklusive aller notwendigen Schrauben und Beschläge.



- 1 EINFACHE MONTAGE
- 2 HOHE STABILITÄT DER WÄNDE
- 3 FORMSCHÖNE BOHLENDEN DURCH EINEN FACETTENSCHNITT
- 4 WIND- UND REGENDICHT DURCH ECKAUSKLINKUNG
- 5 PASSGENAUIGKEIT DER BOHLEN DURCH MODERNSTE FRÄSTECHNIK (CNC-TECHNIK)
- 6 WARTUNGSFREI DURCH DIE PATENTIERTE, DIREKTE VERSCHRAUBUNG DER EINZELNEN BOHLEN



PREMIUM

DIE KARIBU ÖKO-AUSSTATTUNG

- 1 Das **GRÜNDACH** bindet CO² und trägt zur Reduzierung von Treibhausgasen bei. Versickerungsfläche bleibt erhalten, die Vegetation absorbiert Regenwasser. Die Vegetation der Dachfläche dient als Schallschutz und reduziert störende Geräusche von außen.
- 2 **PREMIUM 28 mm BLOCKBOHLENSYSTEM**
Aus nordischem Fichtenholz und im einfachen Steck-/ Schraubsystem bieten die 28 mm starken Blockbohlen perfekte Stabilität. Die patentierte 6-Plus-Eckverbindung verknüpft die Bohlen mittels Verschraubung und ist somit wartungsfrei, wind- und regendicht.
- 3 **Pultdach** aus Massivholzbrettern stabil und einfach zu verlegen. Erhöhte **SCHNEELAST** von 300 kg/m² (mit Gründach noch 125 kg/m²)
- 4 **KDI UNTERLEGER**
Im Lieferumfang enthalten: Kesseldruckimprägnierte nordische Kiefernholzer sichern einen langfristigen Schutz gegen Fäulnis von unten!
- 5 Moderne **MASSIVHOLZ-DOPPELTÜR** mit Lichtausschnitten aus bruchsicherem Kunstglas und Zylinderschloss mit 3 Schlüsseln

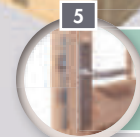
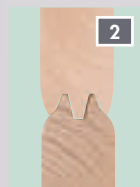
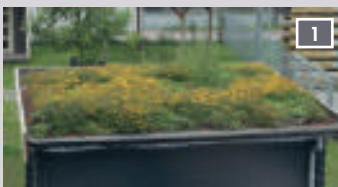

VERRIEGELUNG
Zylinderschloss mit 3 Schlüsseln



INKL. DACHBEGRÜNUNGSSET
selbstklebende Dachbahn, Vlies und Wurzelschutzfolie, Drainageplatten



ENTFALTUNGSSPIELRAUM IN DER BEPFLANZUNG



Das komplette Farbangebot finden Sie auf:
www.KARIBU-FARBENSHOP.de



FLORA

mit Gründach

KONSTRUKTION

▶ 28 mm Blockbohlenbauweise mit patentierter 6-Plus-Eckverbindung

DACH

▶ Pultdach aus Massivholz

TÜREN

▶ Doppelflügeltür mit 3 Lichtausschnitten pro Türflügel aus Kunstglas und Zylinderschloss mit 3 Schlüsseln

SOCKELMAßE

▶ FLORA 3: 280 x 220 cm
▶ FLORA 5: 280 x 280 cm

DACHBEGRÜNUNGSSET

▶ Selbstklebende Dachbahn, Vlies und Wurzelschutzfolie

HINWEIS: Substrat, Kies und Samen nicht im Lieferumfang enthalten



Abb. FLORA 5, anthrazit, mit Zubehör (gegen Aufpreis): Fußboden und Dachbegrünungsset



GRÜNDACHHÄUSER 28 mm

FLORA 3 Neu
Umbauter Raum: ca. 12,9 m³

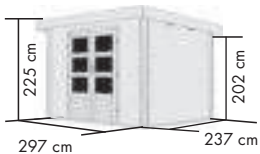

naturbelassen
Art.-Nr. 97615 **2099,99 €***

anthrazit
Art.-Nr. 97616 **2499,99 €***

FLORA 5 Neu
Umbauter Raum: ca. 16,5 m³

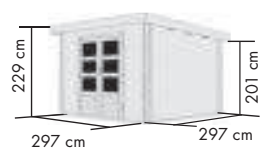

naturbelassen
Art.-Nr. 97617 **2449,99 €***

anthrazit
Art.-Nr. 97618 **2879,99 €***



Abb. FLORA 3, naturbelassen, mit Zubehör (gegen Aufpreis): Fußboden

▶ FUßBODEN

naturbelassen, inklusive KDI-Unterleger

FLORA 3	
92208	224,99*
FLORA 5	
72899	269,99*

▶ DREH-/ KIPPFENSTER aus Echtglas, B x H: 69 x 80 cm



28 mm	natur	32414	119,99 €*
	elfenbeinweiß	41838	149,99 €*

unverbindlich. Änderungen und Irrtümer sind möglich und bleiben vorbehalten. Alle Daten sowie Abbildungen können vom Original abweichen. Alle Maße sind von Außenkante zu Außenkante gemessen. Da Holz ein Naturprodukt ist sind Abweichungen im cm-Bereich möglich.



AUSSTATTUNG & SYMBOLERKLÄRUNG

Durch diese Symbole können Sie schnell und einfach die Ausstattungseigenschaften sehen.



- ▶ **BLOCKBOHLENBAUWEISE**
einzelne Wandbohlen



- ▶ **SATTELDACH**
aus Massivholz



- ▶ **PULTDACH**
aus Massivholz



- ▶ **FLACHDACH**
aus Massivholz



- ▶ **DOPPELFLÜGELTÜR EINZELFLÜGELTÜR**
inkl. Lichtausschnitten und Zylinderschloss mit 3 Schlüsseln



- ▶ **DOPPELFLÜGELTÜR + EINZELFLÜGELTÜR**
modern mit 3 Lichtausschnitten pro Türflügel



- ▶ **DOPPELFLÜGELTÜR + EINZELFLÜGELTÜR**
modern mit 4 Lichtausschnitten aus milchigem Kunstglas



- ▶ **FENSTER**
feststehend, aus Kunstglas

ZWEIRAUMHÄUSER

ZWEI RÄUME, ZWEI OPTIONEN

Zweiraum-Gartenhäuser bieten vielfältige Nutzungsmöglichkeiten. Diese flexiblen Strukturen können als Homeoffice, Gästehaus, Hobbyraum oder sogar als kleines Refugium dienen. Der eine Raum kann als Arbeitsbereich genutzt werden, während der andere als gemütlicher Rückzugsort gestaltet wird. Gartenlieb-

haber können hier Pflanzen pflegen, Künstler finden Raum für ihre Kreativität, und Gäste genießen Privatsphäre. Die individuelle Gestaltung ermöglicht Anpassungen an die persönlichen Bedürfnisse und Stilpräferenzen. Dank moderner Dämmung und Energieeffizienz sind sie ganzjährig nutzbar. Zweiraum-Gartenhäuser bereichern den Garten und bieten einen vielseitigen Raum für die Entfaltung von Hobbys und Lebensqualität.



DIE BAUWEISEN

Einzelne 19/28/38 mm Profilhölzer als **Steck-/Schraubsystem** zur Selbstmontage an ein Basisgerüst.

Do it yourself!

oder

28/38 mm **Blockbohlenbauweise** mit 6-Plus-Eckverbindung.

STECK- / SCHRAUBSYSTEM 19 mm PROFILE



BLOCKBOHLENSYSTEM



KDI-UNTERLEGER



DACHÜBERSTAND



DIE KARIBU AUSSTATTUNGEN

ECO

€

- 1a 19 mm **STECK- / SCHRAUBSYSTEM**
Zur Selbstmontage an ein Basisgerüst. Die Eckverbindung bietet Schutz vor Wind und Regen

- 2 **FLACHDACH**
aus schnell zu verlegenden Holzplatten.

- 3 **2 TÜREN:**
Einflügeltür (81,5 x 175 cm) & Doppelflügeltür (166 x 176,5cm) mit jeweils 4 Lichtausschnitten aus milchigem Kunstglas und Sicherheitsüberfalle

- 4 **KDI UNTERLEGER**



CLASSIC

★

- 1 28/38 mm **STECK-/SCHRAUBSYSTEM**
Zur Selbstmontage an ein Basisgerüst, 28 mm starke Mittelwand

- 2 **PULTDACH** aus Massivholz

- 3 **2 TÜREN:** Doppelflügeltür & Einflügeltür mit Lichtausschnitten aus Kunst- oder Echtglas, inkl. Buntbartschloss mit 2 Schlüsseln

- 4 **KDI UNTERLEGER**



PREMIUM

👑

- 1b 28/38 mm **BLOCKBOHLENBAUWEISE**
mit 6-Plus-Eckverbindung. Die Eckverbindung bietet Schutz vor Wind und Regen

- 2 **SATTELDACH** aus Massivholz

- 3 **2 TÜREN:** mit 3 Lichtausschnitten pro Türflügel aus Kunstglas inkl. Buntbartschloss und 2 Schlüsseln, Doppelflügeltür: 140 x 173 cm, Einflügeltür: 82,5 x 173 cm

- 4 **KDI UNTERLEGER**

- 5 **DACHÜBERSTAND**





NUT UND FEDER MIT
6-PLUS-ECKVERBINDUNG
& STECK- /SCHRAUBSYSTEM



ZWEIRAUMHÄUSER 19 mm

TERRAGRAU
RAL 060-10-05
NATURBELASSEN

MÜHLENTRUP

Die praktischen Mittelwand-Häuser

KONSTRUKTION

▶ 19 mm Steck-/ Schraubsystem

DACH

▶ Flachdach aus Dachplatten

TÜREN

▶ Einflügeltür (81,5 x 175 cm) & Doppelflügeltür (166 x 176,5cm) mit jeweils 4 Lichtausschnitten aus milchigem Kunstglas und Sicherheitsüberfalle

RAUMGRÖßEN

- ▶ MÜHLENTRUP 1:
großer Raum: 235 x 209 cm,
kleiner Raum: 160 x 209 cm
- ▶ MÜHLENTRUP 2:
großer Raum: 234 x 264 cm,
kleiner Raum: 160 x 264 cm
- ▶ MÜHLENTRUP 3:
großer Raum: 234 x 325 cm,
kleiner Raum: 160 x 325 cm

Abb. MÜHLENTRUP 2, terragrau, mit Zubehör (gegen Aufpreis): Fußboden und selbstklebende Dachfolie

Das komplette Farbangebot finden Sie auf:
www.KARIBU-FARBENSHOP.de



MÜHLENTRUP 1

Umbauter Raum: ca. 17,0 m³

3 Rollen

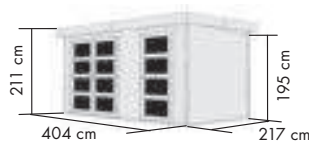

naturbelassen	Art.-Nr. 83541	1699,99 €*
terragrau	Art.-Nr. 83540	1999,99 €*

MÜHLENTRUP 2

Umbauter Raum: ca. 19,2 m³

3 Rollen

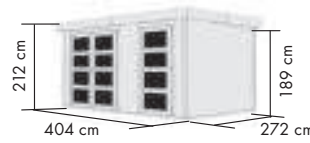

naturbelassen	Art.-Nr. 23618	1799,99 €*
terragrau	Art.-Nr. 23619	2099,99 €*

MÜHLENTRUP 3

Umbauter Raum: ca. 25,7 m³

5 Rollen



naturbelassen	Art.-Nr. 39047	1849,99 €*
terragrau	Art.-Nr. 39048	2199,99 €*

▶ FUßBODEN

naturbelassen,
inklusive KDI-Unterleger

MÜHLENTRUP 1	
83543	379,99 €*
MÜHLENTRUP 2	
38965	449,99 €*
MÜHLENTRUP 3	
38965	449,99 €*

▶ SELBSTKLEBENDE DACHFOLIE FLACHDACH (Rolle 5 m²)

FLEXIBLES MATERIAL

WASSERABWEISENDER HOLZSCHUTZ

EINFACH ZU FIXIEREN

dunkelgrau 68589 **89,99 €***

Achten Sie auf das Bedarfssymbol.

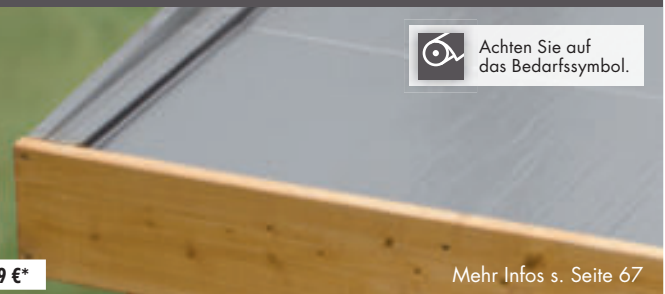

Mehr Infos s. Seite 67



Jetzt ganz einfach
FARBMUSTER
unter info@karibu.de
bestellen

Abb. MATTRUP naturbelassen, mit Zubehör (gegen Aufpreis): Fußboden und selbstklebende Dachfolie

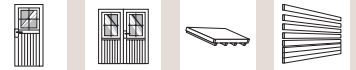

TINTRUP / MATTRUP / SCHÖNBUCH

Die praktischen Mittelwand-Häuser

KONSTRUKTION

- ▶ TINTRUP/ MATTRUP: 28 mm Steck-/Schraubsystem
- ▶ SCHÖNBUCH: 38 mm Steck-/Schraubsystem; 28 mm starke Mittelwand

DACH

- ▶ Pultdach aus Massivholz

TÜREN

- ▶ TINTRUP/ MATTRUP: Doppelflügeltür (140 x 173 cm) & Einflügeltür (82,5 x 173 cm) mit Lichtausschnitten aus Kunstglas und aufgesetzten Sprossen, inkl. Zylinderschloss mit 3 Schlüsseln
- ▶ SCHÖNBUCH: Doppelflügeltür (140 x 173 cm) & Einflügeltür (69 x 173 cm) mit 3 Lichtausschnitten pro Türflügel aus Echtglas, inkl. Zylinderschloss und 3 Schlüsseln

FENSTER

- ▶ SCHÖNBUCH 2: 2 Fenster in der Front (35 x 113 cm) aus Kunstglas, feststehend

HINWEIS

Die Tür kann beim SCHÖNBUCH 2 sowohl vorne als auch an der Seite eingesetzt werden.

TERRAGRAU
RAL 060 40 05
NATURBELASSEN

TINTRUP

Umbauter Raum: ca. 19,1 m³

3 Rollen

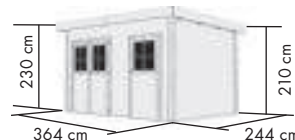

- Großer Raum: 224 x 234 cm
- Kleiner Raum: 129 x 234 cm

naturbelassen

Art.-Nr. 64279

2299,99 €*

terragrau

Art.-Nr. 83140

2599,99 €*

MATTRUP

Umbauter Raum: ca. 24,8 m³

4 Rollen

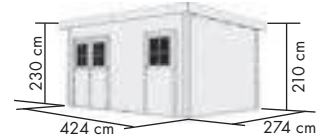

- Großer Raum: 285 x 264 cm
- Kleiner Raum: 126 x 334 cm

naturbelassen

Art.-Nr. 64281

2599,99 €*

terragrau

Art.-Nr. 83141

2949,99 €*



Abb. TINTRUP terragrau, mit Zubehör (gegen Aufpreis): Fußboden und selbstklebende Dachfolie



STECK- / SCHRAUB-SYSTEM



ZWEIRAUMHÄUSER 28/38 mm

Abb. SCHÖNBUCH 2 terragräu, mit Zubehör (gegen Aufpreis): Fußboden und selbstklebende Dachfolie



SCHÖNBUCH 1

Umbauter Raum: ca. 19,1 m³

3 Rollen

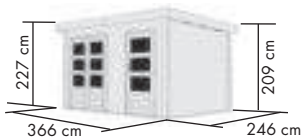

- Großer Raum: 225 x 234 cm
- Kleiner Raum: 126 x 334 cm

naturbelassen	Art.-Nr. 78649	2799,99 €*
terragräu	Art.-Nr. 91879	3149,99 €*

SCHÖNBUCH 2

Umbauter Raum: ca. 24,8 m³

4 Rollen

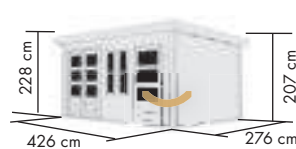

- Großer Raum: 285 x 264 cm
- Kleiner Raum: 126 x 264 cm

naturbelassen	Art.-Nr. 69880	3399,99 €*
terragräu	Art.-Nr. 91880	3749,99 €*



SCHÖNBUCH 1, naturbelassen, mit Zubehör (gegen Aufpreis): Fußboden und selbstklebende Dachfolie

► FUßBODEN

naturbelassen, inklusive KDI-Unterleger



TINTRUP	88594	299,99 €*
MATTRUP	64384	359,99 €*
SCHÖNBUCH 1	88594	299,99 €*
SCHÖNBUCH 2	64384	359,99 €*

► SELBSTKLEBENDE DACHFOLIE FLACHDACH (Rolle 5 m²)



FLEXIBLES MATERIAL

WASSERABWEISENDER HOLZSCHUTZ

EINFACH ZU FIXIEREN

Achten Sie auf das Bedarfssymbol.

dunkelgräu	68589	89,99 €*
------------	-------	-----------------

Mehr Infos s. Seite 67

unverbindlich. Änderungen und Irrtümer sind möglich und bleiben vorbehalten. Alle Daten sowie Abbildungen können vom Original abweichen. Alle Maße sind von Außenkante zu Außenkante gemessen. Da Holz ein Naturprodukt ist sind Abweichungen im cm-Bereich möglich.



HIER GEHT'S ZUM AUFBAUVIDEO:



NATURBELASSEN

RADUR / LAGOR

Funktional und praktisch

KONSTRUKTION

- ▶ RADUR: 28 mm Blockbohlenbauweise mit 6-Plus-Eckverbindung
- ▶ LAGOR: 38 mm Blockbohlenbauweise mit 6-Plus-Eckverbindung
- ▶ 28 mm starke Mittelwand

DACH

- ▶ Satteldach aus Massivholz

TÜREN

- ▶ Zwei Türen mit 3 Lichtausschnitten pro Türflügel aus Kunstglas inkl. Zylinderschloss und 3 Schlüsseln, Doppelflügeltür: 140 x 173 cm, Einflügeltür: 69 x 173 cm

SOCKELMÄßE

- ▶ RADUR 0: 370 x 236 cm
- ▶ LAGOR 1: 402 x 312 cm
- ▶ LAGOR 2: 492 x 312 cm

FENSTER

- ▶ LAGOR 2: inkl. 2 Dreh-/Kippfenster (69 x 80 cm) in der Front aus Echtglas

HINWEIS

- ▶ Die Position der Türen kann gespiegelt werden.

Das komplette Farbangebot finden Sie auf: www.KARIBU-FARBESHOP.de

Abb. LAGOR 1 naturbelassen, mit Zubehör (gegen Aufpreis): Fußboden und Dachschindeln

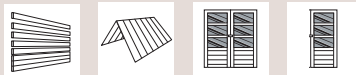

RADUR 0

Umbauter Raum ca. 18,8 m³

- 6 Pakete
- 7 Rollen

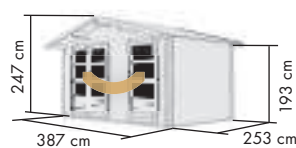

- Großer Raum: 210 x 230 cm
- Kleiner Raum: 152 x 230 cm

naturbelassen
Art.-Nr. 58395 **2399,99 €***

LAGOR 1

Umbauter Raum ca. 28,1 m³

- 8 Pakete
- 10 Rollen



- Großer Raum: 251 x 304 cm
- Kleiner Raum: 140 x 304 cm

naturbelassen
Art.-Nr. 44982 **3299,99 €***

LAGOR 2

Umbauter Raum ca. 35,4 m³

- 9 Pakete
- 11 Rollen



- Großer Raum: 341 x 304 cm
- Kleiner Raum: 140 x 304 cm

naturbelassen
Art.-Nr. 44984 **4199,99 €***

Wandmenseiten / Dach / Schnittkanten / Fußboden der farbigen Häuser sind unbehandelt. Mehr auf S. 5

▶ FUßBODEN

naturbelassen, inklusive KDI-Unterleger

RADUR 0	41959	379,99 €*
LAGOR 1	45011	389,99 €*
LAGOR 2	73514	539,99 €*

▶ DACHSCHINDELN (1 Paket = 3 m²)

1	RECHTECK, schwarz	55198	44,99 €*
	RECHTECK, dunkelgrün	64215	
	RECHTECK, dunkelrot	64217	
2	BIBERSCHWANZ, schwarz	55200	49,99 €*
	BIBERSCHWANZ, dunkelgrün	64219	
	BIBERSCHWANZ, dunkelrot	64221	



Achten Sie auf das Bedarfssymbol.

*Alle Preise sind Abholpreise inkl. gesetzlicher Mehrwertsteuer. Die Höhe der Lieferkosten erhalten Sie von Ihrem Vertragspartner. Die dargestellten Hausmodelle sind teilw. mit Zubehör (z. B. Schindeln) und Dekomaterial ausgestattet, das nicht zum Lieferumfang gehört. Farbwiedergabe

VORZÜGE MIT DACHFOLIE

- ▶ Sehr wetterfest
- ▶ Einfach zu verlegen
- ▶ Einfach vielseitig, kann auf allen Pult- und Flachdächern verlegt werden
- ▶ 5 Jahre Garantie auf die Haltbarkeit der Dachfolie

DACHFOLIE VERLEGEN



Achten Sie auf das Bedarfssymbol.

BONUS DURCH SCHINDELN

- ▶ Einfach, schnell und sicher zu verlegen
- ▶ Hohe UV- und Farbbeständigkeit
- ▶ Reißfest und rissüberbrückend
- ▶ Für nahezu alle Satteldächer geeignet
- ▶ Sehr langlebig
- ▶ 5 Jahre Garantie auf die Haltbarkeit der Dachschildeln

DACHSCHINDELN VERLEGEN



Achten Sie auf das Bedarfssymbol.

SELBSTKLEBENDE DACHFOLIE FÜR FLACHDACH (1 Rolle = 5 m²)

- ▶ Kaltselfklebender Elastomer-Bitumen, verstärkte Aluminiumfolie, silikonbeschichtete Abziehfolie
- ▶ Direkte Aufbringung auf staubfreiem Untergrund wie Holzplatten

- VORTEILE**
- ▶ Schnelle und sichere Verlegung
 - ▶ Hohe UV- und Farbbeständigkeit
 - ▶ Reißfest und rissüberbrückend
 - ▶ Kein Schweißen
 - ▶ Sehr langlebig



Achten Sie auf das Bedarfssymbol.

FLEXIBLER SCHUTZ

1,1 mm dicke Schutzschicht gegen Witterungseinflüsse



WASSERABWEISENDER HOLZSCHUTZ

Aus Bitumen

EINFACH ZU FIXIEREN

Dank selfklebender Unterseite: abziehen, aufbringen, fertig!



dunkelgrau 68589 **89,99 €***
(Grundpreis für 1 m² 17,99 €*)

DACHSCHINDELN (1 Paket = 3 m²)

1 RECHTECK, schwarz	55198	44,99 €* (Grundpreis für 1 m ² 14,99 €*)	
RECHTECK, dunkelgrün	64215		
RECHTECK, dunkelrot	64217		
2 BIBERSCHWANZ, schwarz	55200	49,99 €* (Grundpreis für 1 m ² 16,66 €*)	
BIBERSCHWANZ, dunkelgrün	64219		
BIBERSCHWANZ, dunkelrot	64221		

SELBSTKLEBENDE BITUMEN-DACHBAHN FÜR SATTELDACH (1 Rolle = 2,5 m²)

- ▶ Kaltselfklebender Elastomer-Bitumen
- ▶ Oberfläche aus Naturschiefer
- ▶ Trägereinlage aus Vlies

- VORTEILE**
- ▶ Hohe UV- und Farbbeständigkeit
 - ▶ Reißfest und rissüberbrückend
 - ▶ Kein Schweißen
 - ▶ Sehr langlebig

Achten Sie auf das Bedarfssymbol.

rot	83531	44,99 €*
schwarz	83532	44,99 €*

(Grundpreis für 1 m² 17,99 €*)



▶ DREH-/ KIPPFENSTER aus Echtglas, B x H: 69 x 80 cm



28 mm	natur	32414	119,99 €*
	elfenbeinweiß	41838	149,99 €*
38 mm	natur	83535	134,99 €*
	elfenbeinweiß	83536	179,99 €*

▶ LÄNGLICHES FESTSTEHENDES FENSTER quer 38 mm



B x H: 84 x 44 cm, Kunstglas

natur 83538 **114,99 €***

▶ PAVILLONHAUBE schwarz

Pulverbeschichtet mit Messingkugel



Quadrat	55348	59,99 €*
Sechseck	64944	59,99 €*

▶ FESTSTEHENDES FENSTER 28 mm



B x H: 60 x 170 cm, Echtglas

natur 39940 **189,99 €***
elfenbeinweiß 39938 **209,99 €***

▶ DOPPELFLÜGELTÜR 28 / 38 mm

- ▶ Außenmaß: 144 x 177 cm
- ▶ Lichtes Maß: 135 x 175 cm
- ▶ Inklusive Türrahmen, verleimt
- ▶ Echtglas-Fenster
- ▶ Zylinderschloss mit 3 Schlüsseln
- ▶ Alu-Türschwelle

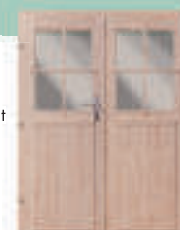

28 mm	55336	449,99 €*
38 mm	90375	499,99 €*

HOCHBEET



19 mm / 28 mm HOCHBEET

KONSTRUKTION

- ▶ 19 mm HOCHBEET: 19 mm Wandstärke, Steck-/Schraubsystem
- ▶ 28 mm HOCHBEET: Steck-/ Schraubsystem, 28 mm Wandstärke, inkl. Gewindestange

HINWEIS

- ▶ Alle Hochbeete mit integrierter feuchtigkeitshemmender Kunststoff-Folie.



Das komplette Farbangebot finden Sie auf: www.KARIBU-FARBESHOP.de

Jetzt ganz einfach **FARBmuster** unter info@karibu.de bestellen

28 MM HOCHBEET 2 terragrau

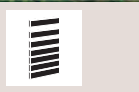

19 mm HOCHBEET 0

Fassungsvermögen: 260 l

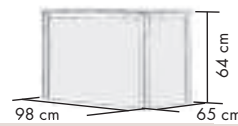

Farbe	Art.-Nr.	Preis in €*
naturbelassen	73088	99,99*
terragrau	73089	119,99*

19 mm HOCHBEET 1

Fassungsvermögen: 460 l

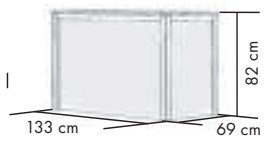

naturbelassen	64561	149,99*
terragrau	64565	179,99*
anthrazit	39049	179,99*

19 mm HOCHBEET 2

Fassungsvermögen: 835 l

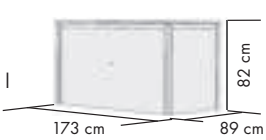

naturbelassen	64567	179,99*
terragrau	64571	219,99*
anthrazit	39050	219,99*

28 mm HOCHBEET 1

Fassungsvermögen: 1.490 l

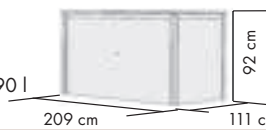

naturbelassen	83326	299,99*
terragrau	83327	349,99*

28 mm HOCHBEET 2

Fassungsvermögen: 1.520 l

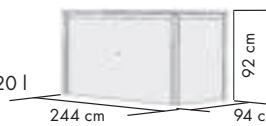

naturbelassen	91549	349,99*
terragrau	91550	399,99*

18 mm MÜLLTONNENBOX 1

Fassungsvermögen: 110 l



naturbelassen	93061	299,99*
anthrazit	93062	349,99*

18 mm MÜLLTONNENBOX 2

Fassungsvermögen: 170 l

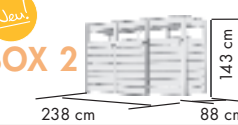

naturbelassen	93875	399,99*
anthrazit	93874	449,99*



18 mm MÜLLTONNEN-BOX

KONSTRUKTION

- ▶ 18 mm Glattkantbretter
- ▶ aus nordischer Fichte gefertigt
- ▶ B x T x H: 1582 x 876 x 1426 cm
- ▶ B x T x H: 2380 x 876 x 1426 cm

HINWEIS

- ▶ Passend für die 2 bzw. 3 240-l-Mülltonnen.



SICHERHEITS-ÜBERFALLE

KARIBU-FARBSYSTEM in anthrazit erhältlich

Neu!

*Alle Preise sind Abholpreise inkl. gesetzlicher Mehrwertsteuer. Die Höhe der Lieferkosten erhalten Sie von Ihrem Vertragspartner. Die dargestellten Hausmodelle sind teilw. mit Zubehör (z. B. Schindeln) und Dekomaterial ausgestattet, das nicht zum Lieferumfang gehört. Farbwiedergabe



PAVILLON



AUSSTATTUNG & SYMBOLERKLÄRUNG

Durch diese Symbole können Sie schnell und einfach die Ausstattungseigenschaften und die Anzahl sehen.



PFOSTEN-KONSTRUKTION
aus 9 x 9 cm oder 12 x 12 cm starkem Massivholz



DACH
aus 16 mm oder 18 mm Dachplatten



FLACHDACH
aus Massivholz

PAVILLONS ZAUBERN SIE SICH EIN GARTENPARADIES

Pavillons bieten vielfältige Nutzungsmöglichkeiten im Freien. Sie dienen nicht nur als ästhetisches Element, sondern erweitern auch den Wohnraum. Ob als gemütliche Leseecke, romantischer Ort für Abendessen unter Sternen, Outdoor-Büro oder Spielbereich für Kinder – die individuelle Nutzung ist grenzenlos. Mit Sitzmöbeln und Pflanzen gestaltet, wird der Pavillon zur grünen Oase der Entspannung. Zudem bieten sie Schutz vor Sonne und Regen, ermöglichen somit das Genießen der Natur bei jedem Wetter und verleihen dem Garten eine ganz persönliche Note.

PFOSTEN-KONSTRUKTION 9 x 9 cm und 12 x 12 cm

aus chromfreiem, kesseldruckimprägniertem Massivholz, Die Querverbinder bestehen ebenfalls serienmäßig aus chromfreiem, kesseldruckimprägniertem Massivholz und sorgen für Stabilität.

H-PFOSTEN RICHTIG EINBETONIEREN:



PAVILLON

DIE KARIBU AUSSTATTUNGEN

ECO

€

1 KONSTRUKTION

Einzelne 9x9 cm starke Pfostenkonstruktion aus chromfreiem, kesseldruckimprägniertem Massivholz. Die Querverbinder bestehen ebenfalls aus chromfreiem, kesseldruckimprägniertem Massivholz und sorgen für Stabilität.

2 DÄCHER

16 mm starke naturbelassene Dachplatten schützen diese Konstruktion.



CLASSIC

★

1 KONSTRUKTION

Pfostenkonstruktion (12 x 12 cm) aus chromfreiem, kesseldruckimprägniertem Massivholz. Die Querverbinder bestehen ebenfalls serienmäßig aus chromfreiem, kesseldruckimprägniertem Massivholz und sorgen für Stabilität.

2 DÄCHER

18 mm starke naturbelassene Dachplatten schützen diese Konstruktion.



PREMIUM

👑

1 KONSTRUKTION

Pfostenkonstruktion (12 x 12 cm) und Querverbinder aus Leimholz. Die massive Bauweise sorgt für Stabilität.

2 DACH

Flachdach aus Massivholz Inkl. selbstklebender Dachfolie und Alu-Abschlusswinkeln



► H-PFOSTENANKER

- Für 9x9 cm und 12x12 cm Pfosten
- Aus feuerverzinktem Stahl für Korrosionsbeständigkeit
- Notwendig bei Errichtung des Pavillons unter statischen Gesichtspunkten
- HINWEIS: Im Lieferumfang sind keine Schrauben enthalten



► PAVILLON HAUBE

- Pulverbeschichtet
- Schwarz mit Messingkugel
- Pavillonhaube als Quadrat und Sechseck erhältlich

Mehr auf Seite 67.





Karibu

H-PFOSTEN
RICHTIG
EINBETONIEREN:



UNSER TIPP

DACHSCHINDELN
siehe Tabelle

KESSELDRUCK-
IMPRÄGNIERT

KESSELDRUCK-
IMPRÄGNIERT

LISSABON / SEVILLA / CORDOBA / GRANADA / PERIDA

Pavillon für jede Anforderung

KONSTRUKTION **ECO**

- ▶ 9 x 9 cm KDI-Massivholzpfosten inkl. Querverbinder

DACH

- ▶ Dachplatten

HÖHE

- ▶ LISSABON: 280 cm
- ▶ SEVILLA: 290 cm
- ▶ CORDOBA: 297 cm
- ▶ GRANADA: 303 cm
- ▶ PERIDA: 296 cm



Abb. SEVILLA IM SET MIT SCHINDELN, KDI, mit Zubehör (gegen Aufpreis): 4 H-Pfostenanker

Abb. PERIDA IM SET MIT SCHWARZEN DACHSCHINDELN, KDI, mit Zubehör (gegen Aufpreis): 6 H-Pfostenanker



LISSABON

Umbauter Raum ca. 8,9 m³

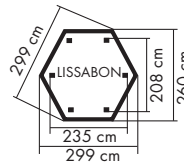

Farbe	Art.-Nr.	Preis in €*
KDI	28744	499,99*
SET INKL. DACHSCHINDELN RECHTECK, SCHWARZ	68811	649,99*

SEVILLA

Umbauter Raum ca. 17,1 m³

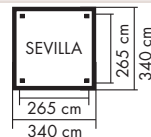

KDI	28743	849,99*
SET INKL. DACHSCHINDELN RECHTECK, SCHWARZ	68819	1049,99*

CORDOBA

Umbauter Raum ca. 20,5 m³

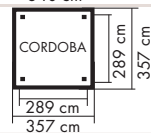

KDI	28742	949,99*
SET INKL. DACHSCHINDELN RECHTECK, SCHWARZ	68820	1149,99*

GRANADA

Umbauter Raum ca. 24,6 m³

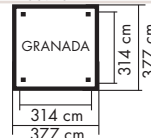

KDI	61553	1049,99*
SET INKL. DACHSCHINDELN RECHTECK, SCHWARZ	68821	1379,99*

PERIDA

Umbauter Raum ca. 31,2 m³

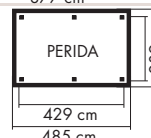

KDI	68230	1249,99*
SET INKL. DACHSCHINDELN RECHTECK, SCHWARZ	68825	1549,99*

PERIDA 2

Umbauter Raum ca. 46,9 m³

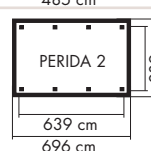

KDI	73084	1749,99*
-----	-------	-----------------



9 x 9 cm
Pfosten /
11,5 x 11,5
cm Pfosten



IM SET

INKL. DACHSCHINDELN
siehe Tabelle

MASSIVE BAUWEISE

VIEL PLATZ FÜR IHRE WOHLFÜHL-OASE

Abb. HOLM 2 IM SET MIT SCHWARZEN SCHINDELN, KDI, mit Zubehör (gegen Aufpreis): 6 H-Pfostenanker

**KESSELDRUCK-
IMPRÄGNIERT**



BERGEN / HOLM /

Massive Bauweise und viel Platz

KONSTRUKTION CLASSIC

▶ 12 x 12 cm KDI Massivholzpfeiler inkl. Querverbinder

DACH

▶ OSB-Platten

HÖHE

- ▶ BERGEN 1-2: 290 cm
- ▶ HOLM 1-2: 315 cm
- ▶ GARTENLAUBE OSLO 2: 315 cm

BERGEN 1

Umbauter Raum ca. 17,20 m³

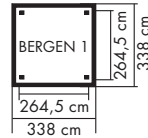

Farbe	Art.-Nr.	Preis in €* 10165
KDI	10165	1299,99*
SET INKL. DACHSCHINDELN RECHTECK, DUNKELGRÜN	68826	1499,99*

BERGEN 2

Umbauter Raum ca. 33,00 m³

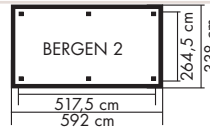

KDI	12748	2299,99*
SET INKL. DACHSCHINDELN RECHTECK, DUNKELGRÜN	68830	2699,99*

HOLM 1

Umbauter Raum ca. 32,70 m³

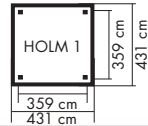

KDI	10205	1679,99*
SET INKL. DACHSCHINDELN RECHTECK, SCHWARZ	68829	1899,99*

HOLM 2

Umbauter Raum ca. 63,70 m³

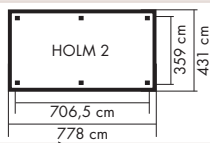

KDI	14107	3099,99*
SET INKL. DACHSCHINDELN RECHTECK, SCHWARZ	68831	3699,99*

OSLO 2

Umbauter Raum ca. 23,00 m³



KDI	15200	1279,99*
SET INKL. DACHSCHINDELN RECHTECK, DUNKELGRÜN	68832	1499,99*

DACHSCHINDELN (1 Paket = 3 m²)

1	RECHTECK, schwarz	55198	44,99 €* 64215
	RECHTECK, dunkelgrün	64215	
	RECHTECK, dunkelrot	64217	
2	BIBERSCHWANZ, schwarz	55200	49,99 €* 64219
	BIBERSCHWANZ, dunkelgrün	64219	
	BIBERSCHWANZ, dunkelrot	64221	

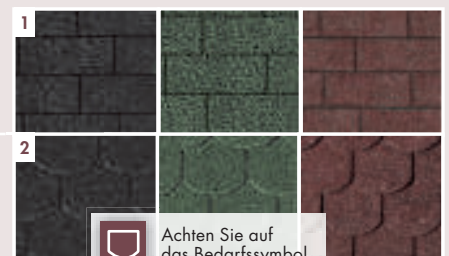

Achten Sie auf das Bedarfssymbol.



Abb. OSLO 2 IM SET MIT GRÜNEN DACHSCHINDELN, KDI, mit Zubehör (gegen Aufpreis): 6 H-Pfostenanker

unverbindlich. Änderungen und Irrtümer sind möglich und bleiben vorbehalten. Alle Daten sowie Abbildungen können vom Original abweichen. Alle Maße sind von Außenkante zu Außenkante gemessen. Da Holz ein Naturprodukt ist sind Abweichungen im cm-Bereich möglich.



H-PFOSTEN
RICHTIG
EINBETONIEREN:



NATURBELASSEN

CUBUS PAVILLON

Pavillon für jede Anforderung

KONSTRUKTION PREMIUM

- ▶ 12 x 12 cm Leimholzpfosten inkl. Querverbinder

DACH

- ▶ Flachdach aus Massivholz
- ▶ Inkl. selbstklebender Dachfolie

HÖHE

- ▶ Firsthöhe: 239 cm
- ▶ Optional kombinierbar mit einer undurchsichtigen Rückwand oder Lamellenwand

Abb. CUBUS PAVILLON, naturbelassen, mit Zubehör (gegen Aufpreis): 4 H-Pfostenanker, Lamellenwand und Rückwand



CUBUS PAVILLON

Umbauter Raum ca. 22 m³

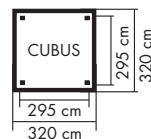

Farbe	Art.-Nr.	Preis in €*
naturbelassen	45959	1049,99*
SET INKL. 1 VERLÄNGERUNG	97619	2149,99*
SET INKL. 2 VERLÄNGERUNG	97620	3149,99*



Abb. CUBUS PAVILLON MIT VERLÄNGERUNG, naturbelassen, mit Zubehör (gegen Aufpreis): 6 H-Pfostenanker



Abb. CUBUS PAVILLON, naturbelassen, mit Zubehör (gegen Aufpreis): 4 h-Pfostenanker

▶ RÜCKWAND 19 mm

B x H: 295 x 227 cm



Stück 45967 **379,99 €***

▶ LAMELLENWAND 19 mm

B x H: 295 x 227 cm



Stück 45961 **299,99 €***



AUSSTATTUNG & SYMBOLERKLÄRUNG

Durch diese Symbole können Sie schnell und einfach die Ausstattungseigenschaften sehen.



▶ **ELEMENTBAUWEISE**
horizontale, komplett vorgefertigte Wandelemente



▶ **FLACHDACH**
aus 0,5 mm Trapezblech



▶ **DOPPELFLÜGELTÜR**
inkl. Lichtausschnitten aus Kunstglas



▶ **OBERLICHT**
aus Kunstglas, feststehend



LANGLEBIG & MODERN DIE NEUEN KARIBU- METALLHÄUSER

Metallgardenhäuser sind die perfekte Lösung für alle, die nach einer langlebigen und praktischen Möglichkeit suchen, ihre Gartenutensilien oder Werkzeuge unterzubringen. Diese Gardenhäuser sind aus hochwertigem Trapezblech gefertigt, das für seine Robustheit und Wetterbeständigkeit bekannt ist.

Die Elementbauweise mit Stahl-Vierkantrohren verleiht diesen Gardenhäusern zusätzliche Stabilität und ermöglicht eine einfache Montage. Das Trapezblechdach sorgt für optimalen Schutz vor Regen, Schnee und Sonne, so dass Ihre Gegenstände sicher und trocken gelagert werden können.

Ein Metallgardenhaus kann vielseitig genutzt werden. Es bietet ausreichend Platz für eine Heimwerkstatt, in der Sie Ihre DIY-Projekte verwirklichen können. Außerdem eignet es sich hervorragend zur Aufbewahrung von Gartenwerkzeugen oder Rasenmähern und anderen Gegenständen, die Sie im Garten benötigen.

STAHL

als **Elementbauweise**

▶ **INKL. ANBAUDACH ERHÄLTICH**

▶ **MIT UMLAUFENDEM LICHTBAND
AUS KUNSTGLAS UNTER DEM DACH
UND IN DER TÜR**

▶ **5 JAHRE GARANTIE
GEGEN DURCHROSTUNG**

▶ **INKL. REGENRINNE**

▶ **FUSSBODEN OPTIONAL ERHÄLTICH**

METALLHÄUSER

DIE KARIBU METALLHAUS-AUSSTATTUNG

- 1 ELEMENTBAUWEISE**
0,5 mm verzinktes, pulverbeschichtetes Trapezblech mit einem Rahmen aus verzinktem Stahl-Vierkantrohr
- 2 KDI UNTERLEGER**
Im Lieferumfang enthalten: Kesseldruckimprägnierte nordische Kiefernholzer sichern einen langfristigen Schutz gegen Fäulnis von unten!
- 3 DOPPELFLÜGELTÜR**
aus Trapezblech
- 4 DREHRIEGELSCHLOSS** mit 2 Schlüsseln
- 5 OBERLICHT** Mit umlaufendem Lichtband aus Kunstglas unter dem Dach und in der Tür





Die **METALLHÄUSER** sind erst **AB 01.03.24** erhältlich.

OPTIONAL MIT ANBAUDACH ERHÄLTICH (siehe Tabelle)

Neu!

OPTIONAL MIT ANBAUDACH ERHÄLTICH (siehe Tabelle)

Abb. CALLISTO 2 im Set mit Anbaudach 2,25 m, staubgrau, mit Zubehör (gegen Aufpreis): Fußboden

CALLISTO 2

KONSTRUKTION

- ▶ 0,5 mm Elementbauweise aus pulverbeschichtetem Trapezblech mit einem Rahmen aus verzinktem Stahl-Vierkantrrohr

DACH

- ▶ Flachdach aus Trapezblech

TÜREN

- ▶ Doppelflügeltür mit Drehriegelschloss mit 2 Schlüsseln, Doppelflügeltür Durchgangsmaß ges. 115,5 x 174 cm

FENSTER

- ▶ Mit umlaufendem Lichtband aus Kunstglas unter dem Dach und in der Tür

ANBAUDACH

- ▶ Im Set mit 2,25 m Anbaudach erhältlich siehe Tabelle

HINWEIS

- ▶ Optional mit Holzfußboden
- ▶ Inkl. Regenrinne
- ▶ 5 Jahre Garantie gegen Durchrostung
- ▶ Inkl. Anbaudach erhältlich

▶ FUßBODEN

naturbelassen, inklusive KDI-Unterleger

CALLISTO 2	97992	199,99 €*
CALLISTO 3	97993	289,99 €*

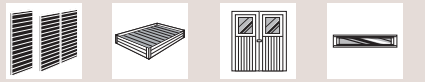

CALLISTO 2

Umbauter Raum ca 10,9 m³

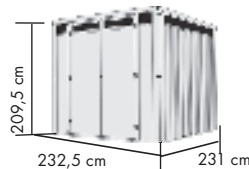

▶ OBERLICHT

Durch das umlaufende Lichtband aus Kunstglas unter dem Dach sowie in der Tür gelangt sehr viel Tageslicht ins Inneren Ihres neuen Metall-Gartenhauses von Karibu.

OBERLICHT



▶ 5 JAHRE GARANTIE GEGEN DURCHROSTUNG



Auf unsere neuen, wertigen Metallhäuser aus Stahl bieten wir Ihnen 5 Jahre Garantie gegen Durchrostung, d.h. garantiert kein Rost an dem 0,5 mm verzinktem, pulverbeschichtetem Trapezblech oder an dem Rahmen aus verzinktem Stahl-Vierkantrrohr.

GARANTIERT ROSTFREI





Die **METALLHÄUSER** sind erst **AB 01.03.24** erhältlich.

Neu!

INKL. REGENRINNE

FUSSBODEN
OPTIONAL ERHÄLTICH
(siehe Tabelle)

Abb. CALLISTO 2, staubgrau, mit Zubehör (gegen Aufpreis): Fußboden



METALLHÄUSER

Abb. CALLISTO 2 MIT ANBAUDACH , anthrazit , mit Zubehör (gegen Aufpreis) Fußboden

Neu!

PULVERBESCHICHTETES
TRAPEZBLECH

DREHRIEGLSCHLOSS
MIT 2 SCHLÜSSELN

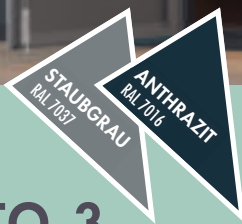

METALLHAUS CALLISTO 3, anthrazit, mit Zubehör (gegen Aufpreis) Fußboden

Die METALLHÄUSER sind erst AB 01.03.24 erhältlich.

CALLISTO 3

KONSTRUKTION

- ▶ 0,5 mm Elementbauweise aus pulverbeschichtetem Trapezblech mit einem Rahmen aus verzinktem Stahl-Vierkantholz

DACH

- ▶ Flachdach aus Aluminiumplatten

TÜREN

- ▶ Doppelflügeltür mit Drehriegelschloss mit 2 Schlüsseln, Doppelflügeltür Durchgangsmaß ges. 115,5 x 174 cm

FENSTER

- ▶ Mit umlaufendem Lichtband aus Kunstglas unter dem Dach und in der Tür

ANBAUDACH

- ▶ Im Set mit 2,25 m Anbaudach erhältlich siehe Tabelle

HINWEIS

- ▶ Optional mit Holzfußboden
- ▶ Inkl. Regenrinne
- ▶ 5 Jahre Garantie gegen Durchrostung
- ▶ Inkl. Anbaudach erhältlich

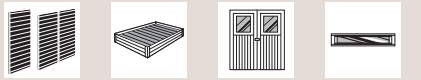

CALLISTO 3

Umbauter Raum ca 16,2 m³

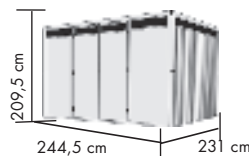

Farbe	Art.-Nr.	Preis in €*
staubgrau	98013	1999,99*
anthrazit	98014	1999,99*
SET inkl. Anbaudach		Preis in €*
2,25 m Anbaudach, STAUBGRAU	98017	2499,99*
2,25 m Anbaudach, ANTHRAZIT	98018	2499,99*
FUßBODEN (optional)	97993	289,99*

▶ REGENABLAUF

Der Niederschlag, der sich auf dem Flachdach gesammelt hat, wird über das integrierte Regenablaufsystem inkl. Regenrinne und Fallrohr nach unten geleitet

INKL. FALLROHR



▶ FARBSCHUTZ FÜR STAHL

100 % Schutz vor Witterungseinflüssen. Dank der Pulverbeschichtung ist die Oberfläche sehr robust. Sie ist außerdem resistent gegen Kratzer und Abrieb. Perfektes Finish in 2 Farben wählbar.

AUßEN
STAUBGRAU

AUßEN
ANTHRAZIT

RAL 7037

RAL 7016

RAL 7035

INNEN IMMER LICHTGRAU



New!

METALLHAUS CALLISTO 3 MIT ANBAUDACH 2,25 m, staubgrau, mit Zubehör (gegen Aufpreis): Fußboden

Die METALLHÄUSER sind erst AB 01.03.24 erhältlich.



METALLHÄUSER



METALLHAUS CALLISTO 3 staubgrau, mit Zubehör (gegen Aufpreis): Fußboden

New!

**WÄHLEN SIE
JETZT EIN
PASSENDES SET:**

Ergänzen Sie Ihr Gartenhaus CALLISTO 2 oder CALLISTO 3 mit einem Anbaudach



CALLISTO + Anbaudach
2,25 m breit

unverbindlich. Änderungen und Irrtümer sind möglich und bleiben vorbehalten. Alle Daten sowie Abbildungen können vom Original abweichen. Alle Maße sind von Außenkante zu Außenkante gemessen. Da Holz ein Naturprodukt ist sind Abweichungen im cm-Bereich möglich.



AUSSTATTUNG & SYMBOLERKLÄRUNG

Durch diese Symbole können Sie schnell und einfach die Ausstattungseigenschaften und die Anzahl sehen.



- **9 x 9 cm PFOSTEN-KONSTRUKTION**
aus kesseldruckimprägniertem Massivholz



- **11,5 x 11,5 cm PFOSTEN-KONSTRUKTION**
aus kesseldruckimprägniertem Massivholz mit Querverbinder



- **6-PLUS-ECKVERBINDUNG**
Blockbohlensystem



- **FLACHDACH**
aus Massivholz



- **FLACHDACH**
aus 0,8mm lichtundurchlässigen oder lichtdurchlässigen PVC-Trapezplatten **oder** 0,5mm verzinkten und pulverbeschichteten Stahlplatten im Trapezprofil, inkl. Walmdachblende aus 19mm Massivholz



- **SATTELDACH**
aus Massivholz



- **SATTELDACH**
aus Dachplatten



- **GARAGENTOR**
mit umlaufender Doppelrahmenkonstruktion inkl. Profilbeschlägen



- **EINFLÜGELTÜR**
mit umlaufendem, stabilem Rahmen und Profileisten, Drückergarnituren mit 2 Schlüsseln und Lichtausschnitten



- **FENSTER**
feststehend, aus Echtglas

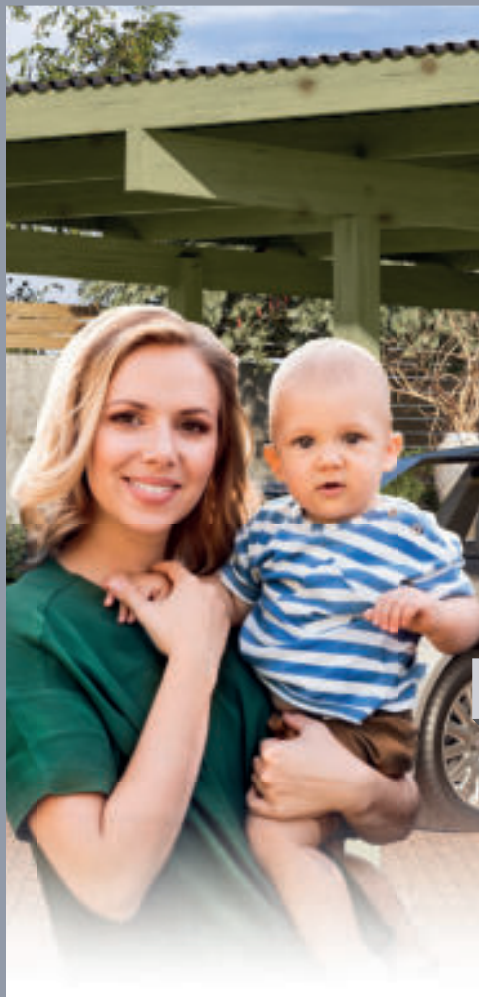

ECO ODER CLASSIC DAS PERFEKTE, GESCHÜTZTE ZUHAUSE FÜR IHR AUTO

Carports aus kesseldruckimprägniertem Holz sind eine praktische und langlebige Lösung für die Unterbringung von Fahrzeugen. Dieses speziell behandelte Holz ist besonders wetterbeständig und widerstandsfähig gegenüber Feuchtigkeit, Insekten und Pilzbefall, was die Lebensdauer des Carports erheblich verlängert.

Sie bieten nicht nur Schutz für Ihre Fahrzeuge, sondern auch zusätzlichen Stauraum für Gartenutensilien oder Fahrräder.

DIE BAUWEISE

Eine Konstruktion aus 9 x 9 cm Pfosten oder 11,5 x 11,5 cm Pfosten aus chromfreiem, kesseldruckimprägniertem Massivholz bilden das schützende Dach für ihr Fahrzeug.

Do it yourself!



6-PLUS-ECKVERBINDUNG FÜR GARAGEN



Die patentierte 6-Plus-Eckverbinding verknüpft die Bohlen mittels Verschraubung. Es ist keine Gewindestange als Wandsicherung nötig und somit entfällt die Wartung dieses Systems.

Inklusive aller notwendigen Schrauben und Beschläge.

DIE KARIBU AUSSTATTUNGEN

ECO

€

- 1 Die **9 x 9 cm STARKE PFOSTEN-KONSTRUKTION** aus chromfreiem, kesseldruckimprägniertem Massivholz bildet eine stabile Grundkonstruktion.

- 2 **FLACHDÄCHER** bestehen aus stabilen, 0,8 mm starken, grauen Trapezprofil PVC-Platten. Die Blende bildet ein Glattkantbrett.

Schneelast: Bis zu 75 kg pro m²

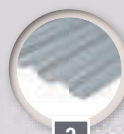

CLASSIC

★

- 1 Die **9 x 9 cm ODER 11,5 x 11,5 cm STARKEN PFOSTEN** aus chromfreiem, kesseldruckimprägniertem Massivholz bilden in Verbindung mit geraden Kopfbändern die stabile Grundkonstruktion.

- 2 **SATTELDACH**
Es besteht aus 19 mm starkem, naturbelassenem Massivholz.
Schneelast: Bis zu 75 kg pro m²

- FLACHDACH**
Zwei Varianten zur Auswahl:

- 3 Das Dach der Flachdachcarports besteht aus stabilen 0,8 mm starken, grauen PVC-Trapezplatten inkl. 19mm starker Flachdachblende aus zwei Glattkantbrettern.
Schneelast: 75 kg pro m²

- 4 Oder einer stabilen, 0,5 mm starken, verzinkten und pulverbeschichteten Stahlplatte im Trapezprofil inkl. 19mm starker Flachdachblende aus zwei Glattkantbrettern.
Schneelast: 125 kg pro m²



HINWEIS!

- Um die Haltbarkeit der Konstruktion zu gewährleisten müssen zwingend H-Pfostenanker verwendet werden.





9 x 9 cm
PFOSTEN



EINZEL-CARPORT ECO / DOPPELCAR- PORT ECO

OHNE / MIT INTEGRIERTEM ABSTELLRAUM

Flachdachcarport zum günstigen Einstiegspreis

KONSTRUKTION **ECO**

► 9 x 9 cm starke Pfosten aus kesseldruck-
imprägniertem Massivholz

DACH

► Flachdach mit 1° Dachneigung, 0,8 mm
starker Dacheindeckung mit grauen,
lichtdurchlässigen PVC-Trapezprofilen
(75 kg / m²)

ABSTELLRAUM

- CARPORTS MIT INTEGR. ABSTELLRAUM 1:
204 x 180 x 200 cm
- CARPORTS MIT INTEGR. ABSTELLRAUM 2:
204 x 360 x 200 cm
- CARPORTS MIT INTEGR. ABSTELLRAUM 3:
204 x 540 x 200 cm

HINWEIS

► *Je Einfahrtsbogen ist ein zusätzlicher
H-Pfostenanker erforderlich.

► EINZELCARPORT ECO

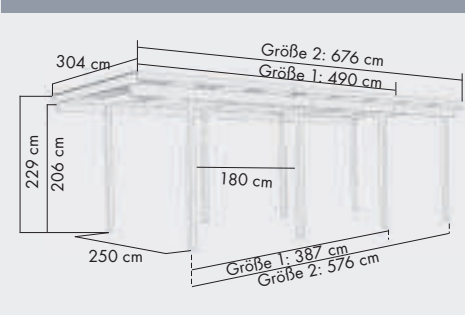

► DOPPELCARPORT ECO

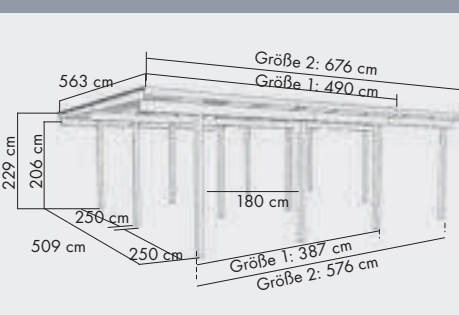

► CARPORT MIT INTEGR. ABSTELLRAUM

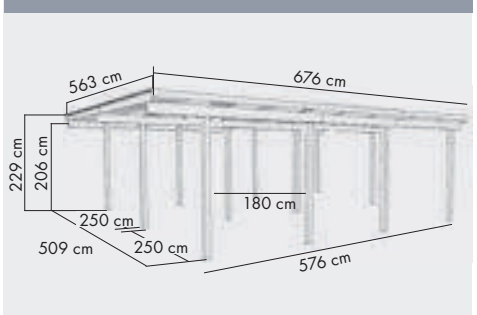

EINZELCARPORT ECO 1 VARIANTE A **6 x**

EINZELCARPORT ECO 2 VARIANTE A **8 x**

DOPPELCARPORT ECO 1 VARIANTE A **9 x**

DOPPELCARPORT ECO 2 VARIANTE A **12 x**

DOPPELCARPORT ECO 2 MIT KLEINEM ABSTELLRAUM **12 x**

DOPPELCARPORT ECO 2 MIT MITTLEREM ABSTELLRAUM **12 x**

DOPPELCARPORT ECO 2 MIT GROSSEM ABSTELLRAUM **12 x**

Farbe / Ausführung	Art.-Nr.	Preis in €*
KDI	62023	549,99*
SET INKL. 1 EINFAHRTSBOGEN*	62025	749,99*
SET INKL. 2 EINFAHRTSBÖGEN*	62027	949,99*
KDI	62029	799,99*
SET INKL. 1 EINFAHRTSBOGEN*	62031	999,99*
SET INKL. 2 EINFAHRTSBÖGEN*	62033	1199,99*
KDI	62035	999,99*
SET INKL. 1 EINFAHRTSBOGEN*	62037	1199,99*
SET INKL. 2 EINFAHRTSBÖGEN*	62039	1399,99*
KDI	62041	1299,99*
SET INKL. 1 EINFAHRTSBOGEN*	62043	1499,99*
SET INKL. 2 EINFAHRTSBÖGEN*	62045	1699,99*
KDI mit Abstellraum	73092	2299,99*
SET INKL. 2 SEITENWÄNDE UND 1 RÜCKWAND	73095	2799,99*
KDI mit Abstellraum	73093	2599,99*
SET INKL. 1 SEITENWAND UND 1 RÜCKWAND	73096	2949,99*
KDI mit Abstellraum	73094	2849,99*
SET INKL. 1 RÜCKWAND	73097	3079,99*

unverbindlich. Änderungen und Irrtümer sind möglich und bleiben vorbehalten. Alle Daten sowie Abbildungen können vom Original abweichen. Alle Maße sind von Außenkante zu Außenkante gemessen. Da Holz ein Naturprodukt ist sind Abweichungen im cm-Bereich möglich.



Abb. EINZELCARPORT CLASSIC 2 IM SET MIT ZWEI EINFahrTSBÖGEN, KDI, mit Zubehör (gegen Aufpreis): und 10 H-Pfostenanker



EINZELCARPORT CLASSIC

DOPPELCARPORT CLASSIC

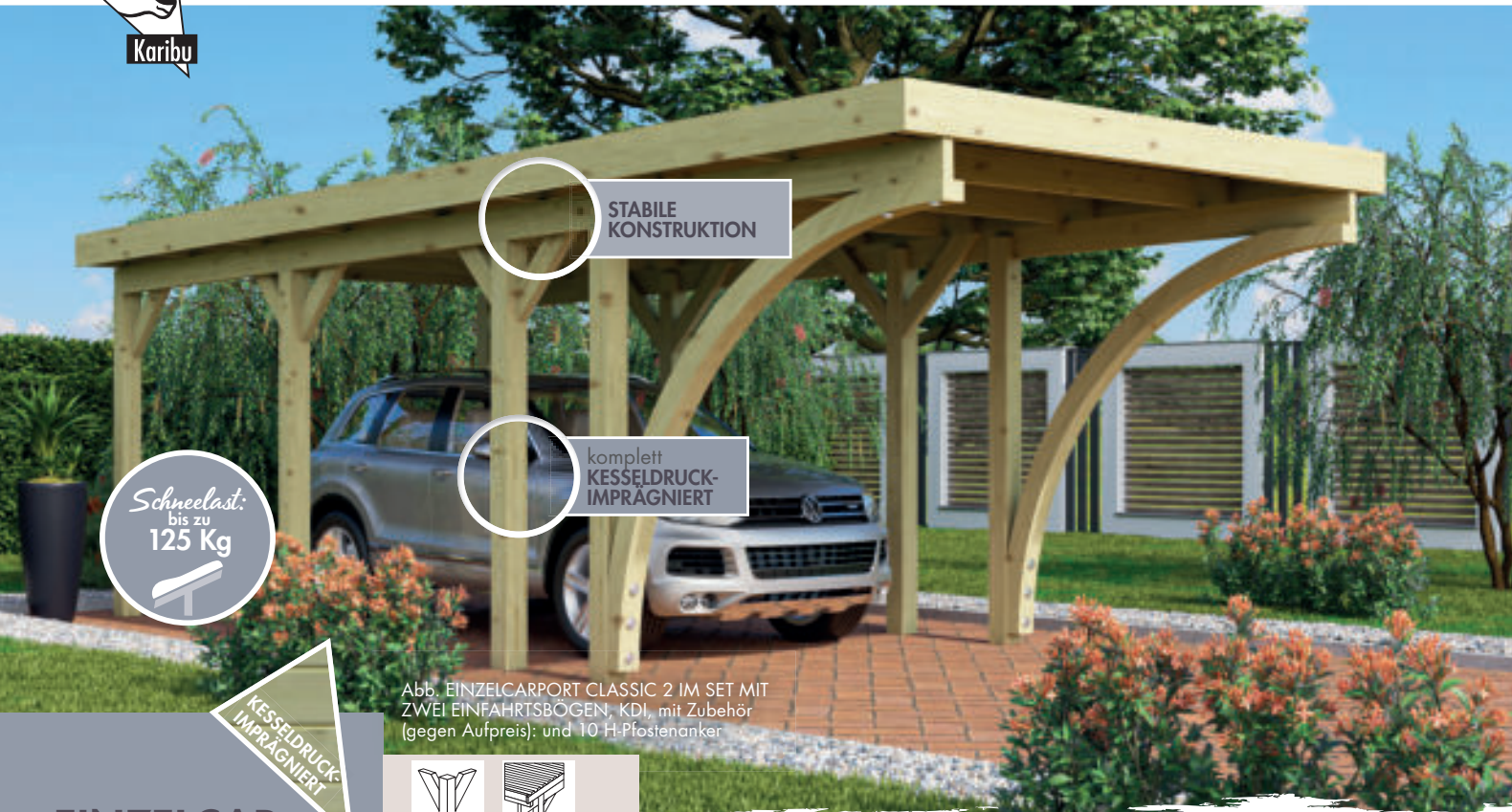
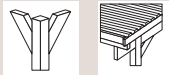
KONSTRUKTION CLASSIC

► 11,5 x 11,5 cm starke Pfosten und Querverbinder aus kessel-druckimprägniertem Massivholz

DACH

► Flachdach mit stabilen 0,8 mm starken, lichtundurchlässigen PVC-Trapezplatten (75 kg / m² Schneelast) oder 0,5mm Stahldachplatten (125 kg / m² Schneelast), inkl. Dachblende aus Massivholz

HINWEIS

► *Je Einfahrtsbogen ist ein zusätzlicher H-Pfostenanker erforderlich.

	Farbe / Ausführung inkl. 0,8mm PVC-Dachplatten	Art.-Nr.	Preis in €*	Farbe / Ausführung inkl. 0,5mm Stahldachplatten	Art.-Nr.	Preis in €*
EINZEL-CARPORT CLASSIC 1 6 x	KDI	61577	1099,99*	KDI	61580	1449,99*
	SET INKL. 1 EINFahrTSBÖGEN*	62093	1349,99*	SET INKL. 1 EINFahrTSBÖGEN*	61950	1699,99*
	SET INKL. 2 EINFahrTSBÖGEN*	61951	1599,99*	SET INKL. 2 EINFahrTSBÖGEN*	61966	1949,99*
EINZEL-CARPORT CLASSIC 2 8 x	KDI	61952	1569,99*	KDI	61967	1999,99*
	SET INKL. 1 EINFahrTSBÖGEN*	61953	1819,99*	SET INKL. 1 EINFahrTSBÖGEN*	61968	2249,99*
	SET INKL. 2 EINFahrTSBÖGEN*	61954	2069,99*	SET INKL. 2 EINFahrTSBÖGEN*	61969	2499,99*
EINZEL-CARPORT CLASSIC 3 10 x	KDI	61955	2039,99*	KDI	61970	2549,99*
	SET INKL. 1 EINFahrTSBÖGEN*	61956	2289,99*	SET INKL. 1 EINFahrTSBÖGEN*	61971	2799,99*
	SET INKL. 2 EINFahrTSBÖGEN*	61957	2539,99*	SET INKL. 2 EINFahrTSBÖGEN*	61972	3049,99*
DOPPEL-CARPORT CLASSIC 1 6 x	KDI	61584	1999,99*	KDI	61588	2599,99*
	SET INKL. 1 EINFahrTSBÖGEN*	61958	2249,99*	SET INKL. 1 EINFahrTSBÖGEN*	61973	2849,99*
	SET INKL. 2 EINFahrTSBÖGEN*	61959	2499,99*	SET INKL. 2 EINFahrTSBÖGEN*	61974	3099,99*
DOPPEL-CARPORT CLASSIC 2 8 x	KDI	61960	2799,99*	KDI	61975	3599,99*
	SET INKL. 1 EINFahrTSBÖGEN*	61961	3049,99*	SET INKL. 1 EINFahrTSBÖGEN*	61976	3849,99*
	SET INKL. 2 EINFahrTSBÖGEN*	61962	3299,99*	SET INKL. 2 EINFahrTSBÖGEN*	61977	4099,99*
DOPPEL-CARPORT CLASSIC 3 10 x	KDI	61963	3599,99*	KDI	61978	4699,99*
	SET INKL. 1 EINFahrTSBÖGEN*	61964	3849,99*	SET INKL. 1 EINFahrTSBÖGEN*	61979	4949,99*
	SET INKL. 2 EINFahrTSBÖGEN*	61965	4099,99*	SET INKL. 2 EINFahrTSBÖGEN*	61980	5199,99*

H-Pfostenanker (12 x 12 cm, Länge: 80 cm)

Keine Schrauben enthalten



Stück 40988 **43,99€***

EINZELCARPORT CLASSIC

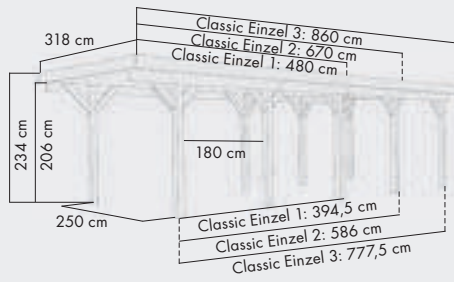

DOPPELCARPORT CLASSIC

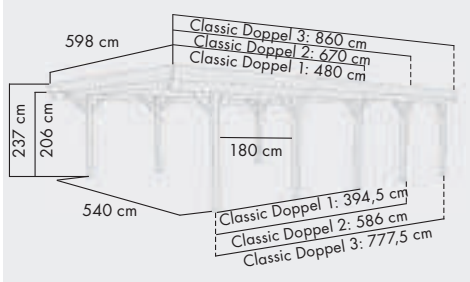

Weiteres Zubehör finden Sie auf Seite 82.

*Alle Preise sind Abholpreise inkl. gesetzlicher Mehrwertsteuer. Die Höhe der Lieferkosten erhalten Sie von Ihrem Vertragspartner. Die dargestellten Hausmodelle sind teilw. mit Zubehör (z. B. Schindeln) und Dekomaterial ausgestattet, das nicht zum Lieferumfang gehört. Farbwiedergabe



9 x 9 cm
PFOSTEN



11,5 x 11,5 cm
PFOSTEN



HIER GEHT'S ZUM
AUFBAUVIDEO:



Das komplette
Farbangebot
finden Sie auf:
www.KARIBU-FARBENSHOP.de

KESSELDRUCK-
IMPRÄGNIERT
NATURBELASSEN

CARAVAN CARPORT /

SATTELDACH/FLACHDACH 28 mm BB GARAGE 38 mm BB GARAGE

KONSTRUKTION

- ▶ CARAVAN CARPORT:
12 x 12 cm starke Pfosten aus kesseldruck-
imprägniertem Massivholz
- ▶ BLOCKBOHLENGARAGEN: 28 mm /
38 mm Blockbohlenbauweise mit
patentierter 6-Plus-Eckverbindung

DACH

- ▶ CARAVAN CARPORT:
Flachdach mit 1° Dachneigung
- ▶ Flachdach/Satteldach aus Massivholzbrettern

TÜREN

- ▶ Vollholzgaragentor mit Profilbeschlägen
und Sicherheitsüberfalle außen, Durch-
fahrtsmaß 238 x 193 cm
- ▶ Einflügeltür mit Lichtausschnitt aus
Kunstglas, Zylinderschloss mit Drückergar-
nitur und 3 Schlüsseln, Außenmaß 84 x
176,5 cm, Durchgangsmaß 82,5 x 173 cm

FENSTER

- ▶ Frei positionierbares Dreh-/Kippfenster
aus hochwertigem Echtglas, Außenmaß
69 x 80 cm, Lichtausschnitt 46,5 x 57 cm

SOCKELMAßE

- ▶ 28 mm BB SATTELDACH GARAGE:
280 x 430 cm
- ▶ 38 mm BB SATTELDACH GARAGE:
372 x 522 cm
- ▶ 28 mm BB FLACHDACH GARAGE:
370 x 520 cm
- ▶ 38 mm BB FLACHDACH GARAGE:
372 x 522 cm

DURCHFART (B x H)

- ▶ CARAVAN CARPORT:
Durchfahrtshöhe: 350 cm
- ▶ BLOCKBOHLENGARAGEN:
238/240 x 193 cm



Abb. 38 mm SATTELDACHGARAGE
naturbelassen, mit Zubehör (gegen Aufpreis):
Dachschindeln



Abb. CARAVAN CARPORT, KDI, mit Zubehör (ge-
gen Aufpreis): 8 H-Pfostenanker und Beschlagbeutel

CARAVAN CARPORT

Umbauter Raum ca. 46,0 m³

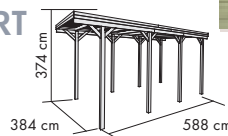

Farbe / Ausführung	Art.-Nr.	Preis in €* KDI
KDI	25965	1999,99*

28 mm BLOCKBOHLENGARAGE MIT SATTELDACH

Umbauter Raum ca. 28,7 m³



naturbelassen	54133	2999,99*
DREH-/KIPPFENSTER (optional)	32414	119,99*

38 mm BLOCKBOHLENGARAGE MIT SATTELDACH

Umbauter Raum ca. 49,8 m³



naturbelassen	43545	4449,99*
---------------	-------	----------

38 mm BLOCKBOHLENGARAGE MIT FLACHDACH

Umbauter Raum ca. 46,4 m³



naturbelassen	68284	4499,99*
---------------	-------	----------



▶ GERÄTERÄUME (19 mm Wandstärke)

GERÄTERAUM EINZEL 1

- ▶ Maße: 274 x 204 x 200 cm mit Doppelflügeltür, vorne oder hinten positionierbar.
- ▶ Bestehend aus 19 mm Softline-Profilen zum Einbau zwischen den Pfosten.



KDI 40140 **949,99 €***

GERÄTERAUM EINZEL 2

- ▶ Maße: 274 x 204 x 200 cm mit Einflügeltür, links oder rechts positionierbar.
- ▶ Bestehend aus 19 mm Softline-Profilen zum Einbau zwischen den Pfosten.



KDI 40146 **899,99 €***

GERÄTERAUM DOPPEL 1

- ▶ Maße: 564 x 204 x 200 cm mit Doppelflügeltür, vorne oder hinten positionierbar.
- ▶ Bestehend aus 19 mm Softline-Profilen zum Einbau zwischen den Pfosten inklusive 4 Pfosten zur Versteifung (ohne Pfostenanker).
- ▶ Pfostenankerbedarf: 4 Stück (9 x 9 cm)



KDI 40152 **1599,99 €***

GERÄTERAUM DOPPEL 2

- ▶ Maße: 564 x 204 x 200 cm mit Einflügeltür, links oder rechts positionierbar.
- ▶ Bestehend aus 19 mm Softline-Profilen zum Einbau zwischen den Pfosten. Inklusive 4 Pfosten zur Versteifung (ohne Pfostenanker, Bedarf: 4 Stück (9 x 9 cm))

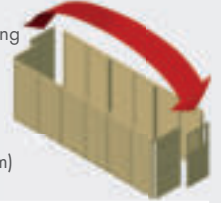

KDI 40158 **1499,99 €***

GEEIGNET FÜR EINZELCARPORT ECO & EINZELCARPORT CLASSIC

GEEIGNET FÜR DOPPELCARPORT ECO & DOPPELCARPORT CLASSIC

▶ SEITENWAND 19 mm Softline-Profil

Einzel-/ Doppelcarport
B x H: 180 x 200 cm



Stück 40094 **169,99 €***

▶ RÜCKWANDELEMENT 19 mm

Einzelcarport Softline-Profil
B x H: 250 x 200 cm

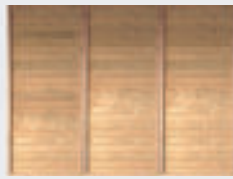

Stück 40052 **259,99 €***

▶ RÜCKWANDELEMENT DOPPELCARPORT 19 mm Softline-Profil

Pfostenankerbedarf: 2 (9 x 9 cm)
B x H: 540 x 200 cm



Stück 40068 **549,99 €***

▶ FRONTELEMENT mit Tür

Für Einzelcarport, 250 x 200 cm

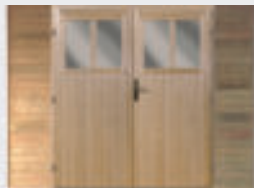

Stück 40182 **379,99 €***

▶ FRONTELEMENT DOPPELCARPORT

Mit Doppelflügeltür, 19 mm Softline-Profil,
Pfostenankerbedarf: 2 (9 x 9 cm), 540 x 200 cm



Stück 40082 **699,99 €***

▶ EINFAHRTSBOGEN

- ▶ Für ECO, Classic Carports
- ▶ 9 x 9 cm oder 12 x 12 cm massives KDI-Leimholz, Pfostenankerbedarf: je 1 Stück, hochwertig verleimt



9 x 9 cm	1 Stk.	55477	184,99 €*
12 x 12 cm	1 Stk.	45597	299,99 €*
12 x 12 cm	2 Stk.	45599	589,99 €*

▶ BESCHLAGBEUTEL ECO 1 / 2

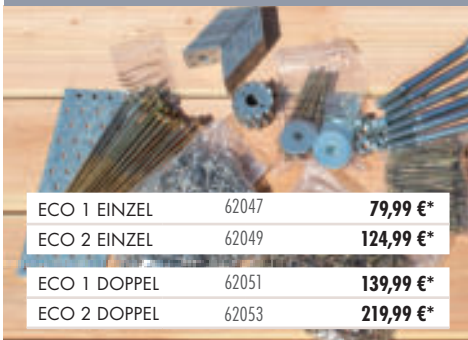

ECO 1 EINZEL	62047	79,99 €*
ECO 2 EINZEL	62049	124,99 €*
ECO 1 DOPPEL	62051	139,99 €*
ECO 2 DOPPEL	62053	219,99 €*

▶ H-PFOSTENANKER zur Stabilisierung des Carports oder des Pavillons

Aus feuerverzinktem Stahl für Korrosionsbeständigkeit. Sie sind notwendig bei der Errichtung des Carports unter statischen Gesichtspunkten.
HINWEIS: Keine Schrauben enthalten.

60 oder 80 cm Schenkelhöhe

9x9 cm	60 cm	40207	29,99 €*
12 x 12 cm	60 cm	9387	31,99 €*
12 x 12 cm	80 cm	40988	43,99 €*
4er-Set 12 x 12 cm	60 cm	10163	79,99 €*
6er-Set 12 x 12 cm	60 cm	10164	99,99 €*

▶ SELBSTKLEBENDE DACHFOLIE FLACHDACH (Rolle 5 m²)

FLEXIBLES MATERIAL

WASSERABWEISENDER HOLZSCHUTZ

EINFACH ZU FIXIEREN

Achten Sie auf das Bedarfssymbol.

dunkelgrau 68589 **89,99 €*** Mehr Infos s. Seite 67

▶ DACHSCHINDELN (1 Paket = 3 m²)

1	RECHTECK, schwarz	55198	44,99 €*
	RECHTECK, dunkelgrün	64215	
	RECHTECK, dunkelrot	64217	
2	BIBERSCHWANZ, schwarz	55200	49,99 €*
	BIBERSCHWANZ, dunkelgrün	64219	
	BIBERSCHWANZ, dunkelrot	64221	





► **FARBBEHANDLUNG IN WASSERGRAU**



- Imprägnierung, Grundierung und Schlussanstrich – alles in einem!
- Bietet optimalen Schutz vor Bläue, Pilz- & Insektenbefall mit hoher Wetterbeständigkeit
- Universelle Holzschutzlasur mit bioziden Wirkstoffen für Holz im Außenbereich
- Natürliche, matte Oberflächen mit gleichmäßiger Farbgebung
- Lange Haltbarkeit und gleichmäßiger Abbau bei Bewitterung

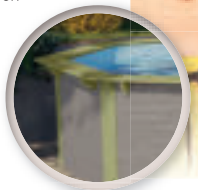

KARIBU POOL CLEVERE LÖSUNGEN FÜR IHR ERFRISCHENDES BADEERLEBNIS

Holzpool sind eine attraktive Ergänzung für jede Garten-Oase. Sie werden aus kesseldruckimprägniertem Holz gefertigt, was ihre Langlebigkeit und Widerstandsfähigkeit gegenüber Feuchtigkeit und Witterungseinflüssen erhöht. Diese Pools fügen sich harmonisch in die natürliche Umgebung ein und bieten eine entspannende Möglichkeit, die Sommermonate im eigenen Garten zu genießen und Erholung und Entspannung in den Mittelpunkt zu stellen.

Ein besonderes Highlight ist die Option eines integrierten Sonnendecks. Dieses ermöglicht es den Poolnutzern, sich nach dem Schwimmen zu entspannen, Sonne zu tanken oder einfach die Aussicht auf den Garten zu genießen. Ein Holzsonnendeck verleiht dem Poolbereich einen Hauch von Luxus und Komfort.

► **POOLAUFBAU**

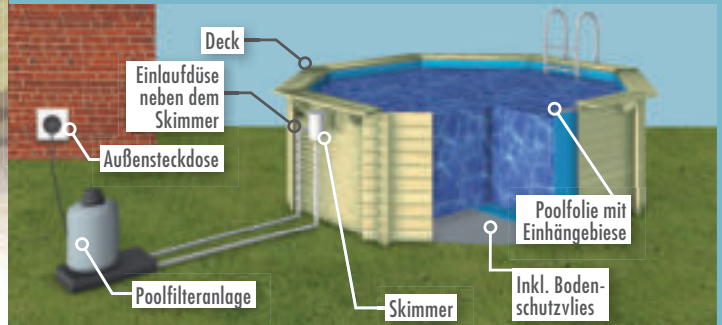

POOL

CLASSIC

DIE KARIBU POOL-AUSSTATTUNG

1 KONSTRUKTION

- Die KARIBU-Pools bestehen aus chromfreien, kesseldruckimprägnierten Rundprofilhölzern mit Doppelnut und -feder.
- Die Seitenwände setzen sich aus einzelnen Bohlen zusammen, die bei der Montage aufeinander gesteckt werden
- Perfekter Nut- und Federsitz durch modernsten Frästechnik-Einsatz
- Wasserabweisende Profilierung

1 CLASSIC KONSTRUKTION

Die KARIBU-Pools bestehen aus chromfreien, kesseldruckimprägnierten Rundprofilhölzern mit Doppelnut und -feder.

2 POOL-FOLIE

Inkl. Liner, Einhängeprofil und Unterlegvlies

3 Inkl. hochwertiger EDELSTAHL- UND HOLZLEITER

4 CLASSIC DECK

5 METALLECKE Verstärkte Ecken durch verzinkten Stahl

4 DECKS

Das Deck für die Pool-Modelle 1–5, sowie für den Rechteckpool wird aus 26 mm starkem Fichtenholz hergestellt. Für einen optimalen Schutz werden Classic-Decks ebenfalls kesseldruckimprägniert geliefert.

Die Imprägnierung ist ein effektives und ökologisches Holzschutzverfahren, das das Fichtenholz besonders haltbar macht, vor Pilzbefall schützt und die Lebensdauer im Außenbereich erheblich verlängert.



► **POOL-FOLIE**



2

- Der Pool wird mit einer stabilen Folie, dem Liner, ausgekleidet
- Inkl. speziellen Einhängeprofils
- Durch die Einhängebiese wird das Anbringen der 0,6 mm starken Pool-Folie erleichtert. Das ermöglicht einen problemlosen Austausch der Pool-Folie
- Ein hochwertiges Unterlegvlies schützt die Pool-Folie von unten

HINWEIS: KEIN TACKERN DER FOLIE



► **METALLECKE**

VERSTÄRKTE ECKEN DURCH VERZINKTEN STAHL



5

- Bei unseren Pools X1, X2 und X4 wird die **POOL-ECKE MIT VERZINKTEM STAHL VERSTÄRKT.**
- Zudem werden die Schrauben mit kesseldruckimprägnierter Fichte verdeckt.

Weiteres Zubehör finden Sie auf Seite 61.

POOL / 38 mm BLOCKBOHLENBAUWEISE



HIER GEHT'S ZUM
AUFBAUVIDEO:



**KESSELDRUCK-
IMPRÄGNIERT**

ACHTECK- POOLS 1 – 5

Unsere beliebten 8-Eck-Modelle

KONSTRUKTION

- ▶ 38 mm Blockbohlenbauweise, KDI, Holzdeck Classic, Edelstahlleiter und Holzleiter, Handlauf 28 mm stark, Deck 26 mm stark

POOLHÖHE

- ▶ 124 cm

WASSERTIEFE

- ▶ Max. 111 cm

SEITLICHE ANBAUTEN

- ▶ 28 mm starke Bohlen, 26 mm starkes Holzdeck als Terrasse, inkl. Geländer
- ▶ Modell B: mit Poolterrasse mittig inkl. Geländer, Tür mit Sicherheitsüberfalle in der Wand, somit als Technikraum nutzbar, 94,5 x 166 cm
- ▶ Modell C: wie Modell B plus ein seitliches Sonnendeck, links oder rechts montierbar, 96 x 199 cm
- ▶ Modell D: wie Modell B plus zwei seitliche Sonnendecks, je 96 x 199 cm

FILTERANLAGE INKL.

- ▶ ACHTECKPOOL 1–2: Sie erhalten die Sandfilteranlage klein.
- ▶ ACHTECKPOOL 3–5: Sie erhalten die Sandfilteranlage groß.

Inklusive **EDELSTAHLLEITER**
im Wert von 299,99 €

Inklusive **FILTERANLAGE**
klein oder groß im Wert von
bis zu 549,99 €

Abb. MODELL 1C mit blauer Poolfolie, KDI, inkl. Sonnenterrasse, Geländer und Terrassendeck, Bodenschutzvlies, Holzleiter und Edelstahlleiter

MODELL 1/2A

Grundkörper



MODELL 1/2B

Grundkörper
inkl. Terrasse
und Geländer



MODELL 1/2C

Grundkörper
inkl. Terrasse
und kleiner
Sonnenterrasse



MODELL 1/2D

Grundkörper
inkl. Terrasse
und 2 kleiner
Sonnenterrassen



MODELL 3A

Grundkörper



Farbe/Ausführung	Maße in cm	Liter	Folie	Art.-Nr.	Preis in €*
KDI, Modell 1	400 x 400	ca. 11.000	blau	45626	2299,99*
SET inkl. FILTERANLAGE + SKIMMERPAKET			blau	97633	2549,99*
KDI, Modell 2	470 x 470	ca. 16.000	blau	45634	2749,99*
SET inkl. FILTERANLAGE + SKIMMERPAKET			blau	97637	2999,99*
KDI, Modell 1	400 x 480	ca. 11.000	blau	45627	2949,99*
SET inkl. FILTERANLAGE + SKIMMERPAKET			blau	97634	3199,99*
KDI, Modell 2	470 x 550	ca. 16.000	blau	45635	3399,99*
SET inkl. FILTERANLAGE + SKIMMERPAKET			blau	97638	3649,99*
KDI, Modell 1	400 x 480	ca. 11.000	blau	45628	3399,99*
SET inkl. FILTERANLAGE + SKIMMERPAKET			blau	97635	3649,99*
KDI, Modell 2	470 x 550	ca. 16.000	blau	45636	3849,99*
SET inkl. FILTERANLAGE + SKIMMERPAKET			blau	97639	4099,99*
KDI, Modell 1	400 x 480	ca. 11.000	blau	45629	3999,99*
SET inkl. FILTERANLAGE + SKIMMERPAKET			blau	97636	4249,99*
KDI, Modell 2	470 x 550	ca. 16.000	blau	45637	4449,99*
SET inkl. FILTERANLAGE + SKIMMERPAKET			blau	97640	4699,99*
KDI, Modell 3	547 x 547	ca. 21.000	blau	31508	3199,99*
SET inkl. FILTERANLAGE + SKIMMERPAKET			blau	97641	3499,99*

*Alle Preise sind Abholpreise inkl. gesetzlicher Mehrwertsteuer. Die Höhe der Lieferkosten erhalten Sie von Ihrem Vertragspartner. Die dargestellten Hausmodelle sind teilw. mit Zubehör (z. B. Schindeln) und Dekomaterial ausgestattet, das nicht zum Lieferumfang gehört. Farbwiedergabe



Abb. MODELL 5D mit blauer Poolfolie, KDI, inkl. Bodenschutzvlies, Holzleiter und Edelstahlleiter

MODELL 4A

Grundkörper

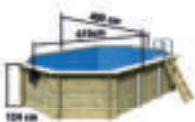

Farbe/Ausführung	Maße in cm	Liter	Folie	Art.-Nr.	Preis in €*
KDI, Modell 4	400 x 610	ca. 19.000	blau	23711	3699,99*
SET inkl. FILTERANLAGE + SKIMMERPAKET			blau	97642	3999,99*

MODELL 4B

Grundkörper
inkl. Terrasse



KDI, Modell 4	400 x 690	ca. 19.000	blau	23712	4349,99*
SET inkl. FILTERANLAGE + SKIMMERPAKET			blau	97643	4649,99*

MODELL 4C

Grundkörper
inkl. Terrasse
und kleiner
Sonnenterrasse



KDI, Modell 4	400 x 690	ca. 19.000	blau	23713	4799,99*
SET inkl. FILTERANLAGE + SKIMMERPAKET			blau	97645	5099,99*

MODELL 4D

Grundkörper
inkl. Terrasse
und 2 kleiner
Sonnenterrassen



KDI, Modell 4	400 x 690	ca. 19.000	blau	23714	5399,99*
SET inkl. FILTERANLAGE + SKIMMERPAKET			blau	97646	5699,99*

MODELL 5A

Grundkörper



KDI, Modell 5	400 x 700	ca. 21.700	blau	31514	3999,99*
SET inkl. FILTERANLAGE + SKIMMERPAKET			blau	97647	4299,99*

MODELL 5B

Grundkörper
inkl. Terrasse



KDI, Modell 5	400 x 780	ca. 21.700	blau	31515	4649,99*
SET inkl. FILTERANLAGE + SKIMMERPAKET			blau	97801	4949,99*

MODELL 5C

Grundkörper
inkl. Terrasse
und kleiner
Sonnenterrasse



KDI, Modell 5	400 x 780	ca. 21.700	blau	31516	5099,99*
SET inkl. FILTERANLAGE + SKIMMERPAKET			blau	97802	5399,99*

MODELL 5D

Grundkörper
inkl. Terrasse
und 2 kleiner
Sonnenterrassen



KDI, Modell 5	400 x 780	ca. 21.700	blau	31517	5699,99*
SET inkl. FILTERANLAGE + SKIMMERPAKET			blau	97803	5999,99*

Abb. MODELL 4C mit blauer Poolfolie, KDI, inkl. Terrasse und kleiner Terrasse, Geländer und Terrassendeck, Bodenschutzvlies, Holzleiter und Edelstahlleiter



Abb. MODELL 2A mit blauer Poolfolie, KDI, inkl. Bodenschutzvlies, Holzleiter und Edelstahlleiter



► REINIGUNGSSET groß

Reinigen Sie Ihren Karibu-Pool richtig mit dem REINIGUNGSSET.

- Bodenkescher
- Boden-Saugschlauch
- Boden-Saugbürste
- Teleskop-Bodensaugstange



Stück 84296 **99,99 €***

POOL / 38 mm STECK-SCHRAUBSYSTEM



INKL. EDELSTAHLLEITER

Alle Pools dieses Katalogs werden bei KARIBU **INKLUSIVE HOCHWERTIGER EDELSTAHLLEITER** geliefert.



Inklusive **FILTERANLAGE** klein oder groß im Wert von bis zu 549,99 €

Jetzt ganz einfach FARBmuster

unter info@karibu.de bestellen

INKL. EDELSTAHLLEITER im Wert von 299,99 €

WERKSSEITIG IN WASSERGRAU BEHANDELT

INKL. METALLECKE



ACHTECK-POOLS X

Mit besonders viel Platz

KONSTRUKTION

- ▶ 38 mm Steck-/Schraubsystem, KDI oder wassergrau (imprägniert), inkl. Edelstahl-Einstiegsleiter, Handlauf 28 mm stark
- ▶ Holzdeck Classic, 26 mm stark
- ▶ Mit Metallecke
- ▶ Edelstahlleiter und Holzleiter

SEITLICHE ANBAUTEN

- ▶ 28 mm starke Bohlen, 26 mm starkes Holzdeck als Terrasse, inkl. Geländer
- ▶ Mit Poolterrasse mittig inkl. Geländer, Tür mit Sicherheitsüberfalle in der Wand, somit als Technikraum nutzbar, 94,5 x 166 cm

POOLHÖHE

- ▶ 121 cm

WASSERTIEFE

- ▶ Max. 109 cm

HINWEIS

- ▶ Bei Pool X1 und X2 Erhalten Sie die Sandfilteranlage klein. Bei Pool X4 wird die Sandfilteranlage groß mitgeliefert.

▶ REINIGUNGSSET groß

Reinigen Sie Ihren Karibu-Pool richtig mit dem REINIGUNGSSET.

- ▶ Bodenkescher
- ▶ Boden-Saugschlauch
- ▶ Boden-Saugbürste
- ▶ Teleskop-Bodensaugstange



Stück 84296 **99,99 €***

Abb. MODELL X1, wassergrau und KDI mit blauer Poolfolie, inkl. Bodenschutzvlies, Holzleiter und Edelstahlleiter

POOL X1

Grundkörper

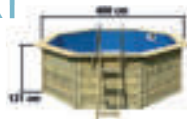

POOL X1

Grundkörper inkl. Terrasse



POOL X2

Grundkörper

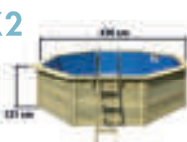

POOL X2

Grundkörper inkl. Terrasse



POOL X4

Grundkörper

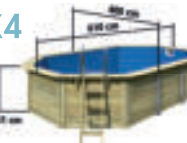

POOL X4

Grundkörper inkl. Terrasse



Farbe/ Ausführung	Maße	Liter	Art.-Nr.	Preis in €*
KDI	400 x 400 cm	ca. 11.000	33130	2249,99*
SET inkl. FILTERANLAGE + SKIMMERPAKET			97621	2499,99*
wassergrau			39053	2249,99*
SET inkl. FILTERANLAGE + SKIMMERPAKET			97622	2499,99*
KDI	400 x 480 cm	ca. 11.000	39054	2849,99*
SET inkl. FILTERANLAGE + SKIMMERPAKET			97623	3099,99*
wassergrau			39056	2849,99*
SET inkl. FILTERANLAGE + SKIMMERPAKET			97624	3099,99*
KDI	470 x 470 cm	ca. 16.000	33134	2749,99*
SET inkl. FILTERANLAGE + SKIMMERPAKET			97625	2999,99*
wassergrau			39058	2749,99*
SET inkl. FILTERANLAGE + SKIMMERPAKET			97626	2999,99*
KDI	470 x 550 cm	ca. 16.000	39059	3349,99*
SET inkl. FILTERANLAGE + SKIMMERPAKET			97627	3599,99*
wassergrau			39060	3349,99*
SET inkl. FILTERANLAGE + SKIMMERPAKET			97628	3599,99*
KDI	400 x 610 cm	ca. 19.000	33138	3449,99*
SET inkl. FILTERANLAGE + SKIMMERPAKET			97629	3749,99*
wassergrau			39061	3449,99*
SET inkl. FILTERANLAGE + SKIMMERPAKET			97630	3749,99*
KDI	400 x 690 cm	ca. 19.000	39062	4049,99*
SET inkl. FILTERANLAGE + SKIMMERPAKET			97631	4349,99*
wassergrau			39066	4049,99*
SET inkl. FILTERANLAGE + SKIMMERPAKET			97632	4349,99*

*Alle Preise sind Abholpreise inkl. gesetzlicher Mehrwertsteuer. Die Höhe der Lieferkosten erhalten Sie von Ihrem Vertragspartner. Die dargestellten Hausmodelle sind teilw. mit Zubehör (z. B. Schindeln) und Dekomaterial ausgestattet, das nicht zum Lieferumfang gehört. Farbwiedergabe



Inklusive
EDELSTAHLLEITER
im Wert von 299,99 €

für den
ERDEINBAU
geeignet

KARIBU-RECHTECKPOOLS

- besonders stabil durch **44 mm starke Bohlen** (6 mm stärker als andere Pools)
- beste **Qualität** durch **KDI Klasse 4**, also bessere **Imprägnierung** und dadurch für den **Erdeinbau** geeignet

KESSELDRUCK-
IMPRÄGNIERT

Abb. RECHTECKPOOL GRÖßE 1 KDI, inkl. Bodenschutzvlies, Holzleiter und Edelstahlleiter



Abb. RECHTECKPOOL GRÖßE 3 inkl. Terrasse B, KDI, inkl. Bodenschutzvlies, Holzleiter und Edelstahlleiter

RECHTECK- POOLS

Für den Erdeinbau geeignet

KONSTRUKTION PREMIUM

- ▶ 44 mm Steck- und Schraubsystem, KDI-Klasse 4 (für den Erdeinbau geeignet), inkl. Edelstahl-Einstiegsleiter
- ▶ Holzdeck Classic
- ▶ Edelstahlleiter und Holzleiter

POOLHÖHE

- ▶ 124 cm

WASSERTIEFE

- ▶ Max. 111 cm

SEITLICHE ANBAUTEN

- ▶ 38 mm Steck- und Schraubsystem, 26 mm starkes Holzdeck als Terrasse inkl. Geländer
- ▶ Inkl. Terrasse A: mit Poolterrasse an der Kopfseite (350 x 142 cm)
- ▶ Inkl. Terrasse B: mit Poolterrasse an der Kopfseite (491 x 339 cm) und an der Seite

HINWEIS

- ▶ Sie erhalten die Sandfilteranlage klein.

GRÖßE 1

Maße 353 x 320 cm
Liter ca. 8.800

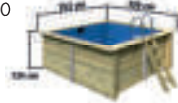

Grundkörper
Art.-Nr. 23631 **2899,99 €***

Grundkörper inkl. Terrasse A
Art.-Nr. 23637 **3699,99 €***

Grundkörper inkl. Terrasse B
Art.-Nr. 23638 **4499,99 €***

Grundkörper
im Set inkl. Filterpaket und Skimmer
Art.-Nr. 44418 **3149,99 €***

Grundkörper inkl. Terrasse A
im Set inkl. Filterpaket und Skimmer
Art.-Nr. 44419 **3949,99 €***

Grundkörper inkl. Terrasse B
im Set inkl. Filterpaket und Skimmer
Art.-Nr. 44420 **4749,99 €***

GRÖßE 2

Maße 353 x 440 cm
Liter ca. 12.700

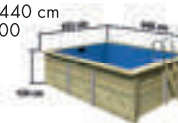

Grundkörper
Art.-Nr. 23635 **3199,99 €***

Grundkörper inkl. Terrasse A
Art.-Nr. 23639 **3999,99 €***

Grundkörper inkl. Terrasse B
Art.-Nr. 23641 **4799,99 €***

Grundkörper
im Set inkl. Filterpaket und Skimmer
Art.-Nr. 44421 **3449,99 €***

Grundkörper inkl. Terrasse A
im Set inkl. Filterpaket und Skimmer
Art.-Nr. 44422 **4249,99 €***

Grundkörper inkl. Terrasse B
im Set inkl. Filterpaket und Skimmer
Art.-Nr. 44423 **5049,99 €***

GRÖßE 3

Maße 353 x 530 cm
Liter ca. 15.500

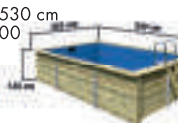

Grundkörper
Art.-Nr. 23636 **3599,99 €***

Grundkörper inkl. Terrasse A
Art.-Nr. 23642 **4399,99 €***

Grundkörper inkl. Terrasse B
Art.-Nr. 23643 **5199,99 €***

Grundkörper
im Set inkl. Filterpaket und Skimmer
Art.-Nr. 44424 **3849,99 €***

Grundkörper inkl. Terrasse A
im Set inkl. Filterpaket und Skimmer
Art.-Nr. 44425 **4649,99 €***

Grundkörper inkl. Terrasse B
im Set inkl. Filterpaket und Skimmer
Art.-Nr. 44426 **5449,99 €***

► TECHNIKBOX

- Kesseldruckimprägnierte nordische Fichte
- Optimaler Stauraum für Ihre Pooltechnik
- Vormontierte Wandelemente für einen einfachen Aufbau
- B x H x T: 87 x 74 x 121 cm
- Wahlweise in 19 mm oder 28 mm Wandstärke



KDI 19 mm	Für alle Achteckpools geeignet	97800	249,99 €*
KDI 28 mm	Für Modell 1-5 geeignet	91227	399,99 €*

► REINIGUNGSSET groß

Reinigen Sie Ihren Karibu-Pool richtig mit dem REINIGUNGSSET.

- Bodenkescher
- Boden-Saugschlauch
- Boden-Saugbürste
- Teleskop-Boden-saugstange



Stück 84296 **99,99 €***

► FILTERPAKET klein

Das Wasser wird kontinuierlich und langsam gefiltert, was zu einer sehr hohen Wasserqualität führt.

- Inkl. Pumpe (4 m³/h) 230V / Trafo und Kabel
- Quarzsandkessel 40 kg mit Schlauch, Einlaufdüse, FI-Schalter
- Quarz-Filter sand 25 kg
- Nicht für Achteckpool 3-5 geeignet



Stück 44354 **249,99 €***

► WINTERABDECKFOLIE für unsere Pools

Zum Schutz vor Kälte

Für ACHECKPOOL 1 / X1	35879	99,99 €*
Für ACHECKPOOL 2 / X2	35880	129,99 €*
Für ACHECKPOOL 3	31520	149,99 €*
Für ACHECKPOOL 4 / X4	31525	159,99 €*
Für ACHECKPOOL 5	31527	179,99 €*
Für RECHTECKPOOL 1	31528	89,99 €*
Für RECHTECKPOOL 2	31529	99,99 €*
Für RECHTECKPOOL 3	31530	129,99 €*

► BREITMAULSKIMMER

Mit Rücklaufdüse und Schlauchpaket

ZUM SKIMMER-AUFBAUVIDEO:



Stück 39430 **99,99 €***

► EDELSTAHLLEITER

Für sicheren Ein- und Ausstieg in den Pool



Stück 44353 **299,99 €***

► SANDFILTERANLAGE groß

Das Wasser wird kontinuierlich und langsam gefiltert, was zu einer sehr hohen Wasserqualität führt.

- Inkl. Pumpe (9 m³/h) 230V / Trafo und Kabel
- Quarzsandkessel 40 kg mit Schlauch, Einlaufdüse, FI-Schalter
- Quarz-Filter sand 25 kg
- Für alle Pools geeignet



Stück 44356 **299,99 €***



AUSSTATTUNG & SYMBOLERKLÄRUNG

Durch diese Symbole können Sie schnell und einfach die Ausstattungseigenschaften sehen.

 ▶ **STECK- / SCHRAUBSYSTEM**
einzelne Profilhölzer

 ▶ **PULTDACH**
aus Massivholz

 ▶ **SATTELDACH**
aus Holzplatten

 ▶ **FLACHDACH**
mit Dachplatten

 ▶ **DOPPELFLÜGELTÜR**
inkl. 3 Lichtausschnitten

 ▶ **FENSTERECKE**
mit 8 feststehenden Lichtausschnitten aus Kunstglas

 ▶ **GARAGENTOR**
mit Sicherheitsüberfalle



AKTIONSHÄUSER GÜNSTIGE EINSTEIGER- MODELLE MIT WOW-EFFEKT

In unserer neuen Kategorie AKTIONSHÄUSER finden Sie moderne Designs aus allen KARIBU-Qualitäten für junge Gärten zu günstigen Preisen.

Setzen Sie Akzente - mit ASKOLA oder KERKO im Set mit Anbaudach und Wänden. Hier haben Sie die Wahl für Ihr individuelles Gartenambiente. Schauen Sie sich mal das stabile Pultdachhaus NORTHEIM an oder doch lieber das Satteldachhaus TALKAU in vielen Größen.

Clever kalkuliert!

HIER GEHT'S ZUM RUNDUM-VIDEO:



AKTIONSHÄUSER

DIE KARIBU AKTIONSHÄUSER: UNSERE TOP-ANGEBOTE

- ▶ Aus naturbelassener, nordischer Fichte, je nach Modell mit 19 mm, 28 mm oder 38 mm Profilhölzern als Steck- /Schraubsystem zur Selbstmontage an ein Basisgerüst
- ▶ Pult- oder Satteldächer aus schnell zu verlegenden Holzplatten
- ▶ Weite Dachüberstände bieten konstruktiven Witterungsschutz!
- ▶ Vollholz Doppelflügeltür ist zusätzlich durch einen Grendelriegel gesichert und mit Lichtausschnitten aus bruchsicherem Kunstglas ausgestattet.

1 ECO 19 mm, 28 oder 38 mm STECK- / SCHRAUBSYSTEM

2 KDI UNTERLEGER
Im Lieferumfang enthalten: Kesseldruckimprägnierte nordische Kiefernholzern sichern einen langfristigen Schutz gegen Fäulnis von unten!

3 DOPPELFLÜGELTÜR
aus nordischer Fichte

4 DACHÜBERSTAND Weite Dachüberstände bieten konstruktiven Witterungsschutz

- ▶ Je nach Ausstattung mit Sicherheitsüberfall ODER Buntbartschloss mit 2 Schlüsseln ODER einem Zylinderschloss mit 3 Schlüsseln
- ▶ Je nach Modell mit Wow-Effekt: durch Anbaudach- und Wand-Sets, Eckfenster oder Anbauschrank.
- ▶ Optionales Zubehör wie zum Beispiel selbstklebende Dachfolie finden Sie ab Seite 67.



VOLLHOLZ
Doppelflügeltür mit Lichtausschnitten, inkl. Schließtechnik

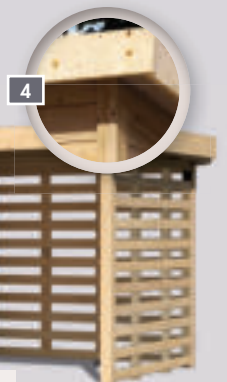



Karibu

ASKOLA

Flachdachhaus für Akzente

KONSTRUKTION

- ▶ 19 mm Steck-/ Schraubsystem aus nordischer Fichte

DACH

- ▶ Flachdach aus Dachplatten

TÜREN

- ▶ Doppelflügeltür mit 3 Lichtausschnitten pro Türflügel aus Kunstglas und Sicherheitsüberfalle (139 x 175 cm)

BEDARF

SELBSTKLEBENDE DACHFOLIE

- ▶ Anbaudach 2,40 m: 2 Rollen
- ▶ Anbaudach 2,80 m: 2 Rollen

SELBSTKLEBENDE DACHFOLIE FLACHDACH (Rolle 5 m²)

FLEXIBLES MATERIAL

WASSERABWEISENDER HOLZSCHUTZ

EINFACH ZU FIXIEREN

Achten Sie auf das Bedarfssymbol.

Mehr Infos s. Seite 67

dunkelgrau 68589 **89,99 €***

Weiteres Zubehör finden Sie auf Seite 67.



Abb. ASKOLA 2 IM SET MIT ANBAUDACH 2,80 m, naturbelassen, mit Zubehör (gegen Aufpreis): Fußboden und selbstklebende Dachfolie



ASKOLA 2

Umbauter Raum
ca. 8,8 m³

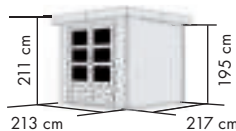

ASKOLA 3

Umbauter Raum
ca. 10,2 m³



Farbvariante	naturbelassen		terragrau		anthrazit	
	Art.-Nr.	Preis in €*	Art.-Nr.	Preis in €*	Art.-Nr.	Preis in €*
BASISVERSION	73059	799,99*	82901	999,99*	38648	999,99*
SET inkl. Anbaudach (ABD.)						
ABD. 2,40 m	73245	1149,99*	82904	1399,99*	38654	1399,99*
ABD. 2,40 m + RÜCKWAND	9164	1349,99*	9165	1649,99*	38655	1649,99*
ABD. 2,40 m + SEITEN- UND RÜCKWAND	77722	1499,99*	82906	1849,99*	38656	1849,99*
ABD. 2,40 m MIT LAMELLENWÄNDEN	9166	1529,99*	–	–	–	–
ABD. 2,80 m	77723	1229,99*	82907	1479,99*	38657	1479,99*
ABD. 2,80 m + RÜCKWAND	9167	1479,99*	9168	1779,99*	38658	1779,99*
ABD. 2,80 m + SEITEN- UND RÜCKWAND	77724	1629,99*	82922	1979,99*	38659	1979,99*
ABD. 2,80 m MIT LAMELLENWÄNDEN	9169	1539,99*	–	–	–	–
FUßBODEN (optional)	54193	179,99*	54193	179,99*	54193	179,99*
BASISVERSION	73060	899,99*	82902	1099,99*	38649	1099,99*
SET inkl. Anbaudach (ABD.)						
ABD. 2,40 m	73246	1249,99*	82905	1499,99*	38662	1499,99*
ABD. 2,40 m + RÜCKWAND	9170	1449,99*	9171	1749,99*	38663	1749,99*
ABD. 2,40 m + SEITEN- UND RÜCKWAND	77725	1599,99*	82923	1949,99*	38664	1949,99*
ABD. 2,40 m MIT LAMELLENWÄNDEN	9172	1629,99*	–	–	–	–
ABD. 2,80 m	77726	1329,99*	82924	1579,99*	38665	1579,99*
ABD. 2,80 m + RÜCKWAND	9173	1579,99*	9174	1879,99*	38666	1879,99*
ABD. 2,80 m + SEITEN- UND RÜCKWAND	77727	1729,99*	82925	2079,99*	38667	2079,99*
ABD. 2,80 m MIT LAMELLENWÄNDEN	9175	1639,99*	–	–	–	–
FUßBODEN (optional)	54195	199,99*	54195	199,99*	54195	199,99*



STECK- /
SCHRAUB-
SYSTEM



HIER GEHT'S ZUM
RUNDUM-VIDEO:



UNSER TIPP

**SELBSTKLEBENDE
DACHFOLIE**
s. Zubehör, Seite 67



Abb. ASKOLA 3,5 IM SET MIT ANBAUDACH 2,40 m UND RÜCKWAND, terragrau, mit Zubehör (gegen Aufpreis): Fußboden und selbstklebende Dachfolie

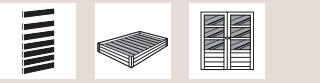

Jetzt ganz einfach
FARBMUSTER
unter info@karibu.de
bestellen

AKTIONSHÄUSER 19 mm

EXKLUSIVE OPTIK
DAS ANBAUDACH KANN AN BEIDE
SEITEN DES HAUSES MONTIERT WERDEN

ASKOLA 3,5

Umbauter Raum ca. 11,5 m³

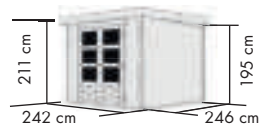

Farbvariante	naturbelassen		terragrau		anthrazit	
BASISVERSION	77715	999,99*	9141	1199,99*	48910	1199,99*
SET inkl. Anbaudach (ABD.)	Art.-Nr.	Preis in €*	Art.-Nr.	Preis in €*	Art.-Nr.	Preis in €*
ABD. 2,40 m	77716	1399,99*	9144	1649,99*	48912	1649,99*
ABD. 2,40 m + RÜCKWAND	9176	1599,99*	9145	1899,99*		*
ABD. 2,40 m + SEITEN- UND RÜCKWAND	77719	1769,99*	9146	2119,99*		*
ABD. 2,40 m MIT LAMELLENWÄNDEN	9147	1819,99*	–	–	–	–
ABD. 2,80 m	77720	1469,99*	9148	1779,99*	48913	1779,99*
ABD. 2,80 m + RÜCKWAND	9149	1719,99*	9150	2079,99*		*
ABD. 2,80 m + SEITEN- UND RÜCKWAND	77721	1889,99*	9151	2299,99*		*
ABD. 2,80 m MIT LAMELLENWÄNDEN	9152	1819,99*	–	–	–	–
FÜßBODEN (optional)	54197	239,99*	54197	239,99*	54197	239,99*

WÄHLEN SIE

JETZT EIN

PASSENDEN SET:

Ergänzen Sie Ihr Gartenhaus ASKOLA mit einem Anbaudach mit einer Seiten- und/oder Rückwand oder entscheiden Sie sich für das Anbaudach mit Lamellenwänden. Sie haben die Wahl!



ASKOLA + Anbaudach
wahlweise 2,40 m oder
2,80 m breit

ASKOLA + Anbaudach
mit Seiten- und/oder Rückwand



ASKOLA + Anbaudach
mit Lamellenwänden





STECK- / SCHRAUB-SYSTEM



UNSER TIPP

SELBSTKLEBENDE DACHFOLIE
s. Zubehör, Seite 67

Jetzt ganz einfach
FARBMUSTER
unter info@karibu.de
bestellen

Abb. ASKOLA 4 im Set mit Anbaudach 2,80 m mit Lamellenwänden, naturbelassen, mit Zubehör (gegen Aufpreis): Fußboden und selbstklebende Dachfolie

EXKLUSIVE OPTIK
DAS ANBAUDACH KANN AN BEIDE SEITEN DES HAUSES MONTIERT WERDEN

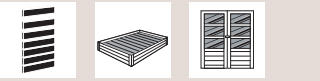

AKTIONSHÄUSER 19 mm



Abb. ASKOLA 4 IM SET MIT ANBAUDACH 2,40 m, terragrau, mit Zubehör (gegen Aufpreis): Fußboden und selbstklebende Dachfolie

WÄHLEN SIE JETZT EIN PASSENDES SET:

Ergänzen Sie Ihr Gartenhaus ASKOLA mit einem Anbaudach und einer Seiten- und/oder Rückwand oder entscheiden Sie sich für das Anbaudach mit Lamellenwänden. Sie haben die Wahl!



ASKOLA + Anbaudach
wahlweise 2,40 m oder
2,80 m breit

ASKOLA + Anbaudach
mit Seiten- und/oder Rückwand



ASKOLA + Anbaudach
mit Lamellenwänden





Abb. KERKO 3 naturbelassen, mit Zubehör (gegen Aufpreis): Fußboden und selbstklebende Dachfolie



KERKO

Mehr Licht durch Fensterecke

KONSTRUKTION

- ▶ 19 mm Steck-/ Schraubsystem

DACH

- ▶ Flachdach aus Dachplatten

TÜREN

- ▶ Doppelflügeltür mit 3 Lichtauschnitten pro Türflügel aus Kunstglas und Sicherheitsüberfalle (139 x 175 cm)

FENSTER

- ▶ 8 feststehende Lichtauschnitte aus Kunstglas (je 23,5 x 31,5 cm) in der Hausecke

BEDARF SELBSTKLEBENDE DACHFOLIE

- ▶ Anbaudach 2,40 m: 2 Rollen
- ▶ Anbaudach 2,80 m: 2 Rollen

KERKO 3

Umbauter Raum
ca. 10,2 m³

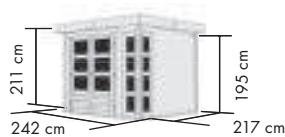

KERKO 4

Umbauter Raum
ca. 12,8 m³

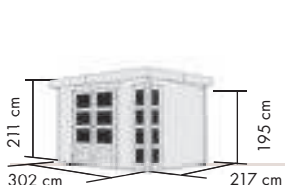

Farbvariante		naturbelassen		terragrau	
BASISVERSION		82926	979,99*	82927	1179,99*
SET inkl. Anbaudach (ABD.)	Art.-Nr.	Preis in €*		Art.-Nr.	Preis in €*
ABD. 2,40 m	82932	1329,99*		82933	1579,99*
ABD. 2,40 m + RÜCKWAND	9185	1529,99*		9186	1829,99*
ABD. 2,40 m + SEITEN- UND RÜCKWAND	82934	1679,99*		82935	2029,99*
ABD. 2,80 m	82936	1399,99*		82937	1659,99*
ABD. 2,80 m + RÜCKWAND	9187	1649,99*		9188	1959,99*
ABD. 2,80 m + SEITEN- UND RÜCKWAND	82938	1799,99*		82939	2159,99*
FUßBODEN (optional)	54195	199,99*		54195	199,99*
Farbvariante		naturbelassen		terragrau	
BASISVERSION		82928	1179,99*	82929	1379,99*
SET inkl. Anbaudach (ABD.)	Art.-Nr.	Preis in €*		Art.-Nr.	Preis in €*
ABD. 2,40 m	82940	1529,99*		82941	1779,99*
ABD. 2,40 m + RÜCKWAND	9189	1729,99*		9190	2029,99*
ABD. 2,40 m + SEITEN- UND RÜCKWAND	82942	1879,99*		82943	2229,99*
ABD. 2,80 m	82944	1599,99*		82945	1859,99*
ABD. 2,80 m + RÜCKWAND	9191	1849,99*		9192	2159,99*
ABD. 2,80 m + SEITEN- UND RÜCKWAND	82946	1999,99*		82947	2359,99*
FUßBODEN (optional)	57818	229,99*		57818	229,99*



STECK- / SCHRAUB-SYSTEM



UNSER TIPP
SELBSTKLEBENDE DACHFOLIE
s. Zubehör, Seite 67

Jetzt ganz einfach
FARBMUSTER
unter info@karibu.de
bestellen

AKTIONSHÄUSER 19 mm

Abb. KERKO 4 IM SET MIT ANBAUDACH 2,80 m, terragrau, mit Zubehör (gegen Aufpreis): Fußboden und selbstklebende Dachfolie



KERKO 5

Umbauter Raum ca. 14,3 m³



Farbvariante		naturbelassen		terragrau
BASISVERSION		9183	1279,99*	9184 1479,99*
SET inkl. Anbaudach (ABD.)	Art.-Nr.	Preis in €*		Art.-Nr. Preis in €*
ABD. 2,40 m	9193	1679,99*		9194 1929,99*
ABD. 2,40 m + RÜCKWAND	9195	1879,99*		9196 2179,99*
ABD. 2,40 m + SEITEN- UND RÜCKWAND	9197	2049,99*		9198 2399,99*
ABD. 2,80 m	9199	1729,99*		9203 2059,99*
ABD. 2,80 m + RÜCKWAND	9206	1979,99*		9207 2359,99*
ABD. 2,80 m + SEITEN- UND RÜCKWAND	9208	2149,99*		9209 2579,99*
FUßBODEN (optional)	73492	239,99*		73492 239,99*

KERKO 6

Umbauter Raum ca. 18,3 m³



Farbvariante		naturbelassen		terragrau
BASISVERSION		82930	1379,99*	82931 1579,99*
SET inkl. Anbaudach (ABD.)	Art.-Nr.	Preis in €*		Art.-Nr. Preis in €*
ABD. 2,40 m	9382	1829,99*		38732 2079,99*
ABD. 2,40 m + RÜCKWAND	38733	2029,99*		38734 2329,99*
ABD. 2,80 m	23717	1959,99*		23718 2149,99*
FUßBODEN (optional)	57820	309,99*		57820 309,99*

**WÄHLEN SIE
JETZT EIN
PASSENDES SET:**

Ergänzen Sie Ihr Gartenhaus KERKO mit einem Anbaudach und einer Seiten- und/oder Rückwand. Sie haben die Wahl!



KERKO + Anbaudach
wahlweise 2,40 m oder 2,80 m breit

KERKO + Anbaudach
mit Seiten- und/oder Rückwand



unverbindlich. Änderungen und Irrtümer sind möglich und bleiben vorbehalten. Alle Daten sowie Abbildungen können vom Original abweichen. Alle Maße sind von Außenkante zu Außenkante gemessen. Da Holz ein Naturprodukt ist sind Abweichungen im cm-Bereich möglich.

Wandmenseiten / Dach / Schmittkanten / Fußboden der farbigen Häuser sind unbehandelt. Mehr auf S. 5



Karibu

UNSER TIPP

SELBSTKLEBENDE DACHFOLIE
s. Zubehör, Seite 67

HIER GEHT'S ZUM
AUFBAUVIDEO:



Abb. RETOLA 3 IM SET MIT ANBAUDACH 2,40 m, naturbelassen, mit Zubehör (gegen Aufpreis): Fußboden und selbstklebende Dachfolie



Das komplette Farbangebot finden Sie auf:
www.KARIBU-FARBENSHOP.de



RETOLA

Flachdachhaus mit Anbauschrank

KONSTRUKTION

- ▶ 19 mm Steck-/ Schraubsystem aus nordischer Fichte

DACH

- ▶ Flachdach aus Dachplatten

TÜREN

- ▶ Doppelflügeltür mit 3 Lichtausschnitten pro Türflügel aus Kunstglas und Sicherheitsüberfalle (139 x 175 cm), Schrank: Doppelflügeltür aus Vollholz mit Sicherheitsüberfalle (81,5 x 175 cm)

ANBAUDACH

- ▶ Das Anbaudach kann nur links am Haus montiert werden. Zusätzlicher Folienbedarf im Set:
mit Anbaudach 2,40 m: 1 Rolle,
mit Anbaudach 2,80 m: 2 Rollen



Die abgebildeten Bedarfssymbole decken nur den Grundverbrauch für das Haus.

FÜR WEITEREN ZUBEHÖRBEDARF ZU DEN ANBAUDACHOPTIONEN QR-CODE SCANNEN!

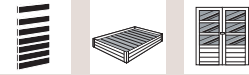

RETOLA 2

Umbauter Raum ca. 9,0 m³ /
3,2 m³ Schrank

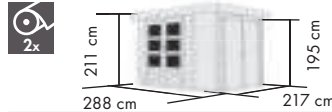

RETOLA 3

Umbauter Raum ca. 10,2 m³ /
3,2 m³ Schrank

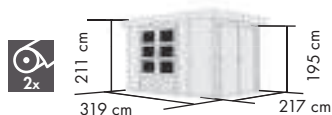

RETOLA 4

Umbauter Raum ca. 11,5 m³ /
3,2 m³ Schrank

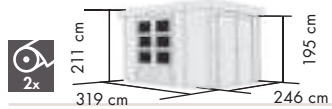

RETOLA 5

Umbauter Raum ca. 12,8 m³ /
3,2 m³ Schrank

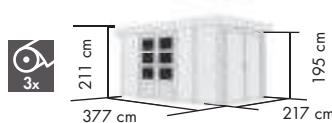

RETOLA 6

Umbauter Raum ca. 14,6 m³ /
3,2 m³ Schrank

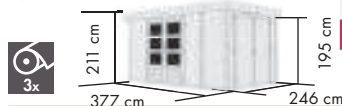

Farbe	Art.-Nr.	Preis in €*
naturbelassen	82948	1349,99*
SET INKL. ANBAUDACH 2,40 m + ANBAUSCHRANK	82950	1699,99*
SET INKL. ANBAUDACH 2,80 m + ANBAUSCHRANK	82952	1749,99*
FUßBODEN (optional)	54193	179,99*
naturbelassen	82954	1449,99*
SET INKL. ANBAUDACH 2,40 m + ANBAUSCHRANK	82956	1799,99*
SET INKL. ANBAUDACH 2,80 m + ANBAUSCHRANK	82958	1849,99*
FUßBODEN (optional)	54195	199,99*
naturbelassen	82961	1549,99*
SET INKL. ANBAUDACH 2,40 m + ANBAUSCHRANK	82962	1949,99*
SET INKL. ANBAUDACH 2,80 m + ANBAUSCHRANK	82963	1999,99*
FUßBODEN (optional)	54197	239,99*
naturbelassen	82964	1649,99*
SET INKL. ANBAUDACH 2,40 m + ANBAUSCHRANK	82965	1999,99*
SET INKL. ANBAUDACH 2,80 m + ANBAUSCHRANK	82966	2049,99*
FUßBODEN (optional)	57818	229,99*
naturbelassen	82967	1749,99*
SET INKL. ANBAUDACH 2,40 m + ANBAUSCHRANK	82968	2149,99*
SET INKL. ANBAUDACH 2,80 m + ANBAUSCHRANK	82969	2199,99*
FUßBODEN (optional)	73492	239,99*

*Alle Preise sind Abholpreise inkl. gesetzlicher Mehrwertsteuer. Die Höhe der Lieferkosten erhalten Sie von Ihrem Vertragspartner. Die dargestellten Hausmodelle sind teilw. mit Zubehör (z. B. Schindeln) und Dekomaterial ausgestattet, das nicht zum Lieferumfang gehört. Farbwiedergabe Wandmenseiten / Dach / Schmittkanten / Fußboden der farbigen Häuser sind unbehandelt. Mehr auf S. 5



Jetzt ganz einfach **FARBMUSTER** unter info@karibu.de bestellen



Bietet Platz für **DREI FAHRRÄDER**

Abb. FAHRRADGARAGE, terragrau, mit Zubehör (gegen Aufpreis): selbstklebende Dachfolie



FAHRRADGARAGE

Flachdachhaus inkl. Fahrradschiene

KONSTRUKTION

- ▶ 19 mm Steck-/ Schraubsystem aus nordischer Fichte

DACH

- ▶ Flachdach aus Dachplatten

TÜREN

- ▶ Doppelflügeltür Sicherheitsüberfalle (146 x 140 cm)

HINWEIS

- ▶ Inklusive Einschub und Halterung für die Fahrradreifen, bietet Platz für 3 Fahrräder



FAHRRADGARAGE

Umbauter Raum ca. 5,38 m³

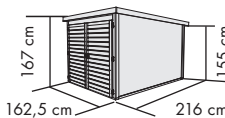

Farbe	Art.-Nr.	Preis in €*
naturbelassen	38647	699,99*
terragrau	38646	849,99*

SELBSTKLEBENDE DACHFOLIE FÜR FLACHDACH (1 Rolle = 5 m²)

- ▶ Kaltselfklebender Elastomer-Bitumen, verstärkte Aluminiumfolie, silikonbeschichtete Abziehfolie
- ▶ Direkte Aufbringung auf staubfreiem Untergrund wie Holzplatten

VORTEILE

- ▶ Schnelle und sichere Verlegung
- ▶ Hohe UV- und Farbbeständigkeit
- ▶ Reißfest und rissüberbrückend
- ▶ Kein Schweißen
- ▶ Sehr langlebig



Achten Sie auf das Bedarfssymbol.

FLEXIBLER SCHUTZ
1,1 mm dicke Schutzschicht gegen Witterungseinflüsse



WASSERABWEISENDER HOLZSCHUTZ
Aus Bitumen



EINFACH ZU FIXIEREN
Dank selbstklebender Unterseite: abziehen, aufbringen, fertig!



dunkelgrau 68589 **89,99 €***

Wandnischen / Dach / Schnittkanten / Fußböden der farbigen Häuser sind unbehandelt. Mehr auf S. 5

Weiteres Zubehör finden Sie auf Seite 67.



HIER GEHT'S ZUM RUNDUM-VIDEO:



Jetzt ganz einfach
FARBMUSTER

unter info@karibu.de
bestellen



Abb. AMBERG 5, terragrau, mit Zubehör (gegen Aufpreis): Fußboden und Dachschindeln



AMBERG / STOCKKACH

Besonders günstig

KONSTRUKTION ECO

▶ 19 mm Steck-/ Schraubsystem

DACH

▶ AMBERG:
Satteldach aus Dachplatten

▶ STOCKKACH:
Pultdach aus Dachplatten

TÜREN

▶ Doppelflügeltür mit 3 Lichtausschnitten pro Türflügel aus Kunstglas und Sicherheitsüberfalle (139 x 162 cm)



AMBERG 2

Umbauter Raum
ca. 6,1 m³

- 2 Pakete
- 3 Rollen

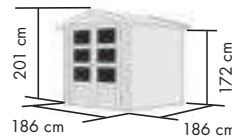

naturbelassen	Art.-Nr. 82971	649,99 €*
terragrau	Art.-Nr. 9221	824,99 €*
anthrazit	Art.-Nr. 38735	824,99 €*

AMBERG 3

Umbauter Raum
ca. 8,3 m³

- 3 Pakete
- 4 Rollen

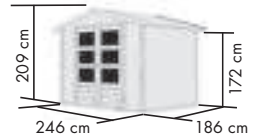

naturbelassen	Art.-Nr. 82972	779,99 €*
terragrau	Art.-Nr. 9222	979,99 €*
anthrazit	Art.-Nr. 38736	979,99 €*

AMBERG 4

Umbauter Raum
ca. 11,0 m³

- 3 Pakete
- 4 Rollen

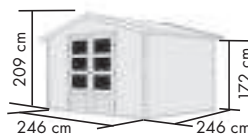

naturbelassen	Art.-Nr. 82973	899,99 €*
terragrau	Art.-Nr. 9223	1099,99 €*
anthrazit	Art.-Nr. 38737	1099,99 €*

AMBERG 5

Umbauter Raum
ca. 14,1 m³

- 4 Pakete
- 5 Rollen

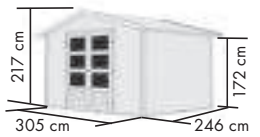

naturbelassen	Art.-Nr. 23600	999,99 €*
terragrau	Art.-Nr. 23601	1199,99 €*
anthrazit	Art.-Nr. 38738	1199,99 €*

FUßBODEN

naturbelassen,
inklusive KDI-Unterleger

AMBERG 2	77897	139,99 €*
AMBERG 3	77901	169,99 €*
AMBERG 4	77902	199,99 €*
AMBERG 5	77903	259,99 €*

Weiteres Zubehör finden Sie auf Seite 67

*Alle Preise sind Abholpreise inkl. gesetzlicher Mehrwertsteuer. Die Höhe der Lieferkosten erhalten Sie von Ihrem Vertragspartner. Die dargestellten Hausmodelle sind teilw. mit Zubehör (z. B. Schindeln) und Dekomaterial ausgestattet, das nicht zum Lieferumfang gehört. Farbwiedergabe



STECK- / SCHRAUB-SYSTEM



UNSER TIPP

SELBSTKLEBENDE DACHFOLIE
s. Zubehör, Seite 67



HIER GEHT'S ZUM AUFBAUVIDEO:



Abb. STOCKACH 4, anthrazit, mit Zubehör (gegen Aufpreis): Fußboden und selbstklebende Dachfolie

AKTIONSHÄUSER 19 mm

Das komplette Farbangebot finden Sie auf: www.KARIBU-FARBENSHOP.de



STOCKACH 2

Umbauter Raum ca. 6,0 m³

2 Rollen

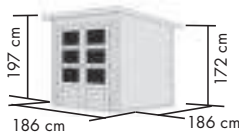

naturbelassen	Art.-Nr. 77873	699,99 €*
terragrav	Art.-Nr. 77874	874,99 €*
anthrazit	Art.-Nr. 38739	874,99 €*

STOCKACH 3

Umbauter Raum ca. 8,0 m³

2 Rollen

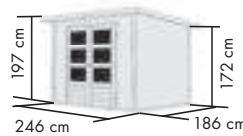

naturbelassen	Art.-Nr. 82978	829,99 €*
terragrav	Art.-Nr. 82979	1029,99 €*
anthrazit	Art.-Nr. 38740	1029,99 €*

STOCKACH 4

Umbauter Raum ca. 10,5 m³

2 Rollen

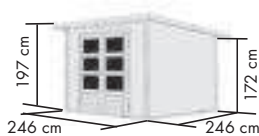

naturbelassen	Art.-Nr. 82980	949,99 €*
terragrav	Art.-Nr. 82981	1149,99 €*
anthrazit	Art.-Nr. 38742	1149,99 €*

STOCKACH 5

Umbauter Raum ca. 13,1 m³

3 Rollen

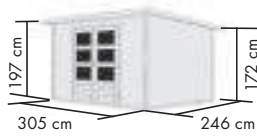

naturbelassen	Art.-Nr. 82982	1049,99 €*
terragrav	Art.-Nr. 82983	1249,99 €*
anthrazit	Art.-Nr. 38745	1249,99 €*

SELBSTKLEBENDE BITUMEN-DACHBAHN FÜR SATTELDACH (1 Rolle = 2,5 m²)



Achten Sie auf das Bedarfssymbol.

Mehr Infos s. Seite 67

rot	83531	44,99 €*
schwarz	83532	44,99 €*

FUßBODEN

naturbelassen, inklusive KDI-Unterleger

STOCKACH 2	77897	139,99 €*
STOCKACH 3	77901	169,99 €*
STOCKACH 4	77902	199,99 €*
STOCKACH 5	77903	259,99 €*

unverbindlich. Änderungen und Irrtümer sind möglich und bleiben vorbehalten. Alle Daten sowie Abbildungen können vom Original abweichen. Alle Maße sind von Außenkante zu Außenkante gemessen. Da Holz ein Naturprodukt ist sind Abweichungen im cm-Bereich möglich.

Wandinnenseiten / Dach / Schnittkanten / Fußboden der farbigen Häuser sind unbehandelt. Mehr auf S. 5

Weiteres Zubehör finden Sie auf Seite 67.



HIER GEHT'S ZUM
AUFBAUVIDEO:



Das komplette
Farbangebot
finden Sie auf:
www.KARIBU-FARBENSHOP.de

Jetzt ganz einfach
FARBMUSTER
unter info@karibu.de
bestellen

TERRAGRAU
RAL 060.40.05
NATURBELASSEN

TALKAU / NORTHEIM

Für jede Gartengröße geeignet

KONSTRUKTION **ECO**

- ▶ NORTHEIM: 38 mm Steck-/ Schraubsystem aus nordischer Fichte
- ▶ TALKAU: 28 mm Steck-/ Schraubsystem aus nordischer Fichte

DACH

- ▶ NORTHEIM: Pultdach aus Massivholz
- ▶ TALKAU: Satteldach im Nut- und Feder-Profil

TÜREN

- ▶ NORTHEIM: Doppelflügeltür (140 x 170 cm) mit 3 Lichtausschnitten pro Türflügel aus Kunstglas und einem Zylinderschloss mit 3 Schlüsseln
- ▶ TALKAU: Doppelflügeltür (140 x 173 cm) mit 3 Lichtausschnitten aus Kunstglas und einem Zylinderschloss mit 3 Schlüsseln

DACHAUSBAUELEMENT

- ▶ Anbaudach 3,30 m: 3 Rollen
- ▶ Zusätzlicher Schindelbedarf 3,20 m: 4 Pakete
- ▶ Zusätzlicher Folienbedarf 3,20 m: 6 Rollen



Die abgebildeten Bedarfssymbole decken nur den Grundverbrauch für das Haus.

FÜR WEITEREN ZUBEHÖRBEDARF
ZU DEN ANBAUDACHOPTIONEN
QR-CODE SCANNEN!

Abb. TALKAU 6 naturbelassen, mit Zubehör (gegen Aufpreis): Fußboden und Dachschindeln



TALKAU 3

Umbauter Raum: ca. 10,0 m³

- 3 Pakete
- 4 Rollen

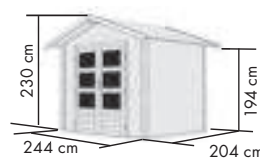

naturbelassen

Art.-Nr. 83335

1199,99 €*

terragrau

Art.-Nr. 83334

1449,99 €*

TALKAU 4

Umbauter Raum: ca. 12,0 m³

- 3 Pakete
- 4 Rollen

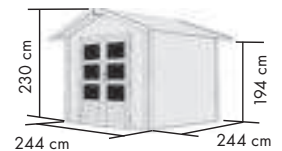

naturbelassen

Art.-Nr. 83336

1299,99 €*

terragrau

Art.-Nr. 83337

1549,99 €*

TALKAU 6

Umbauter Raum: ca. 15,4 m³

- 4 Pakete
- 4 Rollen

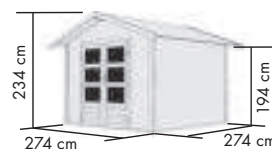

naturbelassen

Art.-Nr. 83338

1499,99 €*

terragrau

Art.-Nr. 83339

1749,99 €*

TALKAU 8

Umbauter Raum: ca. 19,2 m³

- 5 Pakete
- 6 Rollen

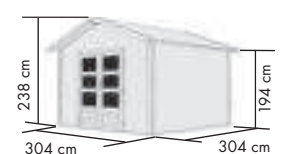

naturbelassen

Art.-Nr. 83340

1599,99 €*

terragrau

Art.-Nr. 83341

1849,99 €*



STECK- /
SCHRAUB-
SYSTEM



HIER GEHT'S ZUM
AUFBAUVIDEO:



UNSER TIPP

**SELBSTKLEBENDE
DACHFOLIE**
s. Zubehör, Seite 67

Abb. NORTHEIM 5 IM SET MIT
ANBAUDACH 3,30 m, terragrau,
mit Zubehör (gegen Aufpreis):
Fußboden und selbstklebende Dachfolie



AKTIONSHÄUSER 28 / 38 mm / PREMIUM

NORTHEIM 3

Umbauter Raum ca. 19,0 m³

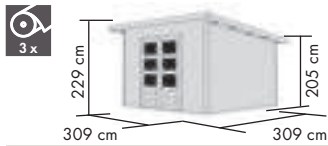

Farbe / Ausführung	Art.-Nr.	Preis in €* 1999,99*
naturbelassen	73277	1999,99*
SET INKL. ANBAUDACH 3,30 m	77777	2799,99*
SET INKL. ANBAUDACH 3,30 m + RÜCKWAND	9271	3099,99*
terragrau	91459	2399,99*
SET INKL. ANBAUDACH 3,30 m	91468	3299,99*
SET INKL. ANBAUDACH 3,30 m + RÜCKWAND	9272	3649,99*
FUßBODEN (optional)	41957	319,99*
naturbelassen	91460	2299,99*
SET INKL. ANBAUDACH 3,30 m	91471	3099,99*
SET INKL. ANBAUDACH 3,30 m + RÜCKWAND	9273	3399,99*
terragrau	91461	2699,99*
SET INKL. ANBAUDACH 3,30 m	91472	3599,99*
SET INKL. ANBAUDACH 3,30 m + RÜCKWAND	9274	3949,99*
FUßBODEN (optional)	47900	359,99*
naturbelassen	91462	2599,99*
SET INKL. ANBAUDACH 3,30 m	91475	3449,99*
SET INKL. ANBAUDACH 3,30 m + RÜCKWAND	9275	3749,99*
terragrau	91464	2999,99*
SET INKL. ANBAUDACH 3,30 m	91476	3949,99*
SET INKL. ANBAUDACH 3,30 m + RÜCKWAND	9276	4299,99*
FUßBODEN (optional)	41960	429,99*
naturbelassen	91466	3999,99*
FUßBODEN (optional)	55319	649,99*

NORTHEIM 4

Umbauter Raum ca. 23,0 m³

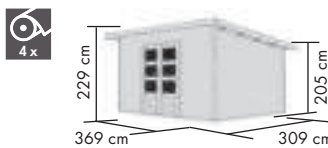

NORTHEIM 5

Umbauter Raum ca. 27,7 m³

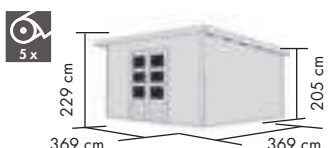

NORTHEIM 6

Umbauter Raum ca. 37,0 m³

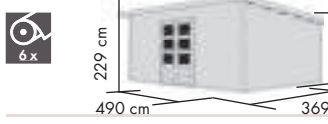

DACHSCHINDELN (1 Paket = 3 m²)

1 RECHTECK, schwarz	55198	
RECHTECK, dunkelgrün	64215	44,99 €* 64217
RECHTECK, dunkelrot	64217	
2 BIBERSCHWANZ, schwarz	55200	
BIBERSCHWANZ, dunkelgrün	64219	49,99 €* 64221
BIBERSCHWANZ, dunkelrot	64221	

1 2

Achten Sie auf das Bedarfssymbol.

Weiteres Zubehör finden Sie auf Seite 67.

FUßBODEN

naturbelassen, inklusive KDI-Unterleger

TALKAU 3	76622	199,99 €* 199,99 €* 279,99 €* 319,99 €* 77902
TALKAU 4	77902	
TALKAU 6	51115	
TALKAU 8	41957	

unverbindlich. Änderungen und Irrtümer sind möglich und bleiben vorbehalten. Alle Daten sowie Abbildungen können vom Original abweichen. Alle Maße sind von Außenkante zu Außenkante gemessen. Da Holz ein Naturprodukt ist sind Abweichungen im cm-Bereich möglich.

Wandmenseiten / Dach / Schmittkanten / Fußboden der farbigen Häuser sind unbehandelt. Mehr auf S. 5



FASSSAUNA WELLNESS IN IHREM GARTEN

Setzen Sie ein optisches Highlight in Ihren Garten – mit den neuen Fasssaunen von KARIBU. Die einzigartige runde Form und das warme Holz sorgen für eine gemütliche Atmosphäre, in der Sie sich wunderbar entspannen und den Alltagsstress vergessen können. Ob alleine oder mit Freunden und Familie – eine Fasssauna bietet Platz für alle.

Nicht nur optisch ein sind die Fasssaunen ein echter Hingucker, auch technisch geht KARIBU mit der Zeit und hat die Fasssaunen perfekt weiterentwickelt. Im Gegensatz zu der alten Spannring-Bauweise, werden diese jetzt im praktischen und einfach aufzubauenden Steck-/ Schraubsystem geliefert. Durch die 10 mm stärkere Front- und Rückseite hält sich die Wärme optimal im Inneren der Sauna. So lässt sich der Energieverbrauch ganz einfach reduzieren. Die extra große Tür, sowie die Stehhöhe von 200 cm versprechen höchsten Komfort.

Gönnen Sie sich das besondere Erlebnis und erleben Sie die wohlige Wärme einer Fasssauna.

AUSSTATTUNG & SYMBOLERKLÄRUNG

Durch diese Symbole können Sie schnell und einfach die Ausstattungseigenschaften und die Anzahl sehen.



- ▶ **GANZGLASTÜR**
aus bronziertem 8mm
Einscheibensicherheits-
glas inkl. Karibu-Türgriff
und Magnetverschlüssen



- ▶ **OFENSCHUTZ-
GITTER**
aus massivem Fichtenholz



- ▶ **BANK**
aus Espenholz inkl. hoch-
wertigen Bankblenden (Anzahl
und Größe je nach Modell)

	DIE NEUEN FASSSAUNEN	DIE ALTEN FASSSAUNEN
MATERIAL	▶ Nordische Fichte	▶ Nordische Fichte
FIRSTHÖHE	▶ 229 cm	▶ 216 cm
BAUWEISE	▶ Steck-Schraub-System	▶ Spannring-System
UNTERSCHIED	<ul style="list-style-type: none"> ▶ Geringerer Energieverbrauch durch 38 mm Front und Rückwand ▶ Komfortable Stehhöhe von 200 cm ▶ Bänke mit 55 cm Breite (10% mehr als herkömmlich) ▶ Extra große Tür ▶ Wartungsfreies Steck-Schraubsystem ohne Nachspannen ▶ Besonders dichtes Doppelnut- und Federspezialprofil und CNC-gefräste Bohlen für besonders gute Passgenauigkeit ▶ Made in Germany 	<ul style="list-style-type: none"> ▶ 28 mm Front und Rückwand ▶ Stehhöhe von 187 cm ▶ Bänke mit 50 cm Breite ▶ Nachspannen nötig

Verschraubung 2023 Spannring-System 2022

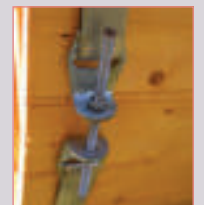
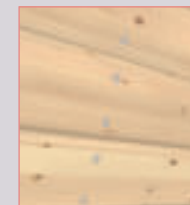

- Fasssauna 2023
- Fasssauna 2022





Abb. Sparset FASSAUNA 3 mit Zubehör (gegen Aufpreis)

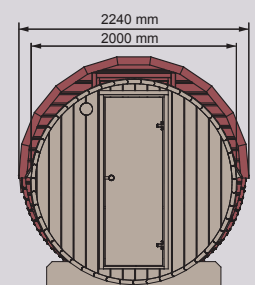

Abb. FASSAUNA 2 mit Zubehör (gegen Aufpreis): Dachschindeln

AUBENSAUNEN

Grundausstattung FASSAUNA 1 / 2 / 3

- 2/4/6x
- 2/4/4x

FASSAUNA 1

Tonnendach, naturbelassen
 Außenmaß: 224 x 178 cm
 Umbauter Raum: 6,8 m³



Farbe / Ausführung	Art.-Nr.	Preis in €
ohne Ofen	92821	2.999,99
9 kW Ofen integr. Strg.	92838	3.479,99

FASSAUNA 2

Tonnendach, naturbelassen
 Außenmaß: 224 x 299 cm
 Umbauter Raum: 11,1 m³
 Inkl. Terrasse

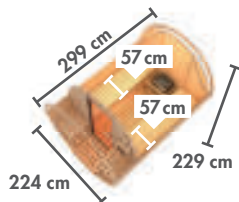

ohne Ofen	92822	3.799,99
9 kW Ofen ext. Strg.	92827	4.279,99
9 kW Bio-Kombiofen ext. Strg.	92828	4.579,99

FASSAUNA 3

Tonnendach, naturbelassen
 Außenmaß: 224 x 389 cm
 Umbauter Raum: 14,5 m³
 Inkl. Vorraum

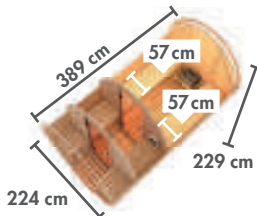

ohne Ofen	92823	4.999,99
9 kW Ofen ext. Strg.	92830	5.479,99
9 kW Bio-Kombiofen ext. Strg.	92831	5.779,99

Innenmaß Vorraum:
 B x T: 196 x 86 cm
 Innenmaß Sauna:
 B x T: 196 x 196 cm

SPARSET

FASSAUNA 1

inkl. Grundausstattung, ohne Ofen

DACHSCHINDELN

inkl. 4 Pakete Rechteck-Dachschindeln, dunkelrot



Art.-Nr. 92826
3.099,99 €

SPARSET

FASSAUNA 2

inkl. Grundausstattung, ohne Ofen

DACHSCHINDELN

inkl. 4 Pakete Rechteck-Dachschindeln, dunkelrot



Art.-Nr. 92829
3.849,99 €

SPARSET

FASSAUNA 3

inkl. Grundausstattung, ohne Ofen

DACHSCHINDELN

inkl. 5 Pakete Rechteck-Dachschindeln, dunkelrot



Art.-Nr. 92832
5.099,99 €

ZUBEHÖRPAKET CLASSIC (6-teilig)
 Art.-Nr. 47034 59,99 €

DACHSCHINDELN 1 Paket = 3 m² Art.-Nr. Preis in €

1 RECHTECK, schwarz	RECHTECK, dunkelgrün	55198	44,99
	RECHTECK, dunkelrot	64215	
	RECHTECK, dunkelrot	64217	
2 BIBERSCHWANZ, schwarz	BIBERSCHWANZ, dunkelgrün	55200	49,99
	BIBERSCHWANZ, dunkelrot	64219	
	BIBERSCHWANZ, dunkelrot	64221	

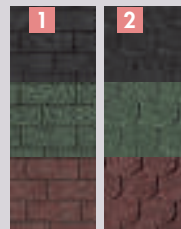



Abb. FASSHAUS 2 mit Zubehör (gegen Aufpreis):
Selbstklebende Bitumendachbahn

Abb. FASSHAUS 3 mit Vorraum und Zubehör (gegen Aufpreis):
selbstklebende Bitumendachbahn

**Grundausrüstung
FASSHAUS 2 / 3**

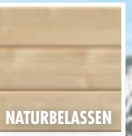
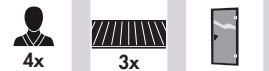

DIE FASSHÄUSER – EIN HINGUCKER

Mit einem Fasshaus von KARIBU entscheiden Sie sich für eine Außensauna der ganz besonderen Art.

Durch die außergewöhnliche Bauweise wird die Sauna nicht nur zu einem optischen Highlight in Ihrem Garten, sondern bietet auch im Innenraum ein einzigartiges Ambiente. Großzügige und sehr bequeme Liegeflächen laden hier zum Erholen und Entspannen ein.

FASSHAUS 2

Maße B x T x H:
219 x 295 x 229 cm
Umbauter Raum ca. 10,0 m³



Innenmaß Sauna:
B x T: 211 x 216 cm

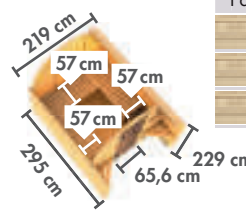

Farbe / Ausführung	Art.-Nr.	Preis in €
ohne Ofen	27450	3.399,99
9 kW Ofen ext. Strg.	27451	3.879,99
9 kW Bio-Kombiofen ext. Strg.	27452	4.179,99

FASSHAUS 3

Maße B x T x H:
219 x 385 x 229 cm
Umbauter Raum ca. 14,0 m³



Innenmaß Vorraum:
B x T: 211 x 86 cm
Innenmaß Sauna:
B x T: 211 x 216 cm

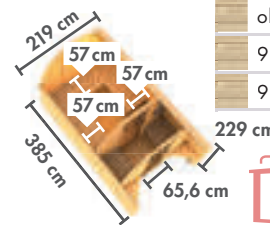

ohne Ofen	27453	4.599,99
9 kW Ofen ext. Strg.	27454	5.079,99
9 kW Bio-Kombiofen ext. Strg.	27455	5.379,99

Weiteres Zubehör finden Sie auf Seite 118.

BODENROST PREMIUM Art.-Nr. 71323

49,99 €



SELBSTKLEBENDE BITUMEN-DACHBAHN FÜR SATTELDACH- UND RUNDDACHHÄUSER (Rolle 2,5 m²)

SNELLE UND SICHERE VERLEGUNG

rot	83531	44,99 €*
schwarz	83532	44,99 €*

Achten Sie auf das Bedarfssymbol.



WEITERES
ZUBEHÖR
FINDEN SIE
AB S. 118



*Alle Preise sind Abholpreise inkl. gesetzlicher Mehrwertsteuer. Die Höhe der Lieferkosten erhalten Sie von Ihrem Vertragspartner. Die dargestellten Hausmodelle sind teilw. mit Zubehör (z. B. Schindeln) und Dekomaterial ausgestattet, das nicht zum Lieferumfang gehört. Farbwiedergabe

AUSSTATTUNG & SYMBOLERKLÄRUNG

Durch diese Symbole können Sie schnell und einfach die Ausstattungseigenschaften und die Anzahl sehen.



- ▶ **CLASSIC-TÜR**
Massivholzrahmentür mit Lichtausschnitt aus klarem Echtglas



- ▶ **MILCHGLASTÜR**
Massivholzrahmentür mit Lichtausschnitt aus bruchsicherem Isolierglas in Milchglas-Optik



- ▶ **MODERNE TÜR**
Massivholzrahmentür mit Lichtausschnitt aus bruchsicherem Echtglas in Klarglas-Optik



- ▶ **INNENLAUFENDE SCHIEBETÜR**
Einflügelschiebetür mit leichtlaufendem Alu-Türbeschlag und -schwelle, Lichtausschnitten aus Kunstglas in Milchglasoptik und einem Drehriegelschloss.



- ▶ **GANZGLASTÜR**
aus bronziertem 8 mm Einscheibensicherheitsglas und Magnetverschlüssen



- ▶ **OFENSCHUTZGITTER**
aus massivem Fichtenholz



- ▶ **FENSTER**
Isolierglasfenster klein oder groß zum Selbststeinbau



- ▶ **BANK**
aus Espenholz inkl. hochwertigen Bankblenden (Anzahl und Größe je nach Modell)

HIER GEHT'S ZUM AUFBAUVIDEO:



SAUNAHaus WELLNESS-OASE IM GRÜNEN

Nach dem Saunagang ist ein Spaziergang an der frischen Luft herrlich und wirkt wahre Fitness-Wunder. Doch meist steht die Sauna im Keller und da hat man wenig Möglichkeit dazu. Wie wäre es also mit einem Saunahaus im Garten?

Die Saunahäuser von Karibu bringen Ihnen eine ganz besondere Oase der Entspannung. Sie bestehen aus traditionellen Blockbohlenhäusern und integrierten Saunaräumen und einem Vorraum, der Platz genug für eine Garderobe, Regale oder einen gemütlichen Stuhl bietet. Der Saunaraum ist mit stabilen Massivholzbänken und Kopfstützen ausgestattet. Ein Anbaudach bietet Regenschutz und sorgt für Gemütlichkeit.



AUßENSAUNEN

COMFORT AUSSTATTUNG

Die Außensaunen der COMFORT-Linie bieten exklusive Extras zusätzlich zur Grundausstattung. Die CHROMELINE schützt nicht nur vor Wind und Wetter, sondern ist auch ein optisches Highlight Ihrer Sauna.

- 1 INKL. CHROMELINE
- 2 INKL. ALU-TÜRSCHWELLE



PREMIUM AUSSTATTUNG

Mit den Außensaunen der PREMIUM-Linie von KARIBU bleibt kein Wunsch mehr offen. Neben CHROMELINE und ALU-Türschwelle ist auch die Dacheindeckung inklusive und garantiert die Langlebigkeit Ihres Produktes.

- 1 INKL. ALU-WINKEL
- 2 INKL. ALU-TÜRSCHWELLE
- 3 INKL. DACHEINDECKUNG



DIE KARIBU AUSSTATTUNGEN



KONSTRUKTION

- ▶ Massivholz aus nordischer Fichte im einfachen Steck-Schraubsystem in Doppelnut- und Feder-Ausführung. Inkl. Steuergerät-Schutzkasten (nur bei Häusern ohne Vorraum, inkl. eines Sicherheitshammers, um im Notfall die Scheibe von innen einschlagen zu können)

TÜREN

- ▶ Einflügel Tür (Durchgangsmaß B 78 x H 175 cm) aus 8 mm Isolierglas oder Schiebetür (Außenmaß B 112 x H 183 cm)
- ▶ Häuser mit Vorraum innen mit bronzierter Ganzglastür

ISOLIERUNG DACH

- ▶ Bei unseren 38 mm Saunahäusern wird zusätzlich zum Massivholzdach eine hochwertige, mit Mineralwolldämmung versehene Zwischendecke eingezogen, die für eine optimale Isolierung sorgt (Ausnahme HYTTI 1 - 3)

DACH

- ▶ Massivholzdach, Sauna innen: vormontierte Elemente mit 42 mm Mineralwolldämmung, 12,5 mm Verkleidung aus Spezial Softline Fichte Profilholz

FUBBODEN

- ▶ Massivholzboden mit Nut und Feder, Unterkonstruktion aus kesseldruckimprägnierten Bodenbalken



VIER TÜR VARIANTEN – EIN PREIS

KARIBU bietet seinen Kunden einen ganz besonderen Mehrwert. Bei ausgewählten Außensaunen können Sie Ihre persönliche Wunschtür für noch mehr individuelle Optik und Funktion wählen.

- ▶ **SIE HABEN DIE WAHL UND DAS GANZ OHNE MEHRKOSTEN.**

Bitte achten Sie auf diesen Hinweis.

CLASSIC-SAUNATÜR

- ▶ Holztür mit Lichtausschnitt und aufgesetzten Sprossen aus klarem Echtglas (doppelwandig)
- ▶ Türrahmen aus Massivholz
- ▶ Durchgangsmaß: ca. 78 x 175 cm
- ▶ Zylinderschloss inkl. 3 Schlüssel
- ▶ Justierbare Türbänder für optimale Ausrichtung
- ▶ In Naturbelassen oder Elfenbeinweiß

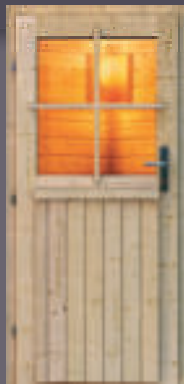

MILCHGLAS-SAUNATÜR

- ▶ Holztür aus blickdichtem Isolierglas (doppelwandig)
- ▶ Türrahmen aus Massivholz
- ▶ Durchgangsmaß: ca. 78 x 175 cm
- ▶ Einbaumaß B x T x H: ca. 83 x 4 x 177 cm
- ▶ Lichtausschnitte B x H: ca. 39 x 68,5 cm
- ▶ Zylinderschloss inkl. 3 Schlüssel
- ▶ Justierbare Türbänder für optimale Ausrichtung
- ▶ Erhältlich in Naturbelassen



MODERNE-SAUNATÜR

- ▶ Holztür mit 3 Lichtausschnitten aus klarem Echtglas (doppelwandig)
- ▶ Türrahmen aus Massivholz
- ▶ Durchgangsmaß: ca. 78 x 175 cm
- ▶ Einbaumaß B x T x H: ca. 83 x 4 x 177 cm
- ▶ Lichtausschnitte B x H: ca. 61 x 31,5 cm
- ▶ Zylinderschloss inkl. 3 Schlüssel
- ▶ Justierbare Türbänder für optimale Ausrichtung
- ▶ Erhältlich in Naturbelassen oder Elfenbeinweiß



ENERGIESPAREND

- ▶ Wärmegedämmte Holztür mit klarem Isolierglas
- ▶ Türrahmen aus Massivholz
- ▶ Durchgangsmaß: ca. 64 x 173 cm
- ▶ Einbaumaß B x T x H: ca. 78 x 187,1 cm
- ▶ Lichtausschnitt: ca. 161 x 24 cm
- ▶ Rollverschluss
- ▶ Hochwertiger lackierter Türgriff im KARIBU Design
- ▶ Rollverschluss
- ▶ rechts und links anschlagbar





Preise auf diesen Seiten gültig bis 30.06.2024.
Wandinnenseiten / Dach / Schnittkanten / Fußboden der farbigen Häuser sind unbehandelt. Mehr auf S. 5

ENERGIESPAREND

Wärmegedämmt mit Isolierglas



Abb. HYTTI 3 terragrau mit Zubehör (gegen Aufpreis)



2/2/3/3x

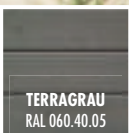
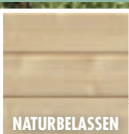

Neu

IHRE TÜR

HYTTI 1

Neu

Maße BxTxH:
196 x 146 x 228 cm
Umbauter Raum
ca. 5,7 m³

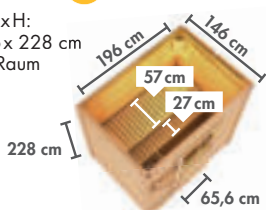

Tür	Farbe/ Ausführung	Art.-Nr.	Preis in €*
	ohne Ofen	93861	1549,99*
	9 kW Ofen integrierter Strg.	93864	1879,99*
	9 kW Ofen Strg. Easy	93865	2029,99*
	9 kW Bio-Kombiofen + Easy Bio	93866	2329,99*
	ohne Ofen	97703	1699,99*
	9 kW Ofen integrierter Strg.	97704	2029,99*
	9 kW Ofen Strg. Easy	97705	2179,99*
	9 kW Bio-Kombiofen + Easy Bio	97706	2479,99*
	ohne Ofen	93862	1699,99*
	9 kW Ofen integrierter Strg.	93868	2029,99*
	9 kW Ofen Strg. Easy	93869	2179,99*
	9 kW Bio-Kombiofen + Easy Bio	93870	2479,99*
	ohne Ofen	97707	1949,99*
	9 kW Ofen integrierter Strg.	97708	2279,99*
	9 kW Ofen Strg. Eays	97709	2429,99*
	9 kW Bio-Kombiofen + Eays Bio	97710	2729,99*
	ohne Ofen	93863	1899,99*
	9 kW Ofen integrierter Strg.	93871	2229,99*
	9 kW Ofen Strg. Easy	93872	2379,99*
	9 kW Bio-Kombiofen + Easy Bio	93873	2679,99*
	ohne Ofen	97711	2149,99*
	9 kW Ofen ext. Strg.	97712	2479,99*
	9 kW Ofen Strg. Easy	97713	2629,99*
	9 kW Bio-Kombiofen + Easy Bio	97714	2929,99*

HYTTI 2

Neu

Maße BxTxH:
196 x 196 x 228 cm
Umbauter Raum
ca. 7,6 m³

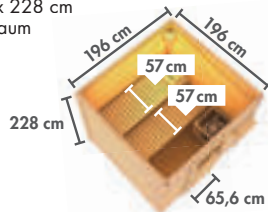

HYTTI 3

Neu

Maße BxTxH:
231 x 196 x 238 cm
Umbauter Raum
ca. 9,6 m³

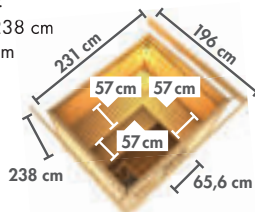

WÄHLEN SIE IHRE WUNSCHTÜR

BOSSE 1

Maße BxTxH:
231 x 273 x 235 cm
Umbauter Raum
ca. 13 m³

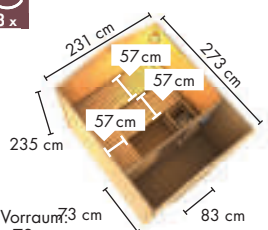

Innenmaß Vorraum 73 cm
BxT: 219 x 73 cm
Innenmaß Sauna:
BxT: 219 x 184 cm

Tür	Farbe/ Ausführung	Preis in €
	ohne Ofen	86154 3.949,99*
	9 kW Ofen ext. Strg.	86157 4.429,99*
	9 kW Bio-Kombiofen ext. Strg.	86158 4.729,99*
	Holzofen	40333 5.949,99*
	ohne Ofen	87367 3.949,99*
	9 kW Ofen ext. Strg.	87592 4.429,99*
	9 kW Bio-Kombiofen ext. Strg.	87593 4.729,99*
	Holzofen	88721 5.949,99*
	ohne Ofen	87488 4.199,99*
	9 kW Ofen ext. Strg.	87868 4.679,99*
	9 kW Bio-Kombiofen ext. Strg.	88542 4.979,99*
	ohne Ofen	86159 3.949,99*
	9 kW Ofen ext. Strg.	86161 4.429,99*
	9 kW Bio-Kombiofen ext. Strg.	86162 4.729,99*
	Holzofen	40417 5.949,99*
	ohne Ofen	35245 4.199,99*
	9 kW Ofen ext. Strg.	35248 4.679,99*
	9 kW Bio-Kombiofen ext. Strg.	35249 4.979,99*



Neu

Abb. HYTTI 1 naturbelassen mit Zubehör (gegen Aufpreis)



Abb. HYTTI 2 naturbelassen mit Zubehör (gegen Aufpreis)



Abb. BOSSE 1 mit Vorraum und Zubehör (gegen Aufpreis)

SELBSTKLEBENDE DACHFOLIE FLACHDACH (Rolle 5 m²)

FLEXIBLES MATERIAL

WASSERABWEISENDER HOLZSCHUTZ

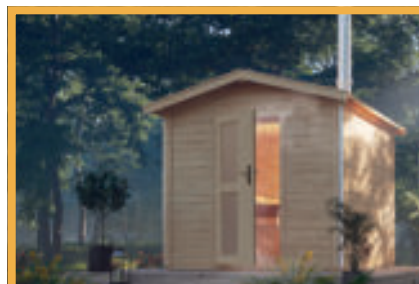
EINFACH ZU FIXIEREN

Achten Sie auf das Bedarfssymbol.

Mehr Infos s. Seite 67

dunkelgrau 68589 **89,99 €***

AUBENSAUNEN

Weiteres Zubehör finden Sie auf Seite 69.

AUßENSAUNEN COMFORT STECK- UND SCHRAUBSYSTEM



MODERN
mit Klarglas-Lichtausschnitten



Abb. JORGEN mit Zubehör (gegen Aufpreis)



Abb. TORGE terragrau mit Zubehör (gegen Aufpreis)

Grundausstattung
JORGEN / TORGE / NORGE

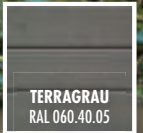
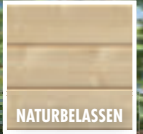

Abb. NORGE terragrau mit Zubehör (gegen Aufpreis)

WÄHLEN SIE IHRE WUNSCHTÜR



JORGEN

Maße BxTxH: 196 x 146 x 228 cm
Umbauer Raum ca. 5,7 m³

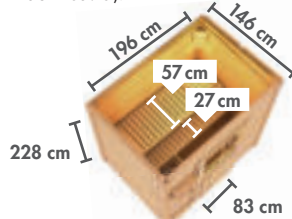

TORGE

Maße BxTxH: 196 x 196 x 228 cm
Umbauer Raum ca. 7,6 m³

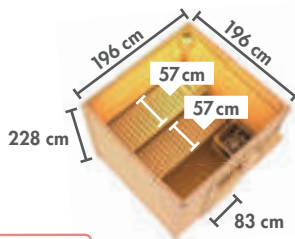

NORGE

Maße BxTxH: 231 x 196 x 238 cm
Umbauer Raum ca. 9,6 m³

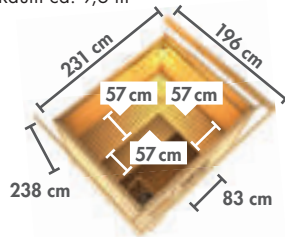

Tür	Farbe / Ausführung	Art.-Nr.	Preis in €
1x	ohne Ofen	86163	2.699,99
	9 kW Ofen ext. Strg.	86166	3.179,99
	9 kW Bio-Kombiofen ext. Strg.	86167	3.479,99
2x	ohne Ofen	88785	2.699,99
	9 kW Ofen ext. Strg.	88985	3.179,99
	9 kW Bio-Kombiofen ext. Strg.	90376	3.479,99
3x	ohne Ofen	88821	2.949,99
	9 kW Ofen ext. Strg.	91250	3.429,99
	9 kW Bio-Kombiofen ext. Strg.	91400	3.729,99
1x	ohne Ofen	86168	2.699,99
	9 kW Ofen ext. Strg.	86170	3.179,99
	9 kW Bio-Kombiofen ext. Strg.	86171	3.479,99
2x	ohne Ofen	17038	2.949,99
	9 kW Ofen ext. Strg.	17041	3.429,99
	9 kW Bio-Kombiofen ext. Strg.	17046	3.729,99
3x	ohne Ofen	86172	3.099,99
	9 kW Ofen ext. Strg.	86181	3.579,99
	9 kW Bio-Kombiofen ext. Strg.	86182	3.879,99
1x	ohne Ofen	91456	3.099,99
	9 kW Ofen ext. Strg.	91465	3.579,99
	9 kW Bio-Kombiofen ext. Strg.	92103	3.879,99
2x	ohne Ofen	91458	3.349,99
	9 kW Ofen ext. Strg.	92104	3.829,99
	9 kW Bio-Kombiofen ext. Strg.	92105	4.129,99
3x	ohne Ofen	86183	3.099,99
	9 kW Ofen ext. Strg.	86185	3.579,99
	9 kW Bio-Kombiofen ext. Strg.	86186	3.879,99
1x	ohne Ofen	86187	3.349,99
	9 kW Ofen ext. Strg.	86189	3.829,99
	9 kW Bio-Kombiofen ext. Strg.	86190	4.129,99
2x	ohne Ofen	86200	3.599,99
	9 kW Ofen ext. Strg.	86203	4.079,99
	9 kW Bio-Kombiofen ext. Strg.	86204	4.379,99
3x	ohne Ofen	92106	3.599,99
	9 kW Ofen ext. Strg.	92123	4.079,99
	9 kW Bio-Kombiofen ext. Strg.	92124	4.379,99
1x	ohne Ofen	92118	3.899,99
	9 kW Ofen ext. Strg.	92228	4.379,99
	9 kW Bio-Kombiofen ext. Strg.	92230	4.679,99
2x	ohne Ofen	86205	3.599,99
	9 kW Ofen ext. Strg.	86208	4.079,99
	9 kW Bio-Kombiofen ext. Strg.	86209	4.379,99
3x	ohne Ofen	27213	3.899,99
	9 kW Ofen ext. Strg.	27215	4.379,99
	9 kW Bio-Kombiofen ext. Strg.	27216	4.679,99

CLASSIC

- Holztür mit Lichtausschnitt und aufgesetzten Sprossen aus klarem Echtholz (doppelwandig)
- Türrahmen aus Massivholz
- Zylinderschloss inkl. 3 Schlüsseln
- Justierbare Türbänder für optimale Ausrichtung
- In Naturbelassen oder Elfenbeinweiß

MODERN

- Holztür mit 3 Lichtausschnitten aus klarem Echtholz (doppelwandig)
- Türrahmen aus Massivholz
- Zylinderschloss inkl. 3 Schlüsseln
- Justierbare Türbänder für optimale Ausrichtung
- In Naturbelassen oder Elfenbeinweiß

MILCHGLAS

- Holztür aus blickdichtem Isolierglas (doppelwandig)
- Türrahmen aus Massivholz
- Zylinderschloss inkl. 3 Schlüsseln
- Justierbare Türbänder für optimale Ausrichtung
- In Naturbelassen

*Alle Preise sind Abholpreise inkl. gesetzlicher Mehrwertsteuer. Die Höhe der Lieferkosten erhalten Sie von Ihrem Vertragspartner. Die dargestellten Hausmodelle sind teilw. mit Zubehör (z. B. Schindeln) und Dekomaterial ausgestattet, das nicht zum Lieferumfang gehört. Farbwiedergabe



MILCHGLAS mit Milchglas-Lichtausschnitten



Abb. MIKKA mit Zubehör (gegen Aufpreis): Saunaleuchte Modern



Grundausrüstung
PEKKA / MIKKA / HEIKKI

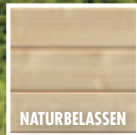

Abb. PELLE, mit Zubehör (gegen Aufpreis)

AUßENSAUNEN – COMFORT

WÄHLEN SIE
IHRE WUNSCHTÜR



PEKKA

Maße B x T x H: 196 x 196 x 226 cm
Umbauter Raum ca. 7,5 m³

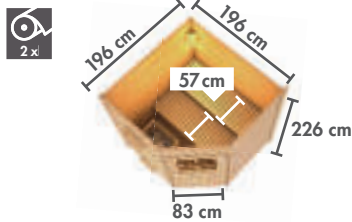

MIKKA

Maße B x T x H: 231 x 196 x 226 cm
Umbauter Raum ca. 8,9 m³

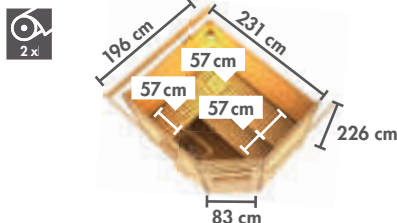

PELLE

Maße B x T x H:
231 x 231 x 227 cm
Umbauter Raum
ca. 10,8 m³



Tür	Farbe / Ausführung	Art.-Nr.	Preis in €
[Icon]	ohne Ofen	86218	3.099,99
	9 kW Ofen ext. Strg.	86220	3.579,99
	9 kW Bio-Kombiofen ext. Strg.	86221	3.879,99
[Icon]	ohne Ofen	92231	3.099,99
	9 kW Ofen ext. Strg.	92378	3.579,99
	9 kW Bio-Kombiofen ext. Strg.	92657	3.879,99
[Icon]	ohne Ofen	92354	3.349,99
	9 kW Ofen ext. Strg.	92658	3.829,99
	9 kW Bio-Kombiofen ext. Strg.	92660	4.129,99
[Icon]	ohne Ofen	86223	3.099,99
	9 kW Ofen ext. Strg.	86225	3.579,99
	9 kW Bio-Kombiofen ext. Strg.	86226	3.879,99
[Icon]	ohne Ofen	27095	3.349,99
	9 kW Ofen ext. Strg.	27096	3.829,99
	9 kW Bio-Kombiofen ext. Strg.	27098	4.129,99
[Icon]	ohne Ofen	86227	3.549,99
	9 kW Ofen ext. Strg.	86229	4.029,99
	9 kW Bio-Kombiofen ext. Strg.	86230	4.329,99
[Icon]	ohne Ofen	92661	3.549,99
	9 kW Ofen ext. Strg.	92663	4.029,99
	9 kW Bio-Kombiofen ext. Strg.	92664	4.329,99
[Icon]	ohne Ofen	92662	3.799,99
	9 kW Ofen ext. Strg.	92665	4.279,99
	9 kW Bio-Kombiofen ext. Strg.	92666	4.579,99
[Icon]	ohne Ofen	86231	3.549,99
	9 kW Ofen ext. Strg.	86233	4.029,99
	9 kW Bio-Kombiofen ext. Strg.	86234	4.329,99
[Icon]	ohne Ofen	27102	3.799,99
	9 kW Ofen ext. Strg.	27103	4.279,99
	9 kW Bio-Kombiofen ext. Strg.	27104	4.579,99
[Icon]	ohne Ofen	40175	3.199,99
	9 kW Ofen ext. Strg.	40183	3.679,99
	9 kW Bio-Kombiofen ext. Strg.	40209	3.979,99
[Icon]	ohne Ofen	40176	3.499,99
	9 kW Ofen ext. Strg.	40222	3.979,99
	9 kW Bio-Kombiofen ext. Strg.	40261	4.279,99



Abb. PEKKA mit Zubehör (gegen Aufpreis)

ZUBEHÖRPAKET CLASSIC (6-teilig)
Art.-Nr. 47034 59,99 €



WEITERES
ZUBEHÖR
FINDEN SIE
AB S. 118





MILCHGLAS
mit Milchglas-Lichtausschnitten



Abb. SKROLLAN 2 mit Holzofen und Zubehör (gegen Aufpreis)

Grundausstattung
SKROLLAN 1 /
SKROLLAN 2



Abb. SKROLLAN 1 mit Vorraum terragrau

WÄHLEN SIE
IHRE WUNSCHTÜR



SKROLLAN 1 MIT VORRAUM

Maße B x T x H: 336 x 196 x 228 cm
Umbauter Raum ca. 12,8 m³
Fenstermaßenmaß: 122 x 42 cm

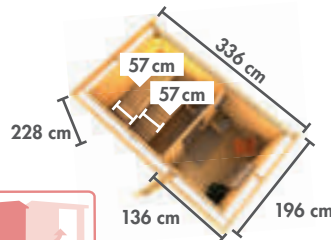

Innenmaß Vorraum:
B x T: 136 x 184 cm
Innenmaß Sauna:
B x T: 184 x 184 cm

DER HOLZOFEN FÜR PURE GEMÜTLICHKEIT

Gemütlich dem knisternden Feuer lauschen, der wohlige Duft von brennendem Kaminholz liegt in der Luft und den Schweiß auf der Haut spüren: Ein Saunagang mit einem Holzofen wird so schnell zu einem Erlebnis für alle Sinne.



SKROLLAN 2 MIT VORRAUM

Maße B x T x H: 336 x 231 x 227 cm
Umbauter Raum ca. 16,2 m³
Fenstermaßenmaß: 122 x 42 cm

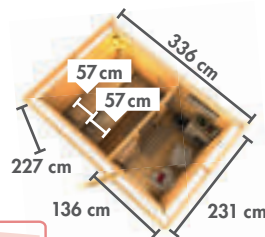

Innenmaß Vorraum:
B x T: 136 x 219 cm
Innenmaß Sauna:
B x T: 184 x 219 cm

Tür	Farbe / Ausführung	Art.-Nr.	Preis in €
[Icon]	ohne Ofen	86283	3.999,99
	9 kW Ofen ext. Strg.	86285	4.479,99
	9 kW Bio-Kombiofen ext. Strg.	86286	4.779,99
[Icon]	Holzofen	40422	5.999,99
	ohne Ofen	92673	3.999,99
	9 kW Ofen ext. Strg.	92675	4.479,99
[Icon]	9 kW Bio-Kombiofen ext. Strg.	92676	4.779,99
	Holzofen	92679	5.999,99
	[Icon]	ohne Ofen	92674
9 kW Ofen ext. Strg.		92677	5.079,99
9 kW Bio-Kombiofen ext. Strg.		92678	5.379,99
[Icon]	Holzofen	92680	6.599,99
	ohne Ofen	86287	3.999,99
	9 kW Ofen ext. Strg.	86289	4.479,99
[Icon]	9 kW Bio-Kombiofen ext. Strg.	86290	4.779,99
	Holzofen	40495	5.999,99
	[Icon]	ohne Ofen	17095
9 kW Ofen ext. Strg.		17097	5.079,99
9 kW Bio-Kombiofen ext. Strg.		17098	5.379,99
[Icon]	Holzofen	40501	6.599,99
	ohne Ofen	86299	4.299,99
	9 kW Ofen ext. Strg.	86301	4.779,99
[Icon]	9 kW Bio-Kombiofen ext. Strg.	86302	5.079,99
	Holzofen	40510	6.299,99
	[Icon]	ohne Ofen	92729
9 kW Ofen ext. Strg.		92731	4.779,99
9 kW Bio-Kombiofen ext. Strg.		92732	5.079,99
[Icon]	Holzofen	92733	6.299,99
	ohne Ofen	92734	4.899,99
	9 kW Ofen ext. Strg.	92735	5.379,99
[Icon]	9 kW Bio-Kombiofen ext. Strg.	92736	5.679,99
	Holzofen	92737	6.899,99
	[Icon]	ohne Ofen	86291
9 kW Ofen ext. Strg.		86294	4.779,99
9 kW Bio-Kombiofen ext. Strg.		86295	5.079,99
[Icon]	Holzofen	40520	6.299,99
	ohne Ofen	86292	4.899,99
	9 kW Ofen ext. Strg.	86297	5.379,99
[Icon]	9 kW Bio-Kombiofen ext. Strg.	86298	5.679,99
	Holzofen	40536	6.899,99

SAUNALEUCHE PREMIUM
Art.-Nr. 46727

59,99 €





MODERN
mit Klarglas-Lichtausschnitten

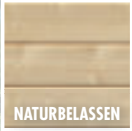

HIER GEHT'S ZUM
AUFBAUVIDEO:



Abb. SKROLLAN 2 terragrau mit Zubehör
(gegen Aufpreis): Anbaudach



Grundausstattung
SKROLLAN 3



Abb. SKROLLAN 3 mit Zubehör
(gegen Aufpreis)

AUßENSAUNEN – COMFORT

WÄHLEN SIE
IHRE WUNSCHTÜR



SKROLLAN 3 MIT VORRAUM

Maße B x T x H: 369 x 231 x 227 cm
Umbauter Raum ca. 19,1 m³
Fensteraußenmaß: 122 x 42 cm



Innenmaß Vorraum:
B x T: 162 x 219 cm
Innenmaß Sauna:
B x T: 219 x 219 cm

Tür	Farbe / Ausführung	Art.-Nr.	Preis in €
[Icon]	ohne Ofen	86304	4.799,99
	9 kW Ofen ext. Strg.	86306	5.279,99
	9 kW Bio-Kombiofen ext. Strg.	86307	5.579,99
[Icon]	Holzofen	40537	6.799,99
	ohne Ofen	92681	4.799,99
	9 kW Ofen ext. Strg.	92683	5.279,99
[Icon]	9 kW Bio-Kombiofen ext. Strg.	92684	5.579,99
	Holzofen	92685	6.799,99
	ohne Ofen	92682	5.399,99
[Icon]	9 kW Ofen ext. Strg.	92686	5.879,99
	9 kW Bio-Kombiofen ext. Strg.	92687	6.179,99
	Holzofen	92688	7.399,99
[Icon]	ohne Ofen	86308	4.799,99
	9 kW Ofen ext. Strg.	86311	5.279,99
	9 kW Bio-Kombiofen ext. Strg.	86312	5.579,99
[Icon]	Holzofen	40538	6.799,99
	ohne Ofen	86309	5.399,99
	9 kW Ofen ext. Strg.	6118	5.879,99
[Icon]	9 kW Bio-Kombiofen ext. Strg.	6119	6.179,99
	Holzofen	40593	7.399,99

DER VORRAUM – EIN PLATZWUNDER!

Der **PRAKTISCHE VORRAUM** bietet unendlich viele individuelle Gestaltungsmöglichkeiten, sodass Sie Ihrer Kreativität freien Lauf lassen können.

So können Sie dem Alltag für einen kleinen Moment entfliehen.



RÜCKENLEHNE ERGONOMISCH

Art.-Nr. 46707

54,99 €



ANBAUDACH FÜR SKROLLAN 2 + 3

B x H x T: 300 x 227 x 239 cm

zusätzlicher
Dachfolienbedarf: [Icon: 3x]

naturbelassen	87062	999,99 €
elfenbeinweiß	17110	1.149,99 €

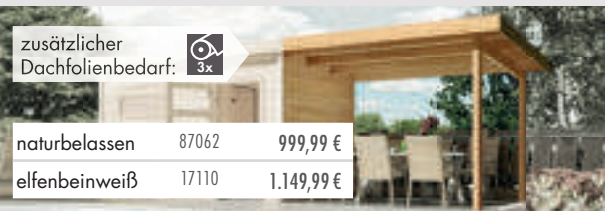

WEITERES
ZUBEHÖR
FINDEN SIE
AB S. 118



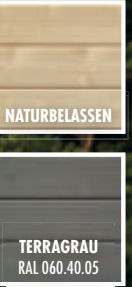

Jetzt ganz einfach
FARBMUSTER
unter info@karibu.de
bestellen

Abb. MAINBURG 5 terragrau mit Zubehör (gegen Aufpreis)

SET A INKLUSIVE SAUNA
MIT 2 LIEGEN À 57 cm
und ECKEINSTIEG
(2,00 x 1,70 m)

SET B INKLUSIVE SAUNA
MIT 3 LIEGEN À 57 & 52 cm
und ECKEINSTIEG
(2,25 x 1,90 m)

Grundausstattung
MAINBURG 1 – 5



MAINBURG 1
Maße BxTxH: 309 x 309 x 229 cm
Umbauter Raum ca. 19,2 m³

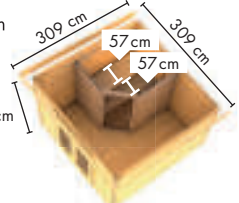

MAINBURG 2
Maße BxTxH: 369 x 309 x 229 cm
Umbauter Raum ca. 23,0 m³

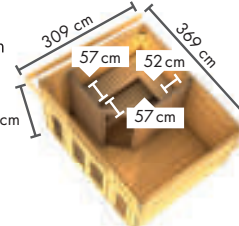

MAINBURG 3
Maße BxTxH: 369 x 369 x 229 cm
Umbauter Raum ca. 27,2 m³

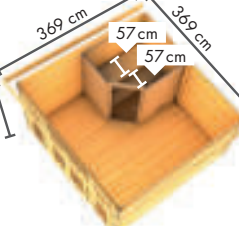

MAINBURG 4
Maße BxTxH: 490 x 369 x 229 cm
Umbauter Raum ca. 37,0 m³

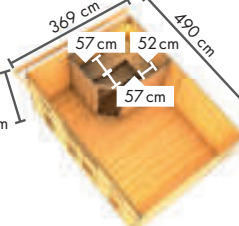

MAINBURG 5
Maße BxTxH: 509 x 369 x 253 cm
Umbauter Raum ca. 42,0 m³

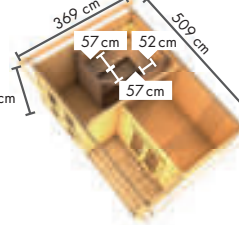

Set	Farbe / Ausführung	naturbelassen	terragrau
	ohne Ofen	35863	35866
SET A	9 kW Ofen ext. Strg.	35864	35867
mit	9 kW Bio-Kombiofen ext. Strg.	35865	35868
2 Liegen	Holzofen	92692	92693
	ohne Ofen	35869	35888
SET B	9 kW Ofen ext. Strg.	35870	35945
mit	9 kW Bio-Kombiofen	35872	35960
3 Liegen			
	ohne Ofen	35976	36027
SET A	9 kW Ofen ext. Strg.	35977	36035
mit	9 kW Bio-Kombiofen ext. Strg.	35978	36042
2 Liegen	Holzofen	92695	92696
	ohne Ofen	36043	36105
SET B	9 kW Ofen ext. Strg.	36103	36106
mit	9 kW Bio-Kombiofen ext. Strg.	36104	36108
3 Liegen			
	ohne Ofen	36109	36278
SET A	9 kW Ofen ext. Strg.	36110	36281
mit	9 kW Bio-Kombiofen ext. Strg.	36111	36282
2 Liegen	Holzofen	92697	92698
	ohne Ofen	36283	36286
SET B	9 kW Ofen ext. Strg.	36284	36288
mit	9 kW Bio-Kombiofen	36285	36291
3 Liegen			
	ohne Ofen	36292	36298
SET A	9 kW Ofen ext. Strg.	36293	36301
mit	9 kW Bio-Kombiofen ext. Strg.	36294	36302
2 Liegen	Holzofen	92699	92701
	ohne Ofen	36295	36304
SET B	9 kW Ofen ext. Strg.	36296	36307
mit	9 kW Bio-Kombiofen ext. Strg.	36297	36308
3 Liegen			
	ohne Ofen	36298	36309
SET A	9 kW Ofen ext. Strg.	36299	36309
mit	9 kW Bio-Kombiofen ext. Strg.	36300	36309
2 Liegen	Holzofen	92700	92701
	ohne Ofen	36304	36307
SET B	9 kW Ofen ext. Strg.	36305	36308
mit	9 kW Bio-Kombiofen ext. Strg.	36306	36309
3 Liegen			

Weiteres Zubehör finden Sie auf Seite 118.

*Alle Preise sind Abholpreise inkl. gesetzlicher Mehrwertsteuer. Die Höhe der Lieferkosten erhalten Sie von Ihrem Vertragspartner. Die dargestellten Hausmodelle sind teilw. mit Zubehör (z. B. Schindeln) und Dekomaterial ausgestattet, das nicht zum Lieferumfang gehört. Farbwiedergabe



Pro verkaufter NORDIN geben wir 750 Bienen ein sicheres Zuhause!

AUBENSAUNEN – COMFORT

Abb. NORDIN mit Vorraum



Grundausrüstung NORDIN

SAUNAHAUS NORDIN

– Das Highlight für Ihren Garten!

Einfach mal dem Alltag entfliehen und Entspannung finden? Mit dem Saunahaus NORDIN kein Problem!

Das **moderne Design** und die **große Fensterfront** machen das Saunahaus zu einem echten Hingucker. Der **großzügige Vorraum** bietet viel Platz für die Zeit vor und nach dem Saunagang.

NORDIN MIT VORRAUM

Maße B x T x H: 369 x 309 x 240 cm
Umbauter Raum ca. 24,6 m³



Innenmaß Vorraum:
B x T: 168 x 297 cm
Innenmaß Sauna:
B x T: 185 x 220 cm

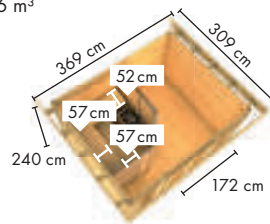

Farbe / Ausführung	Art.-Nr.	Preis in €
ohne Ofen	6344	4.999,99
9 kW Ofen ext. Strg.	6346	5.479,99
9 kW Bio-Kombiofen ext. Strg.	6347	5.779,99

SELBSTKLEBENDE DACHFOLIE FLACHDACH (Rolle 5 m²)

FLEXIBLES MATERIAL

WASSERABWEISENDER HOLZSCHUTZ

EINFACH ZU FIXIEREN

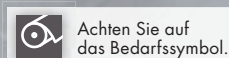

dunkelgrau

68589

89,99 €*

Mehr Infos s. Seite 67

ZUBEHÖRPAKET CLASSIC (6-teilig)



Stück

47034

59,99 €*

AUßENSAUNEN PREMIUM STECK- UND SCHRAUBSYSTEM



VORRAUM
MEHR OPTIONEN
DURCH VIEL PLATZ

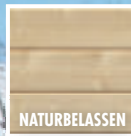

Pro verkaufter **HYGGE** geben wir **1000 Bienen** ein sicheres Zuhause!

Abb. HYGGE mit Vorraum terragrau, mit Zubehör (gegen Aufpreis)

Grundausrüstung **HYGGE**

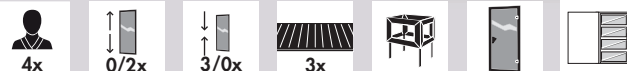

WEITERES
ZUBEHÖR
FINDEN SIE
AB S. 118



HYGGE MIT VORRAUM

Maße B x T x H: 508 x 276 x 221 cm
Umbauter Raum ca. 26,6 m³
Fensteraußenmaß: 122 x 42 cm

**DACHFOLIE
INKLUSIVE!**

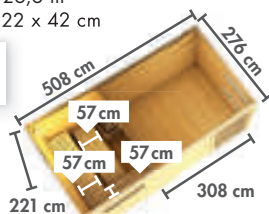

Innenmaß Vorraum:
B x T: 308 x 264 cm
Innenmaß Sauna:
B x T: 184 x 264 cm

Farbe / Ausführung	Art.-Nr.	Preis in €
ohne Ofen	86314	5.999,99
9 kW Ofen ext. Strg.	86316	6.479,99
9 kW Bio-Kombiofen ext. Strg.	86317	6.779,99
Holzofen	40624	7.999,99
ohne Ofen	86313	6.699,99
9 kW Ofen ext. Strg.	86319	7.179,99
9 kW Bio-Kombiofen ext. Strg.	86320	7.479,99
Holzofen	40643	8.699,99

KOPFSTÜTZE PREMIUM

Art.-Nr. 27109

44,99 €



SAUNATUCHSET 2ER



- ▶ Maße (B x T): 90 x 180 cm
- ▶ Aus Walkfrottier
- ▶ Farbe: Grau
- ▶ Hohe Saugfähigkeit

Stück 27112 **59,99 €**

ZUBEHÖRPAKET CLASSIC

(12-teilig)



Stück 92711 **79,99 €***

*Alle Preise sind Abholpreise inkl. gesetzlicher Mehrwertsteuer. Die Höhe der Lieferkosten erhalten Sie von Ihrem Vertragspartner. Die dargestellten Hausmodelle sind teilw. mit Zubehör (z. B. Schindeln) und Dekomaterial ausgestattet, das nicht zum Lieferumfang gehört. Farbwiedergabe



SCHWARZ
RAL 9005

ELEMENT-
BAUWEISE

INKL. 3
FESTSTEHENDER
FENSTER

PULVERBESCHICHTETE ALUMINIUMTÜR
(2 x 2 m) aus 5 mm Einscheibensicher-
heitsglas und mit Bürstendichtung

INKL. TERRASSE
MIT KDI-
BEPLANKUNG

Abb. MIRAMAR mit Vorraum und Terrasse, schwarz
mit Zubehör (gegen Aufpreis)

AUßENSAUNEN- PREMIUM

Grundausstattung MIRAMAR

- 3x
- 3x
- 4x

MIRAMAR MIT VORRAUM

Maße B x T x H:
220 x 429 x 244 cm
Umbauter Raum
ca. 20,9 m³

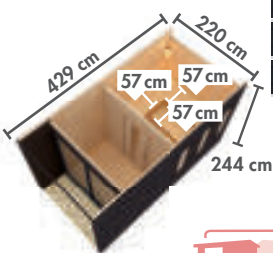

Innenmaß Vorraum: B x T: 204 x 135 cm
Innenmaß Sauna: B x T: 204 x 204 cm

Farbe / Ausführung	Art.-Nr.	Preis in €
ohne Ofen	92843	5.999,99
9 kW Ofen ext. Strg.	92844	6.479,99
9 kW Bio-Kombiofen ext. Strg.	92845	6.779,99



Abb. MIRAMAR, Draufsicht

SAUNADUFT 250 ml

Kokos-Vanille	49587	17,99 €
Lemongras	49585	17,99 €
Latschenkiefer	25941	17,99 €
Fichtennadel	25937	17,99 €
Eukalyptus/Menthol	25936	17,99 €
Orange	27116	17,99 €
Limette/Papaya/Zitrone	27117	17,99 €



Auch in der 1000 ml Flasche erhältlich.

SELBSTKLEBENDE DACHFOLIE FLACHDACH (Rolle 5 m²)

FLEXIBLES MATERIAL

WASSERABWEISENDER
HOLZSCHUTZ

EINFACH ZU FIXIEREN

Achten Sie auf
das Bedarfssymbol.

dunkelgrau 68589 **89,99 €***



Abb. TERNING 1 anthrazit mit Zubehör (gegen Aufpreis)

**Grundausrüstung
TERNING 1**

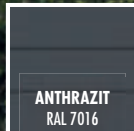
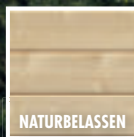
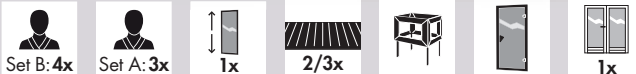

SET A INKL.
Sauna mit **2 Liegen** à 57 cm und Eckeinstieg (2,00 x 1,70 m)

SET B INKL.
Sauna mit **3 Liegen** à 57 und 52 cm und Eckeinstieg (2,25 x 1,90 m)

TERNING 1

Maße B x T x H:
308 x 308 x 242 cm
Umbauter Raum
ca. 22,25 m³

**DACHFOLIE
INKLUSIVE!**

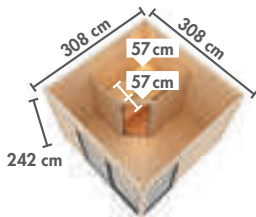

Innenmaß Vorraum (B x T):	
SET A 134 x 297 cm	SET B 109 x 297 cm
Innenmaß Sauna (B x T):	
SET A 185 x 159 cm	SET B 219 x 185 cm

Abb. Set A

Set	Farbe / Ausführung	Art.-Nr.	Preis in €
SET A	ohne Ofen	92743	5.999,99
	9 kW Ofen ext. Strg.	92744	6.479,99
	9 kW Bio-Kombiofen ext. Strg.	92745	6.779,99
	Holzofen	92746	7.999,99
SET A	ohne Ofen	92756	6.399,99
	9 kW Ofen ext. Strg.	92753	6.879,99
	9 kW Bio-Kombiofen ext. Strg.	92754	7.179,99
	Holzofen	92755	8.399,99
SET B	ohne Ofen	92706	6.319,99
	9 kW Ofen ext. Strg.	92707	6.799,99
	9 kW Bio-Kombiofen ext. Strg.	92708	7.099,99
SET B	ohne Ofen	92759	6.719,99
	9 kW Ofen ext. Strg.	92757	7.199,99
	9 kW Bio-Kombiofen ext. Strg.	92758	7.499,99

Weiteres Zubehör finden Sie auf Seite 118.

SAUNALEUCHE PREMIUM
Art.-Nr. 46727 59,99 €

RÜCKENLEHNE ERGONOMISCH
Art.-Nr. 46707 54,99 €

BODENROST PREMIUM
Art.-Nr. 71323 49,99 €

KLIMAMESSSTATION PREMIUM
Art.-Nr. 46715 65,99 €

*Alle Preise sind Abholpreise inkl. gesetzlicher Mehrwertsteuer. Die Höhe der Lieferkosten erhalten Sie von Ihrem Vertragspartner. Die dargestellten Hausmodelle sind teilw. mit Zubehör (z. B. Schindeln) und Dekomaterial ausgestattet, das nicht zum Lieferumfang gehört. Farbwiedergabe



AUBENSAUNEN- PREMIUM

PULVERBESCHICHTETE ALUMINIUMTÜR
(2 x 2 m) aus 5 mm Einscheibensicherheitsglas und Bürstendichtung



Abb. TERNING 3 naturbelassen mit Zubehör (gegen Aufpreis)



Grundausrüstung TERNING 3

TERNING 3

Maße B x T x H: 308 x 308 x 242 cm
Umbauter Raum ca. 22,25 m³

DACHFOLIE INKLUSIVE!



Abb. Set B

Set	Farbe / Ausführung	Art.-Nr.	Preis in €
SET A	ohne Ofen	92702	6.699,99
	9 kW Ofen ext. Strg.	92703	7.179,99
	9 kW Bio-Kombiofen ext. Strg.	92704	7.479,99
	Holzofen	92705	8.699,99
SET B	ohne Ofen	92739	7.019,99
	9 kW Ofen ext. Strg.	92740	7.499,99
	9 kW Bio-Kombiofen ext. Strg.	92741	7.799,99

SET A INKL.

Sauna mit **2 Liegen** à 57 cm und Eckeingang (2,00 x 1,70 m)

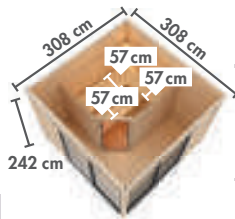
SET B INKL.

Sauna mit **3 Liegen** à 57 und 52 cm und Eckeingang (2,25 x 1,90 m)

Innenmaß Vorraum (B x T):
SET A 134 x 297 cm | SET B 109 x 297 cm
Innenmaß Sauna (B x T):
SET A 185 x 159 cm | SET B 219 x 185 cm

SELBSTKLEBENDE DACHFOLIE FÜR FLACHDACHHÄUSER (Rolle 5 m²)
Art.-Nr. 68589 89,99 €

FLEXIBLES MATERIAL

WASSERABWEISENDER HOLZSCHUTZ

EINFACH ZU FIXIEREN

Achten Sie auf das Bedarfssymbol.

GESCHENKPAKET

Art.-Nr. 20551

44,99 €



WEITERES ZUBEHÖR FINDEN SIE AB S. 118





► KOPFSTÜTZE ECO

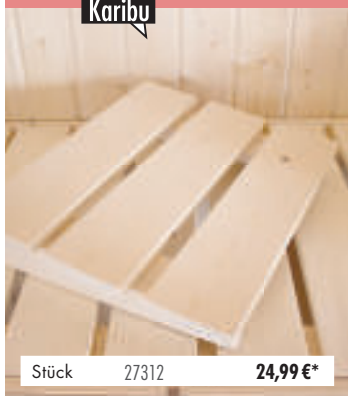

Stück 27312 **24,99 €***

► KOPFSTÜTZE CLASSIC

Aus massivem Espenholz
Maße (B x L): 40 x 30 cm



Stück 20708 **25,99 €***

► KOPFSTÜTZE PREMIUM

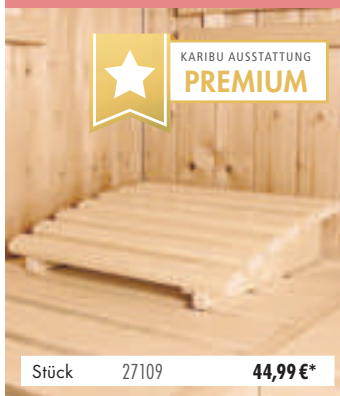

Stück 27109 **44,99 €***

► RÜCKENLEHNE Ergonomisch

Maße ca. (B x H x T):
40 x 52 x 7 cm

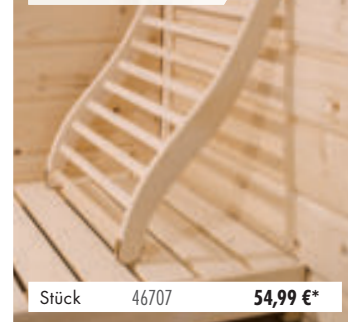

Stück 46707 **54,99 €***

► SAUNALEUCHE MODERN (L x B x H: 33 x 9 x 28 cm)

Nur für Eckmontage

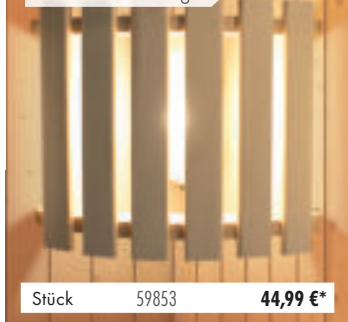

Stück 59853 **44,99 €***

► SAUNALEUCHE CLASSIC (L x B x H: 27 x 20,5 x 16 cm)



Stück 46725 **47,99 €***

► SAUNALEUCHE PREMIUM (L x B x H: 26,9 x 30,4 x 2 cm)



Stück 46727 **59,99 €***

► SALZKRISTALLEUCHE (L x B x H: 25 x 25 x 28 cm)



Stück 52931 **124,99 €***

► SILIKONKABEL zum Anschluss der Öfen (Länge je 3 m)



► DREIADRIGES SILIKONKABEL vom Stromanschluss zur Saunaleuchte; Ø 1,5 mm.

Stück 13367 **23,99 €***

► FÜNFADRIGES SILIKONKABEL vom Steuergerät zum Saunaofen; Ø 1,5 mm.

Stück 13366 **27,99 €***

► FÜNFADRIGES SILIKONKABEL Starkstromanschluss zum Steuergerät; Ø 2,5 mm.

Stück 13365 **39,99 €***

► SIEBENADRIGES SILIKONKABEL Bio-Steuergerät zum Bio-Kombiofen; Ø 1,5 mm.

Stück 56407 **39,99 €***

► SILIKONKABEL-SET 1 FÜR FINNISCHEN OFEN 1x fünfadriges Silikonkabel Ø 1,5 mm + 1x fünfadriges Silikonkabel Ø 2,5 mm

Stück 17153 **59,99 €***

► SILIKONKABEL-SET 1 FÜR FINNISCHEN OFEN 1x siebenadriges Silikonkabel Ø 1,5 mm + 1x fünfadriges Silikonkabel Ø 2,5 mm

Stück 17154 **69,99 €***

KARIBU prüft eine Beanstandung lediglich, wenn eine Rechnung mit folgenden Eigenschaften vorliegt: Hitzebeständigkeit der Kabel bis 180 °C (kurzfristig auch bis 200 °C) und falls diese CE-geprüft nach EN 50525-1 / EN50363-1 / EN50363-2-1 IEC 60754-1 sind.

► 9 kW-SAUNAOFEN inkl. externen Steuergeräts EASY

► 9 kW Saunaofen als Set mit
passendem, externen Steuer-
gerät EASY und 18 kg
Diabassteinen



Stück 26985 **529,99 €***

► 9 kW BIO-KOMBIOFEN inkl. externen Steuergeräts Easy Bio

► 9 kW Bio-Kombiofen als Set
mit passendem, externem
Steuergerät EASY und 18 kg
Diabassteinen



Stück 80638 **829,99 €***

► SAUNATUCHSET



- Maße (B x T): 90 x 180 cm
- Aus Walkfrottier
- Farbe: Grau
- Ideale Größe zum Darauffliegen
- Hohe Saugfähigkeit
- 2er-Set
- Extrem flauschiger, dichter Stoff aus besonders weichen Garnen

Stück 27112 **59,99 €***

► KLIMAMESSSTATION ★ PREMIUM ★



- Durchmesser Messgeräte:
10 cm
- mit Metallgehäuse
- Glas: satiniertes Sicherheitsglas
mit Holzrahmen
- Thermometer 0–120 °C
- Hygrometer 0–100 % r.F.
- Größe: 18 x 24,5 cm

Stück 46715 **65,99 €***

► ZUBEHÖRPAKET CLASSIC (6-teilig)



- Bestehend aus:
- Klimamesser, 10 cm Durchmesser
 - Sanduhr
 - Schöpfkelle Classic
 - Aufgusskübel (4 Liter) aus Fichte
 - Kunststoffeinsatz für den Aufgusskübel
 - Sauna-Baderegeltafel

59,99€*

Art.-Nr. 47034

► ZUBEHÖRPAKET CLASSIC (12-teilig)



- Bestehend aus:
- Klimamesser, 10 cm Durchmesser
 - 2 Sanduhren
 - Schöpfkelle Classic
 - Aufgusskübel (4 Liter) aus Fichte
 - Kunststoffeinsatz für den Aufgusskübel
 - Sauna-Baderegeltafel
 - Ätherische Öle

79,99€*

Art.-Nr. 92711

► ZUBEHÖRPAKET CLASSIC (13-teilig)



- Bestehend aus:
- Klimamesser, 10 cm Durchmesser
 - 2 Sanduhren
 - Schöpfkelle Classic
 - Aufgusskübel (4 Liter) aus Fichte
 - Kunststoffeinsatz für den Aufgusskübel
 - Sauna-Baderegeltafel
 - Ätherische Öle
 - Bluetooth Lautsprecher

129,99€*

Art.-Nr. 92712

► SAUNADUFT



Große Auswahl an Saunadüften. Schicken Sie Ihre Sinne auf eine Reise der Entspannung. Flaschen mit Kindersicherungs-Verschluss.

SAUNADUFT	250 ml Flasche	1000 ml Flasche
Kokos-Vanille	49587 17,99€*	- -
Lemongras	49585 17,99€*	36363 32,99 €*
Latschenkiefer	25941 17,99€*	36362 32,99 €*
Fichtennadel	25937 17,99€*	36361 32,99 €*
Eukalyptus/Menthol	25936 17,99€*	36357 32,99 €*
Orange	27116 17,99€*	- -
Stressfrei (Limette/Papaya/Zitrone)	27117 17,99€*	- -

► SAUNADUFT rustikal rauchig



Genießen Sie Ihren Saunagang mit dem original finnischen Saunaduft. Der rauchig-holzige Duft macht Ihr Saunaerlebnis einzigartig. Lassen Sie sich durch die würzig-erdige Note auf eine Reise nach Finnland entführen, wo dieser Aufguss seit Jahrhunderten Tradition hat.

- 500 ml Gebinde

Stück 36569 **27,99€***



▶ GARTENHÄUSER

SYSTEMHÄUSER 14 mm

DANA ▶Seite 23



DAHME 0 ▶Seite 23



DAHME 1 ▶Seite 23



DAHME 2 ▶Seite 23



DAHME 3 ▶Seite 23



DALIN 1 ▶Seite 23



MERSEBURG 2 ▶Seite 24



MERSEBURG 3 ▶Seite 24



MERSEBURG 4 ▶Seite 24



MERSEBURG 5 ▶Seite 24



MERSEBURG 6 ▶Seite 24



SYSTEMHÄUSER 19 mm

GLÜCKSBURG 2 ▶Seite 27



GLÜCKSBURG 3 ▶Seite 27



GLÜCKSBURG 4 ▶Seite 27



GOLDENDORF 3 ▶Seite 28



GOLDENDORF 5 ▶Seite 28



SCHWANDORF 3 ▶Seite 28



SCHWANDORF 5 ▶Seite 28 QUBIC 1 ▶Seite 29

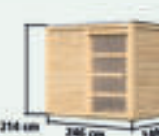

QUBIC 2 ▶Seite 29



GRAUBURG 6 ▶Seite 30



GRAUBURG 7 ▶Seite 30



GÖRLITZ ▶Seite 31



WANDLITZ 2 ▶Seite 31



WANDLITZ 3 ▶Seite 31



WANDLITZ 4 ▶Seite 31



WANDLITZ 5 ▶Seite 31



BOMLITZ 2 ▶Seite 31



BOMLITZ 3 ▶Seite 31



BOMLITZ 4 ▶Seite 31



SYSTEMHÄUSER 28 mm

NEURUPPIN 2 ▶Seite 39



NEURUPPIN 3 ▶Seite 39



KANDERN 1 ▶Seite 40



KANDERN 2 ▶Seite 40



KANDERN 3 ▶Seite 40



KANDERN 6 ▶Seite 41



KANDERN 7 ▶Seite 41



KANDERN 9 ▶Seite 41



KASTORF 6 ▶Seite 42



KASTORF 7 ▶Seite 42



THERES 3 ▶Seite 43



THERES 7 ▶Seite 43



DICE 1 ▶Seite 44

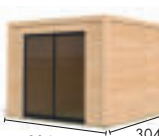

SYSTEMHÄUSER 38 mm

DICE 1 ▶Seite 49



DICE 3 ▶Seite 49



RADEBURG 1 ▶Seite 50



RADEBURG 2 ▶Seite 50



RADEBURG 3 ▶Seite 50



RADEBURG 4 ▶Seite 50



RADEBURG 5 ▶Seite 50



MULTIFUNKTIONSHÄUSER

SATTELDACH 19 mm ▶Seite 46

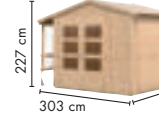

PULTDACH 19 mm ▶Seite 46

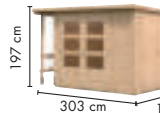

SATTELDACH 28 mm ▶Seite 47

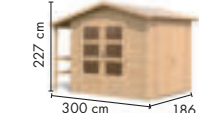

HYBRIDHÄUSER 19 mm / 28 mm

JUPITER A ▶ Seite 33

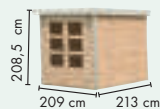

JUPITER B ▶ Seite 34

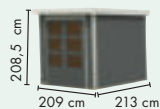

JUPITER C ▶ Seite 34

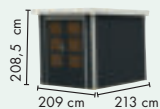

JUPITER D ▶ Seite 34

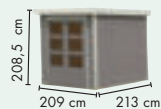

PLUTO A ▶ Seite 36

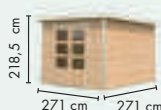

PLUTO B ▶ Seite 36



PLUTO C ▶ Seite 36



PLUTO D ▶ Seite 36



GRÜNDACHHÄUSER

FLORA 3 ▶ Seite 61



FLORA 5 ▶ Seite 61



BLOCKBOHLENHÄUSER

SÜDEN 2 ▶ Seite 53



SÜDEN 3 ▶ Seite 53



SÜDEN 6 ▶ Seite 53



RENTRUP 5 ▶ Seite 53



RENTRUP 8 ▶ Seite 53



BASTRUP 2 ▶ Seite 54



BASTRUP 3 ▶ Seite 55



BASTRUP 4 ▶ Seite 55



BASTRUP 5 ▶ Seite 56



BASTRUP 7 ▶ Seite 56



BASTRUP 8 ▶ Seite 57



FELSENAU 3 ▶ Seite 58



FELSENAU 4 ▶ Seite 58



FELSENAU 5 ▶ Seite 58



MELDORF 5 ▶ Seite 58



TRITTAU 3 ▶ Seite 59



TRITTAU 5 ▶ Seite 59



TRITTAU 6 ▶ Seite 59



METALLHÄUSER

CALLISTO 2 ▶ Seite 74

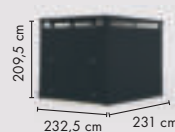

CALLISTO 3 ▶ Seite 76



ZWEIRAUMHÄUSER

MÜHLENTRUP 1 ▶ Seite 63



MÜHLENTRUP 2 ▶ Seite 63



MÜHLENTRUP 3 ▶ Seite 63

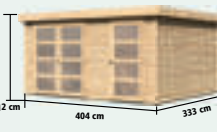

TINTRUP ▶ Seite 64



MATRUP ▶ Seite 64



SCHÖNBUCH 1 ▶ Seite 65



SCHÖNBUCH 2 ▶ Seite 65



RADUR 0 ▶ Seite 66



LAGOR 1 ▶ Seite 66



LAGOR 2 ▶ Seite 66



HOCHBEET 19 mm

HOCHBEET 0 ▶ Seite 68



HOCHBEET 1 ▶ Seite 68



HOCHBEET 2 ▶ Seite 68



HOCHBEET 28 mm

HOCHBEET 1 ▶ Seite 68



HOCHBEET 2 ▶ Seite 68



MÜLLTONNENBOXEN

MÜLLTONNENBOX ▶ Seite 68



MÜLLTONNENBOX ▶ Seite 68



PAVILLON

LISSABON ▶Seite 70



SEVILLA ▶Seite 70



CORDOBA ▶Seite 70



GRANADA ▶Seite 70



PERIDA ▶Seite 70



PERIDA 2 ▶Seite 70



BERGEN 1 ▶Seite 71



BERGEN 2 ▶Seite 71



HOLM 1 ▶Seite 71



HOLM 2 ▶Seite 71



OSLO 2 ▶Seite 71



CUBUS ▶Seite 72



AKTIONSHÄUSER

ASKOLA 2 ▶Seite 90



ASKOLA 3 ▶Seite 90



ASKOLA 3,5 ▶Seite 91



ASKOLA 4 ▶Seite 92



ASKOLA 5 ▶Seite 92



ASKOLA 6 ▶Seite 92



KERKO 3 ▶Seite 94



KERKO 4 ▶Seite 94



KERKO 5 ▶Seite 95



KERKO 6 ▶Seite 95



RETOLA 2 ▶Seite 96



RETOLA 3 ▶Seite 96



RETOLA 4 ▶Seite 96



RETOLA 5 ▶Seite 96



RETOLA 6 ▶Seite 96



FAHDBADADACE ▶Seite 97



AMBERG 2 ▶Seite 98



AMBERG 3 ▶Seite 98



AMBERG 4 ▶Seite 98



AMBERG 5 ▶Seite 98



STOCKACH 2 ▶Seite 99



STOCKACH 3 ▶Seite 99



STOCKACH 4 ▶Seite 99



STOCKACH 5 ▶Seite 99



TALKAU 4 ▶Seite 100



TALKAU 3 ▶Seite 100



TALKAU 6 ▶Seite 100



TALKAU 8 ▶Seite 100



NORTHEIM 3 ▶Seite 101



NORTHEIM 4 ▶Seite 101



NORTHEIM 5 ▶Seite 101



NORTHEIM 6 ▶Seite 101



GRÖBE 1B ▶Seite 87



GRÖBE 2 ▶Seite 87



GRÖBE 2A ▶Seite 87



GRÖBE 2B ▶Seite 87



GRÖBE 3 ▶Seite 87



POOLS

MODELL 1A ▶Seite 84



MODELL 1B ▶Seite 84



MODELL 1C ▶Seite 84



MODELL 2B ▶Seite 84



MODELL 2C ▶Seite 84



MODELL 2D ▶Seite 84



MODELL 4B ▶Seite 85



MODELL 4C ▶Seite 85



MODELL 4D ▶Seite 85



MODELL 5C ▶Seite 85



MODELL 5D ▶Seite 85



POOL X1 ▶Seite 86



POOL X2 ▶Seite 86



POOL X4 ▶Seite 86



POOL X4 ▶Seite 86



GRÖBE 1B ▶Seite 87



GRÖBE 2 ▶Seite 87



GRÖBE 2A ▶Seite 87



GRÖBE 2B ▶Seite 87



GRÖBE 3 ▶Seite 87



▶ CARPORTS & GARAGEN

EINZELCARPORT ECO 1 ▶ Seite 79



EINZELCARPORT ECO 2 ▶ Seite 79



DOPPELCARPORT ECO 1 ▶ Seite 79



DOPPELCARPORT ECO 2 ▶ Seite 79



EINZELCARPORT CLASSIC 1 ▶ Seite 80



EINZELCARPORT CLASSIC 2 ▶ Seite 80



EINZELCARPORT CLASSIC 3 ▶ Seite 80



DOPPELCARPORT CLASSIC 1 ▶ Seite 80



DOPPELCARPORT CLASSIC 2 ▶ Seite 80



DOPPELCARPORT CLASSIC 3 ▶ Seite 80



CARAVAN CARPORT ▶ Seite 81



28 mm SATTELDACHGARAGE ▶ Seite 81



38 mm SATTELDACHGARAGE ▶ Seite 81



38 mm FLACHDACHGARAGE ▶ Seite 81



MODELL 1D ▶ Seite 84



MODELL 2A ▶ Seite 84



MODELL 3A ▶ Seite 84



MODELL 4A ▶ Seite 85



MODELL 5A ▶ Seite 85



MODELL 5B ▶ Seite 85



POOL X1 ▶ Seite 86



POOL X2 ▶ Seite 86



GRÖBE 1 ▶ Seite 87



GRÖBE 1A ▶ Seite 87



GRÖBE 3A ▶ Seite 87



GRÖBE 3B ▶ Seite 87



▶ AUßENSAUNEN

FASSSAUNA 1 ▶ Seite 103



FASSSAUNA 2 ▶ Seite 103

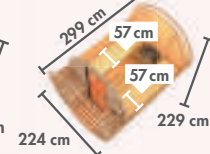

FASSSAUNA 3 ▶ Seite 103



FASSHAUS 2 ▶ Seite 104

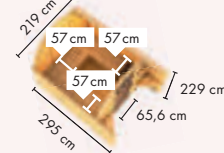

FASSHAUS 3 ▶ Seite 104

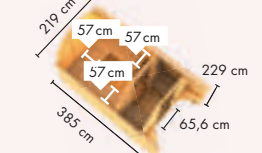

BOSSE 1 ▶ Seite 107

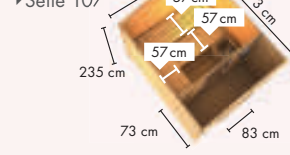

HYTTI 1 ▶ Seite 107

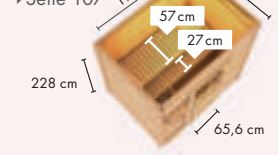

HYTTI 2 ▶ Seite 107

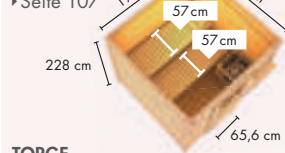

HYTTI 3 ▶ Seite 107

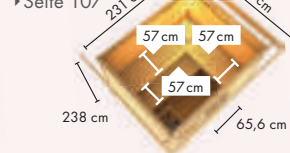

JORGEN ▶ Seite 108

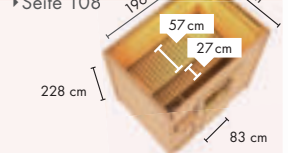

TORGE ▶ Seite 108

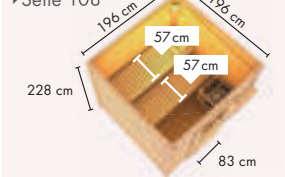

NORGE ▶ Seite 108

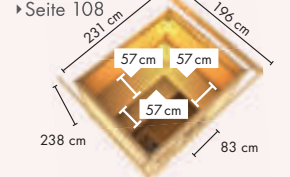

PEKKA ▶ Seite 109

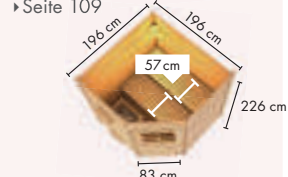

MIKKA ▶ Seite 109

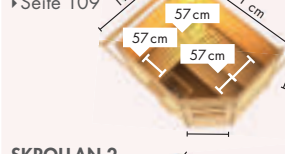

PELLE ▶ Seite 109



SKROLLAN 1 ▶ Seite 110

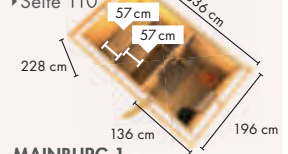

SKROLLAN 2 ▶ Seite 110

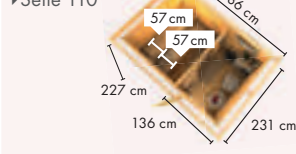

SKROLLAN 3 ▶ Seite 111

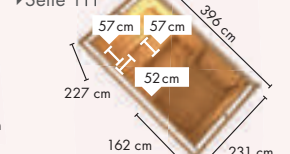

MAINBURG 1 ▶ Seite 112

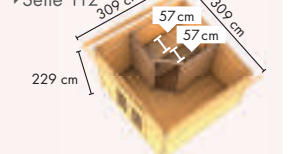

MAINBURG 2 ▶ Seite 112

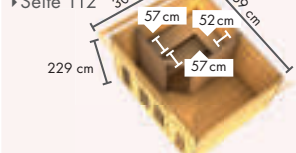

MAINBURG 3 ▶ Seite 112

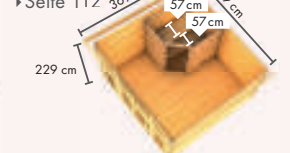

MAINBURG 4 ▶ Seite 112

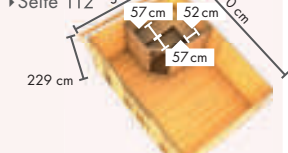

MAINBURG 5 ▶ Seite 112

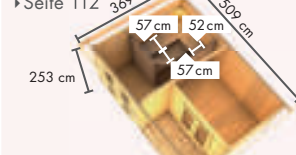

NORDIN ▶ Seite 113

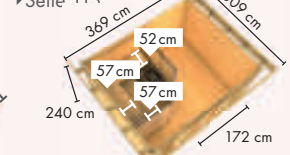

HYGGE ▶ Seite 114

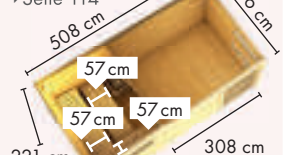

MIRAMAR ▶ Seite 115



TERNING 1 ▶ Seite 116

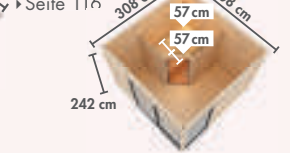

TERNING 3 ▶ Seite 117

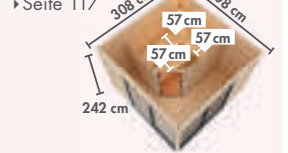

ALLES AUF EINEN BLICK

ÜBERSICHT DER EINZELNEN BEDARFSSYMBOLE



SELBSTKLEBENDE DACHFOLIE FÜR FLACHDACH (1 Rolle = 5 m²)

- ▶ Kaltselbstklebender Elastomer-Bitumen, verstärkte Aluminiumfolie, silikonbeschichtete Abziehfolie
- ▶ Direkte Aufbringung auf staubfreiem Untergrund wie Holzplatten

- VORTEILE**
- ▶ Schnelle und sichere Verlegung
 - ▶ Hohe UV- und Farbbeständigkeit
 - ▶ Reißfest und rissüberbrückend
 - ▶ Kein Schweißen
 - ▶ Sehr langlebig



Achten Sie auf das Bedarfssymbol.

(Grundpreis für 1 m² 17,99 €*)

dunkelgrau

68589

89,99 €*

Mehr Infos auf S.67



SELBSTKLEBENDE BITUMEN-DACHBAHN FÜR SATTELDACH (1 Rolle = 2,5 m²)

- ▶ Kaltselbstklebender Elastomer-Bitumen
- ▶ Oberfläche aus Naturschiefer
- ▶ Trägereinlage aus Vlies

- VORTEILE**
- ▶ Hohe UV- und Farbbeständigkeit
 - ▶ Reißfest und rissüberbrückend
 - ▶ Kein Schweißen
 - ▶ Sehr langlebig

(Grundpreis für 1 m² 17,99 €*)



Achten Sie auf das Bedarfssymbol.

Mehr Infos auf S.67

rot

83531

44,99 €*

schwarz

83532

44,99 €*

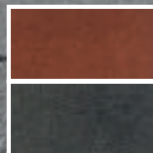

DACHSCHINDELN (1 Paket = 3 m²)



Achten Sie auf das Bedarfssymbol.

1 RECHTECK, schwarz 55198

RECHTECK, dunkelgrün 64215

RECHTECK, dunkelrot 64217

44,99 €*

(Grundpreis für 1 m² 14,99 €*)

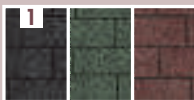

2 BIBERSCHWANZ, schwarz 55200

BIBERSCHWANZ, dunkelgrün 64219

BIBERSCHWANZ, dunkelrot 64221

49,99 €*

(Grundpreis für 1 m² 16,66 €*)

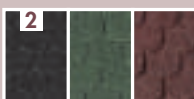

Mehr Infos auf S.67

▶ SCHAUKELANKER (verzinkt)



zum sicheren Verankern der Kinderschaukeln

L: 52 cm

Stück

82762

12,99 €*



Mehr Infos auf S.21

▶ H-PFOSTENANKER



für 9 x 9 oder 12 x 12 cm Pfosten

9 x 9 cm

60 cm

40207

29,99 €*

12 x 12 cm

60 cm

9387

31,99 €*

12 x 12 cm

80 cm

40988

43,99 €*

4er Set 12 x 12 cm

60 cm

10163

79,99 €*

6er Set 12 x 12 cm

60 cm

10164

99,99 €*



Mehr Infos auf S.82

WÄHLEN SIE AUS VIER INNOVATIVEN ANBAUDÄCHERN IHREN FAVORITEN!

UND NUTZEN SIE DIE VORTEILE:

- ▶ Stellen Sie Ihre Fahrräder wettergeschützt ab
- ▶ Ergänzung oder Ersatz für eine Terrasse
- ▶ Durch Seiten- und / oder Rückwände entsteht ein geschützter Bereich für individuelle Gestaltungsmöglichkeiten



*Nicht jedes Anbaudach ist mit jedem Gartenhaus kombinierbar.



TERRAGRAU

Abb. KANDERN 6 terragrau mit Zubehör (gegen Aufpreis): Fußboden und selbstklebende Dachfolie

KANDERN 6

Ein Gartenhaus verschönert nicht nur optisch Ihren Garten, sondern bietet Ihnen auch einiges mehr an Vorteilen. Der neu entstandene nutzbare Raum schafft unendlich viele Möglichkeiten: Ob als Lagerfläche, als Werkstatt, Gästehäuschen oder einfach als gemütlicher Rückzugsort genutzt, hier sind Ihnen keine Grenzen gesetzt.

Das Gartenhaus KANDERN besticht durch seine moderne Optik, die sich ganz natürlich in Ihre Gartenumgebung integriert.

Art.-Nr. 97945

1999,99 €*

Viel Spaß beim Entdecken!

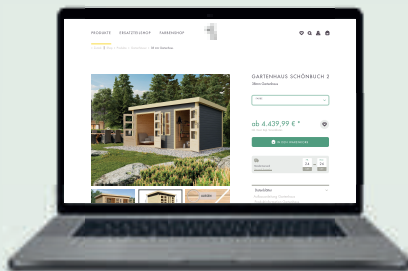

KARIBU- ONLINE KONFIGURATOR

Konfigurieren Sie sich Ihr Gartenhaus auch gerne online auf unserer Internetseite www.KARIBU.de und schaffen Sie sich Ihr ganz individuelles Gartenparadies.



VERBUNDEN MIT KARIBU

Um noch mehr Informationen und Neuigkeiten über die Karibu Produktwelt und weitere Highlights zu erhalten, sind wir auch online für Sie da. Über unsere Homepage www.KARIBU.de sowie unseren Social-Media-Auftritt auf **Facebook**, **Instagram**, **Pinterest** und **Youtube** bleiben Sie immer up to date. Wir freuen uns auf Ihren virtuellen Besuch!



KARIBU im Internet
– einfach scannen!



ER | ID-22070980